

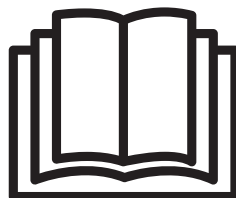

**GUIDE DE L'UTILISATEUR  
USER'S GUIDE  
MANUAL DEL USUARIO  
MANUAL DO UTILIZADOR  
ANWENDER - HANDBUCH  
GEBRUIKERSHANDBOEK  
MANUALE PER L'USO  
BRUKERVEILEDNING  
ANVÄNDARHANDLEDNING  
KÄYTTÖOPAS  
BRUGERVEJLEDNING  
РУКОВОДСТВО ПОЛЬЗОВАТЕЛЯ**

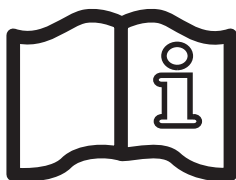

# ROBOT NETTOYEUR

## GUIDE DE L'UTILISATEUR



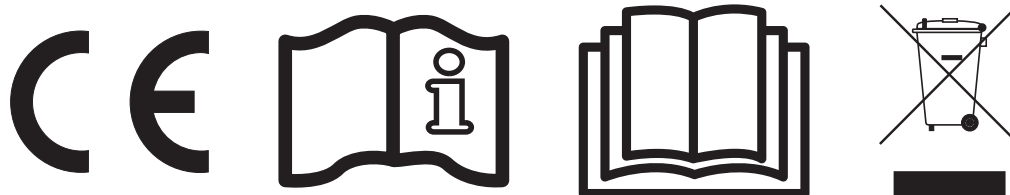

Les robots nettoyeurs Hayward sont la référence en matière de conception, performance et qualité. Le robot nettoie, aspire, et filtre votre piscine indépendamment. Totalement automatique, il ne nécessite aucune installation ou accessoire. Le placer simplement dans l'eau et le démarrer. Le nettoyage du filtre est rendu plus aisé grâce au panneau filtrant facile à retirer par le haut. Un microprocesseur à logique de contrôle Adaptive Seek Control Logic (ASCL<sup>®</sup>) optimise le programme de nettoyage selon la taille et la forme de votre bassin. Système électronique de protection contre les surcharges, et système d'entraînement simplifié muni de paliers anti-corrosion assurant une plus grande fiabilité.

**CONSERVEZ CE MANUEL POUR UNE CONSULTATION ULTÉRIEURE**



Il est impératif de toujours respecter les consignes de sécurité de base. Le non-respect de ces instructions peut être à l'origine de blessures graves, voire d'un décès.

 Symbole d'alerte de sécurité. Lorsque vous rencontrez ce symbole sur votre appareil ou dans le manuel, se reporter à la signification ci-dessous pour éviter toute blessure corporelle potentielle.

 **AVERTISSEMENT** signale des risques qui **pourraient** entraîner des blessures corporelles graves, la mort ou des dommages matériels importants, et qui, s'ils sont ignorés, présenteraient un danger potentiel.

 **ATTENTION** signale des risques qui **peuvent** causer des blessures corporelles mineures et/ou des dommages matériels, et qui, s'ils sont ignorés, présenteraient un danger potentiel. Ce signal peut également avertir les utilisateurs d'événements imprévisibles et dangereux.

L'étiquette **NOTE** indique des instructions spéciales importantes n'impliquant pas de risque.



 **AVERTISSEMENT** - Lire attentivement les instructions de ce manuel et celles figurant sur l'appareil. Le non respect des consignes pourrait être à l'origine de blessures.

 **AVERTISSEMENT** – Ce document doit être remis à tout utilisateur de piscine qui le conservera en lieu sûr.

 **AVERTISSEMENT** – Cet appareil n'est pas destiné à être utilisé par des personnes (notamment des enfants) dont les capacités physiques, sensorielles ou intellectuelles sont réduites ou par des personnes manquant d'expérience ou de connaissances, à moins que celles-ci fassent l'objet d'une surveillance ou qu'elles aient reçu des instructions quant à l'utilisation de l'appareil par une personne responsable de leur sécurité.

 **AVERTISSEMENT** – Afin de réduire le risque d'accident, ne pas laisser les enfants utiliser le robot ou jouer avec.

 **AVERTISSEMENT** – N'utilisez que des pièces détachées d'origine.

 **ATTENTION** – Inspectez régulièrement le robot nettoyeur, son câble ou ses tuyaux ; ne l'utilisez que s'il est en parfait état, et ne présente aucune détérioration susceptible d'endommager la piscine.



 **AVERTISSEMENT** – Ne pas utiliser le robot lorsque des personnes sont présentes dans la piscine.

 **AVERTISSEMENT** – Avant d'installer ce produit, lire attentivement les avertissements et les instructions. Le non respect des avertissements et des instructions de ce manuel pourrait entraîner des dommages matériels ou corporels graves, voire même un danger de mort.



 **ATTENTION** – Le revêtement de la piscine peut se détériorer, se décolorer ou se fragiliser avec le temps, ou encore sous l'action de la composition chimique de l'eau, d'une installation incorrecte ou autres facteurs. Par la présente le Client dégage le fabricant de toutes réclamations résultant de dommages occasionnés au revêtement en vinyle ou en plâtre de la piscine, à la suite de l'utilisation et/ou du fonctionnement du nettoyeur. Le Fabricant ne pourra en aucun cas être tenu pour responsable des pertes ou dommages, direct(e)s, indirect(e)s ou accessoires, résultant de l'utilisation ou de l'incapacité à utiliser le robot dans la piscine du Client.

**N'UTILISEZ QUE DES PIÈCES DÉTACHÉES D'ORIGINE**

## INFORMATION DU CONSOMMATEUR ET SÉCURITÉ

 <b>DANGER</b>	<b>Risque de choc électrique ou d'électrocution</b> L'alimentation électrique de ce produit doit respecter la réglementation locale (voir p.17) et les décrets en vigueur. Une installation électrique incorrecte peut être à l'origine d'accidents graves, de blessures voire même entraîner la mort des baigneurs par électrocution, et causer des dommages aux biens.
 <b>AVERTISSEMENT</b>	Ne pas jouer avec le robot ou le câble ou l'appliquer sur le corps pour éviter d'aspirer les cheveux ou des parties du corps. Se prendre dans le câble ou être retenu par lui peut entraîner un risque de noyade pour les baigneurs.
 <b>ATTENTION</b>	Avant de mettre l'appareil en marche, bien s'informer de son fonctionnement et des risques couverts par la garantie. Le robot n'a pas été prévu pour le nettoyage automatique des marches ou pour fonctionner sous une bâche solaire. Il n'est pas conçu pour assurer le nettoyage d'une piscine juste après son installation.

### Utilisation du robot

 <b>AVERTISSEMENT</b>	Un relais différentiel de 30 mA doit être installé pour protéger votre prise de tout risque de choc électrique. Le non respect de cette condition créera un danger électrique pour les utilisateurs de la piscine, pouvant être à l'origine de blessures graves, causer la mort, ou entraîner d'autres dangers dus au choc électrique, voire des dommages matériels.
 <b>ATTENTION</b>	<b>NE METTRE EN MARCHÉ</b> le robot nettoyeur qu'une fois immergé dans l'eau. Le fonctionnement du nettoyeur hors de l'eau peut provoquer une détérioration grave de celui-ci, et entraînera une perte du bénéfice de la garantie. Avant de retirer le robot de la piscine, toujours couper son alimentation et le débrancher.
 <b>AVERTISSEMENT</b>	Prévoir une distance de sécurité entre l'alimentation et la piscine, telles que l'exigent les règles d'installation en vigueur (3,5 m minimum).

**N'UTILISEZ QUE DES PIÈCES DÉTACHÉES D'ORIGINE**





## **LIRE ATTENTIVEMENT LES CONSIGNES SUIVANTES AVANT LA MISE EN MARCHÉ DE L'APPAREIL!**

1. Avant toute utilisation le nettoyeur calcule et mémorise la forme et la taille de votre bassin pendant 10 minutes. Le cycle normal programmé est conçu pour démarrer à la fin de cette période.
2. Les cartouches filtrantes doivent être nettoyées minutieusement après chaque utilisation aussi souvent que nécessaire pour garantir la performance optimale du nettoyeur.
3. Avant d'utiliser le robot, et plus spécialement lors de la mise en service de la piscine, retirer les débris les plus gros qui limiteraient les performances de l'appareil. La fréquence de nettoyage du filtre dépend des impuretés contenues dans l'eau.
4. Lors de la première utilisation, laisser fonctionner le nettoyeur pendant un cycle complet (2 heures) pour assurer la propreté de votre piscine ; cela vous permettra également d'avoir un aperçu des possibilités de l'appareil. Les nettoyages ultérieurs peuvent cependant être raccourcis.
5. Il est possible que le nettoyeur bute parfois contre la paroi verticale, mais sans nécessairement l'escalader. Cette étape fait partie intégrante du cycle programmé.
6. Le nettoyeur peut s'arrêter en plein milieu de la piscine et faire marche arrière au cours du cycle de nettoyage. Cette étape fait partie intégrante du cycle programmé.
7. NE PAS faire démarrer le robot nettoyeur hors de l'eau. N'appuyer sur le bouton «**MARCHE**» que lorsque l'appareil est immergé. Si ce dernier est doté d'une fonction d'arrêt automatique, il est néanmoins préférable d'appuyer sur le bouton «**ARRÊT**» une fois le cycle de nettoyage terminé.
8. Ne brancher le robot que dans une prise secteur 230 V  $\sim$  à la fois proche et protégée contre les courts-circuits. Utiliser un relais différentiel de 30 mA afin d'éviter tout choc électrique qui pourrait être occasionné par un défaut d'isolement.
9. Placer la source d'alimentation du robot à une distance minimale de 3,5 mètres du bord de la piscine. La longueur du câble standard du robot est de 15,24 mètres.

**N'UTILISEZ QUE DES PIÈCES DÉTACHÉES D'ORIGINE**

# INSTRUCTIONS GÉNÉRALES DE FONCTIONNEMENT

Familiarisez-vous avec le robot, en vous reportant à la figure 3 qui décrit les composants de l'appareil.

Placer le carton comme illustré ci-contre et sortir le robot.  
Le robot et l'alimentation sont prémontés sur le chariot.  
Voir le chariot de transport sur la figure 4.

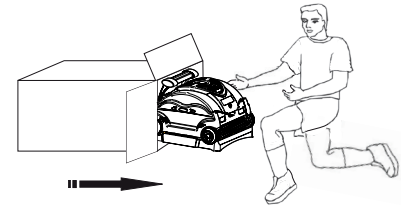

Fig. 1

1. Sélectionner la prise secteur 230 V  $\sim$  la plus proche, reliée à un dispositif de protection différentiel 30 mA, destiné à protéger les personnes contre les chocs électriques provoqués par une éventuelle rupture de l'isolation électrique de l'équipement.
2. Placer le transformateur du robot à une distance minimale de **3,5** mètres du bord de la piscine. La longueur du câble standard du robot est de **15,24** mètres.

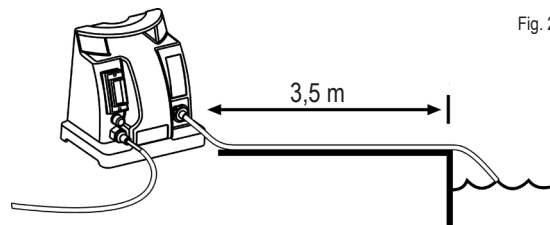

Fig. 2

3. Raccorder le câble flottant au transformateur. N'utiliser qu'un transformateur de marque **Hayward**.
4. Placer le robot dans la piscine. Il s'enfoncera lentement dans le bassin au fur et à mesure que l'air contenu est expulsé.
5. Raccorder le transformateur à la prise 230 V  $\sim$  protégée et le mettre en marche. Le robot réalisera un programme d'auto-diagnostic pendant plusieurs minutes avant de commencer son cycle de nettoyage.

**⚠ Attention : NE PAS** mettre en marche l'appareil lorsqu'il est hors de l'eau, pour éviter d'endommager la pompe et les joints du moteur d'entraînement, ce qui **ANNULERAIT** la garantie.

6. Le nettoyeur s'arrête automatiquement après un cycle de 2 heures. Si votre piscine est nettoyée en moins de 2 heures, vous pouvez arrêter l'appareil manuellement en appuyant sur le bouton «arrêt».

**Si un second cycle de nettoyage est nécessaire, COUPER l'alimentation pendant 10 secondes et redémarrer. (voir instructions relatives à l'alimentation).**

**N'UTILISEZ QUE DES PIÈCES DÉTACHÉES D'ORIGINE**

7. Lorsque la piscine est nettoyée, **COUPER** l'alimentation avant de retirer l'appareil du bassin.
8. Sortir l'appareil de la piscine à l'endroit le moins profond en tirant le câble. **Puis le saisir avec la poignée, JAMAIS par le câble.**
9. Si le câble d'alimentation est endommagé, il doit être remplacé par le fabricant, son service après vente ou des personnes de qualification similaire, afin d'éviter un danger.
10. Tous les raccordements électriques doivent être effectués par un électricien professionnel agréé qualifié et selon les normes en vigueur dans le pays d'installation (voir p. 16).

**Attention** : En tirant le câble, l'enrouler sur la main, et **NON** autour du bras.

**NE PAS ENTRER DANS LA PISCINE TANT QUE LE ROBOT FONCTIONNE.**

La plage de température optimale de fonctionnement du robot dans l'eau est comprise entre **10°C** et **35°C**.

Retirer le robot de la piscine après chaque utilisation. Laisser le robot en permanence dans l'eau entraînera une maintenance supplémentaire.

**N'UTILISEZ QUE DES PIÈCES DÉTACHÉES D'ORIGINE**

Fig. 3

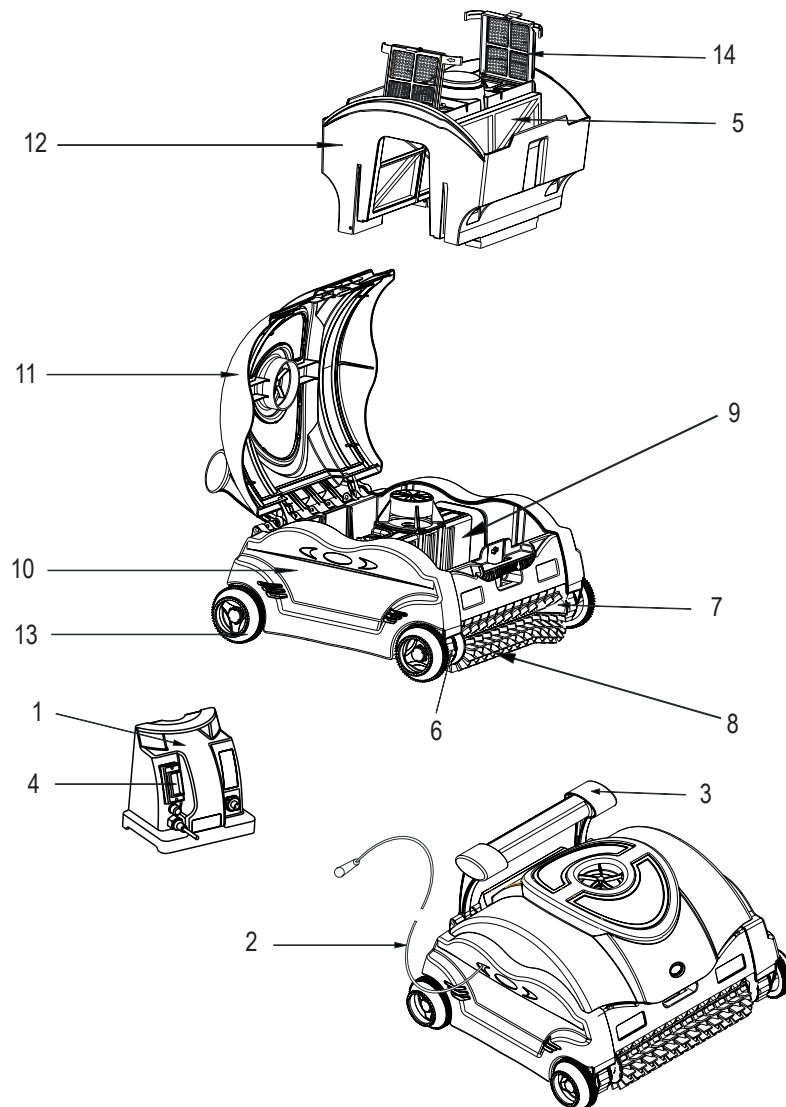

- |                            |                      |
|----------------------------|----------------------|
| 1. Alimentation électrique | 8. Brosse circulaire |
| 2. Câble flottant          | 9. Moteur étanche    |
| 3. Poignée                 | 10. Panneau latéral  |
| 4. Interrupteur général    | 11. Couvercle        |
| 5. Cartouche filtrante     | 12. Cuve de filtre   |
| 6. Entraînement            | 13. Roue             |
| 7. Tube de roue            | 14. Porte de filtre  |

**N'UTILISEZ QUE DES PIÈCES DÉTACHÉES D'ORIGINE**

## INSTRUCTIONS RELATIVES AU CHARIOT DE TRANSPORT - VOIR SCHÉMA

- Le chariot de transport est livré partiellement assemblé (la poignée et le tube ne sont pas prémontés).
- Introduire la vis dans le tube à la base du chariot de transport, et immobiliser avec l'écrou (3).
- Introduire la poignée dans la partie supérieure du tube, puis mettre en place la vis et l'immobiliser avec l'écrou (4).

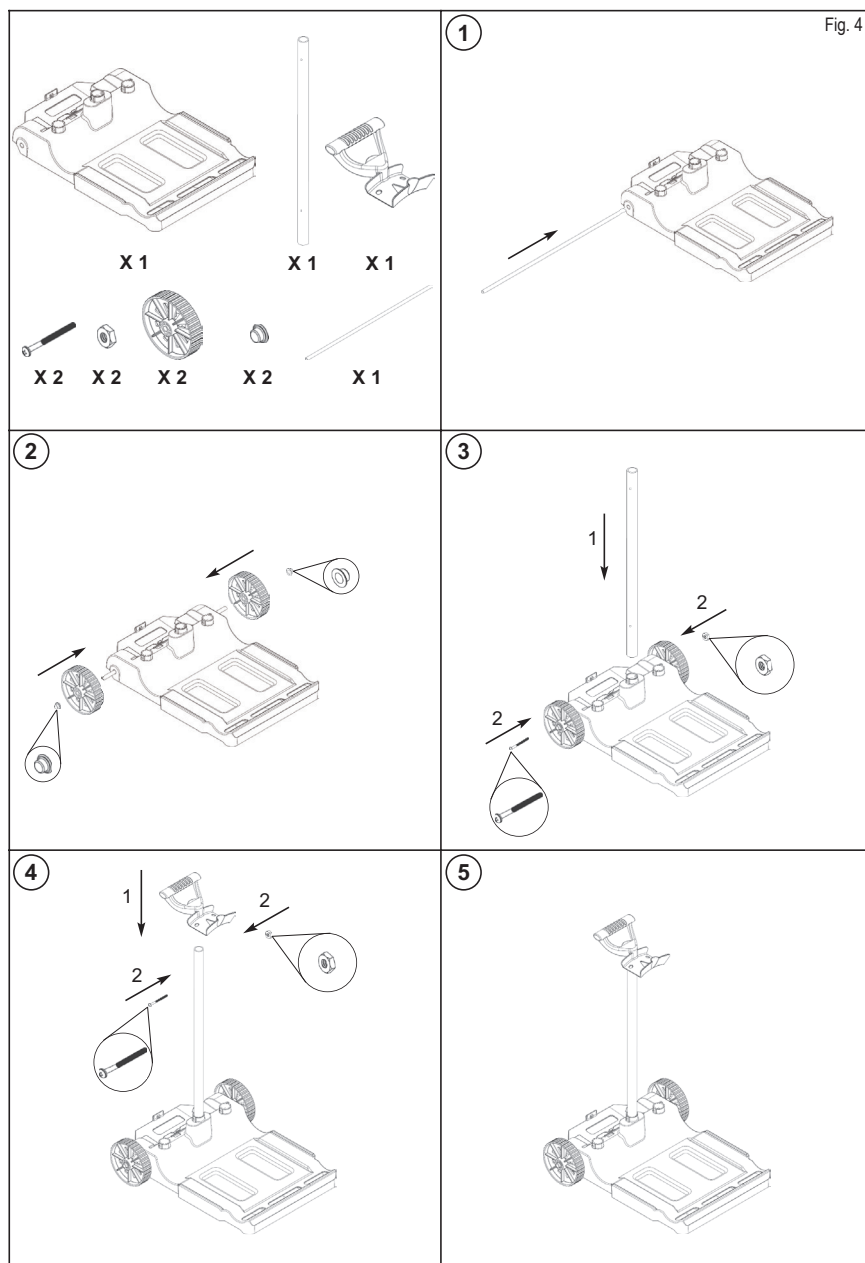

**N'UTILISEZ QUE DES PIÈCES DÉTACHÉES D'ORIGINE**

## ENTRETIEN

Nettoyer le filtre après chaque utilisation :

1. Ouvrir le robot en pressant le bouton et en soulevant le couvercle supérieur.

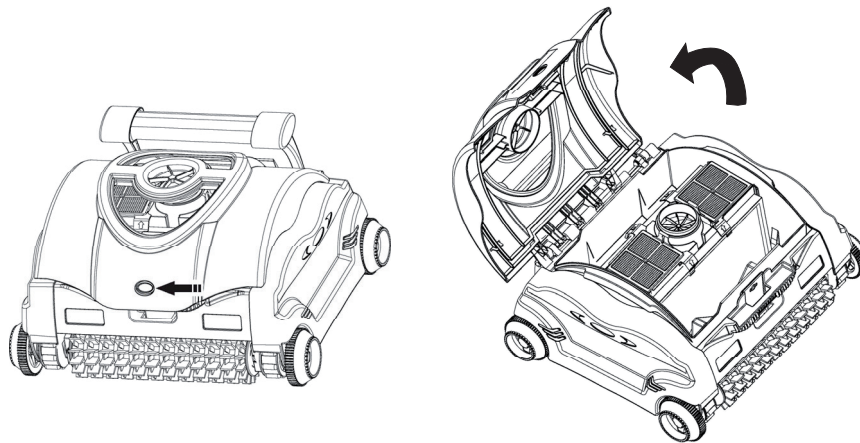

2. Enlever le bloc filtrant en le soulevant avec les deux mains de chaque côté.
3. Renverser le bloc filtrant pour retirer les débris et rincer avec un tuyau d'arrosage pour éliminer les petites particules.
4. Il n'est pas nécessaire de retirer les panneaux filtrants pour les opérations de nettoyage.

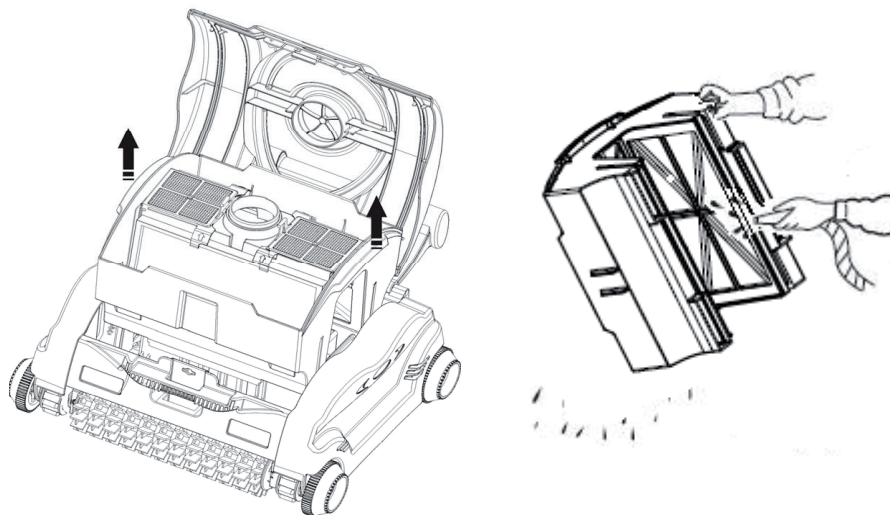

**N'UTILISEZ QUE DES PIÈCES DÉTACHÉES D'ORIGINE**

5. Pour retirer les panneaux filtrants :

a. Déverrouiller et soulever les portes du bloc.

b. Retirer les panneaux. A l'aide d'un tuyau d'arrosage, laver les éléments filtrants pour retirer les débris. Tenir les éléments du filtre de la façon indiquée afin de faciliter la chute des débris.

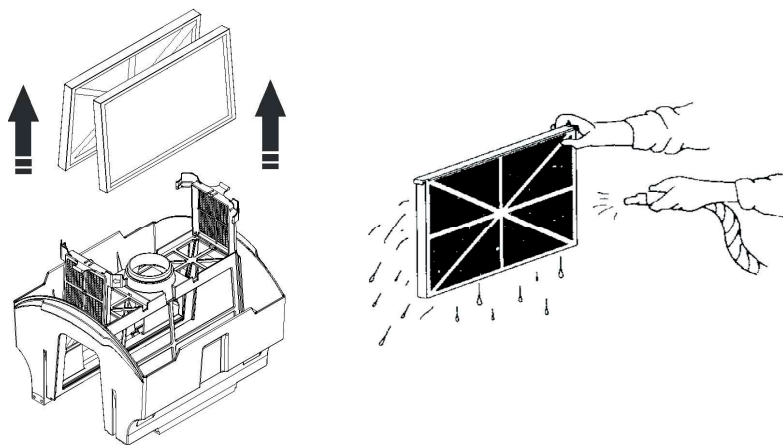

c. Laver l'ensemble du bloc (voir illustration précédente).

d. Replacer les panneaux filtrants dans le bloc, les renforts du cadre face à face.

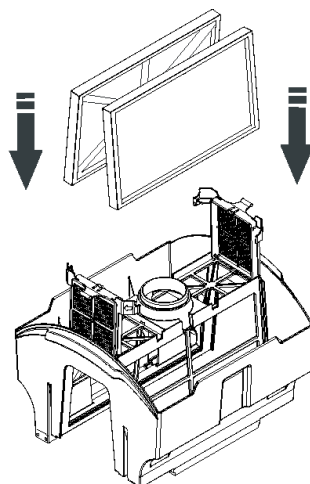

e. Reverrouiller les portes du bloc.

**N'UTILISEZ QUE DES PIÈCES DÉTACHÉES D'ORIGINE**

6. Remettre en place le bloc filtrant dans le robot en se reportant au schéma ci-dessous.
7. Refermer le couvercle et appuyer sur le bouton pour le bloquer.

**NOTE** : Pour éliminer un excès de saleté et/ou du sable, employer une solution de nettoyage spéciale pour filtre à cartouche.

Se rappeler que votre filtre sera d'autant plus propre que les fréquences de nettoyage seront rapprochées.

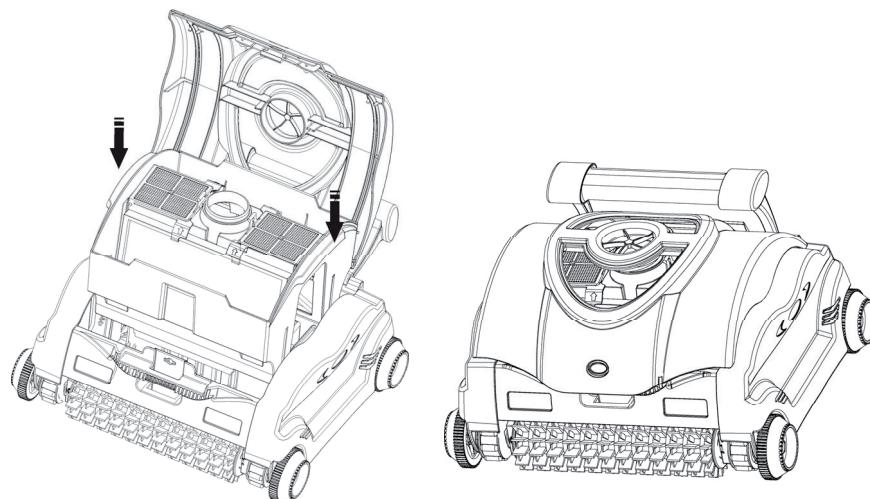

## Nettoyage périodique des pièces en mouvement.

**⚠ AVERTISSEMENT** : Débrancher l'appareil de la prise électrique avant de nettoyer les pièces en mouvement.

- Vérifier l'état du venturi pour vous assurer qu'aucun débris ou cheveux n'obstrue(nt) la turbine.
- La turbine peut être nettoyée au jet avec un tuyau d'arrosage.
- Retirer les débris accumulés entre l'entraînement et les roues.

## Stockage

Lorsque l'unité est hors de l'eau, stocker le robot nettoyeur dans un endroit sec et à l'abri du soleil à des températures comprise entre 4°C - 46°C.

## Entretien du câble

Une utilisation continue peut provoquer un enroulement du câble sur lui-même (comme un cordon de téléphone). Pour remédier à cet inconvénient, l'étendre périodiquement au soleil afin de le détordre.

**IMPORTANT** : Vérifier régulièrement l'état du câble.

**N'UTILISEZ QUE DES PIÈCES DÉTACHÉES D'ORIGINE**



## CONSEILS IMPORTANTS

- Ne pas laisser tomber ni lancer l'appareil dans la piscine. Placer le robot à distance de la paroi de la piscine en le déposant dans l'eau.
- Nettoyer les panneaux filtrants après chaque utilisation afin d'optimiser les performances de l'appareil.
- Remplacer les brosses et les rouleaux mousse usagés.
- Avant d'utiliser le robot, s'assurer de la dissolution complète des produits chimiques, afin d'éviter l'encrassement des éléments filtrants.
- Un nettoyage plus fréquent du filtre est recommandé pour les piscines ayant une eau calcaire.
- Conserver l'emballage d'origine du robot en vue d'un stockage prolongé, ou d'un retour de l'appareil aux fins d'entretien ou de dépannage.
- **Les pièces du moteur étanche et de l'alimentation ne doivent pas être réparées par l'utilisateur. Toute intervention sur celles-ci ANNULERA automatiquement la garantie.**
- Avant de mettre en marche l'appareil, retirer les thermomètres, jouets, et autres objets présents dans la piscine, qui pourraient bloquer le robot ou l'endommager, ainsi que votre piscine.
- Ne retirer les filtres que pour un nettoyage en profondeur du bloc filtrant.
- Pendant le cycle de fonctionnement normal, la poignée permettra au robot de se dégager du fond de la piscine pour permettre à l'appareil d'éviter les obstacles, tels que bondes de fond élevées et marches d'escaliers.
- Dans les lieux comportant beaucoup de sable, il peut être nécessaire de rincer à l'eau les volets (au niveau de l'orifice d'aspiration) et le bouton du couvercle du robot, afin de permettre un bon fonctionnement.

## DÉPANNAGE

- Si le robot n'aspire pas les débris :
  - o Nettoyer le filtre. Il peut être encrassé. Une solution spéciale de nettoyage de filtre peut être utilisée pour éliminer un excès de saleté et/ou de sable.
- Le robot fonctionne, puis s'arrête :
  - o La turbine peut être obstruée par des débris ; vérifier et nettoyer si nécessaire en suivant les instructions de la section entretien.
  - o Les rouleaux brosse ou les entraînements peuvent être bloqués ; vérifier leur état et nettoyer si nécessaire.
  - o 3 orifices d'aspiration se trouvent respectivement, sous le bloc filtrant et près du rouleau ; vérifier leur état et nettoyer si nécessaire.
- Le robot escaladera la paroi pendant une courte période de temps pour lui permettre de changer de position dans la piscine, et assurer un nettoyage total.
- Le robot peut être bloqué si une bonde de fond est installée dans la piscine. Le robot peut rester sur la bonde quelque temps, mais se dégagera grâce au programme intégré.
- Performances du robot nettoyeur : Le nettoyage effectué par le robot peut être mal apprécié au cours de ses différents cycles. La propreté de la piscine, à la fin d'un cycle complet du robot, permettra de juger de ses performances.
- Si au cours de son cycle, le robot ne nettoie qu'une partie de la piscine, ou une surface réduite, vérifier le filtre, le nettoyer le cas échéant, et s'assurer que l'appareil n'est pas bloqué sur les bondes, les buses de nettoyage de fond ou par des jouets. L'utilisateur cherchera l'emplacement le plus adéquat pour un nettoyage optimal.
- Si des débris s'échappent du robot au cours du nettoyage, cela peut être le signe d'un encrassement des filtres. Augmenter alors la fréquence de nettoyage de ces derniers. Vérifier qu'aucun débris de grande taille n'obstrue les orifices d'aspiration. Retirer les gros débris de la piscine avant d'utiliser le robot. Lorsque le sable ou les feuilles bloque(nt) les clapets en position ouverte, remettre ces derniers en place après les avoir nettoyés.
- Si le cordon flottant s'est entortillé, en raison du blocage du robot sur de gros obstacles tels que pierres, jouets ou bondes de fond, il peut être étiré en le déposant sur toute sa longueur (si possible) au soleil ; la chaleur permettra de le détordre.
- Si la quantité de débris apparaissant à travers les hublots du couvercle est importante, retirer rapidement le robot de l'eau afin d'éviter que des débris s'échappent de la cuve et ne soient réintroduits dans la piscine.

**N'UTILISEZ QUE DES PIÈCES DÉTACHÉES D'ORIGINE**

## CARACTÉRISTIQUES TECHNIQUES

Poids (sans câble)	9,75 Kg		
Longueur du câble, type	15,24 m		
Matières	ABS à haute résistance au choc ; pièces métalliques en acier inoxydable		
Moteur	Pompe	Entraînement	CIRCUIT
Vitesse (en tr/min)	2 700	55	-
Tension	24 V ---	22 V ---	5 V ---
Intensité (A)	2,62 A	0,63 A	-
Étanchéité	Joint torique & joints d'arbre doubles		
Carter moteur	En polypropylène, hermétique, étanche		
Protection contre les surcharges	Contrôle électronique des surcharges avec arrêt automatique		
Filtre			
Type	Panneau à élément plissé amovible, réutilisable		
Matériau filtrant	Mélange plissé cellulose/polyester		
Contrôle du programme de nettoyage			
Type	Microprocesseur à logique de contrôle Adaptive Seek Control Logic (ASCL®)		
Cycle de nettoyage	2 heures		
Système d'entraînement	Entraînement direct avec guides en polyuréthane & paliers en acétal/acier inoxydable		
Alimentation électrique			
Tension primaire d'entrée	230 V ~		
Tension secondaire de sortie	24 V ---		
Intensité de sortie nominale	4 A		
Poids	3,8 Kg		
Expédition			
	Longueur	Largeur	Hauteur
Dimensions du carton (mm)	620	440	752
Poids d'expédition avec chariot	22,3 Kg		

**N'UTILISEZ QUE DES PIÈCES DÉTACHÉES D'ORIGINE**

# INSTRUCTIONS DE SÉCURITÉ IMPORTANTES

Ce robot nettoyeur pour piscine a été fabriqué avec le plus grand soin pour répondre aux exigences de sécurité. En matière de sécurité de fonctionnement, veuillez observer les réglementations établies :

## CONSERVER CES INSTRUCTIONS

1. IMMERGER LE ROBOT DANS L'EAU AVANT DE LE RACCORDER À LA PRISE ÉLECTRIQUE.
2. SORTEZ IMMÉDIATEMENT LE ROBOT DE L'EAU APRÈS USAGE AFIN DE GARANTIR LA SÉCURITÉ DES BAINEURS. LE RESPECT DE CETTE RECOMMANDATION AMÉLIORERA ÉGALEMENT LA DURÉE DE VIE DE VOTRE APPAREIL.
3. ASSUREZ-VOUS QUE L'APPAREIL EST BRANCHÉ À UNE PRISE 230V~, RELIÉE À UN DISPOSITIF DE PROTECTION DIFFÉRENTIEL 30 MA, DESTINÉ À PROTÉGER LES PERSONNES CONTRE LES CHOCS ÉLECTRIQUES PROVOQUÉS PAR UNE ÉVENTUELLE RUPTURE DE L'ISOLATION ÉLECTRIQUE DE L'ÉQUIPEMENT.
4. NE PAS TOUCHER AU ROBOT UNE FOIS BRANCHE.
5. NE PAS UTILISER DE CORDON PROLONGATEUR. AFIN D'ÉVITER TOUT RISQUE ET/OU D'ENDOMMAGER VOTRE ROBOT.
6. **NE JAMAIS ENTRER DANS LA PISCINE LORSQUE LE ROBOT EST EN FONCTIONNEMENT.**
7. NE PLONGEZ JAMAIS LA PRISE DANS LA PISCINE.
8. NE PAS FAIRE FONCTIONNER LE ROBOT HORS DE L'EAU, CELA ENDOMMAGERAIT LE JOINT DU MOTEUR ET ANNULERAIT LA GARANTIE.
9. NE PAS SORTIR LE ROBOT EN LE TIRANT CONTRE LA PAROI, CELA POURRAIT ENDOMMAGER LE ROBOT ET/OU LA PAROI DE LA PISCINE.
10. **NE PAS IMMERGER LE CORDON. REMPLACER LES CORDONS ENDOMMAGÉS.**
11. **⚠ AVERTISSEMENT : POUR RÉDUIRE LE RISQUE DE BLESSURE, NE PAS PERMETTRE AUX ENFANTS SANS SURVEILLANCE D'UTILISER CE PRODUIT.**
12. **SI LE CÂBLE D'ALIMENTATION EST ENDOMMAGÉ, IL DOIT ÊTRE REMPLACÉ PAR LE FABRICANT, SON SERVICE APRÈS VENTE OU DES PERSONNES DE QUALIFICATION SIMILAIRE, AFIN D'ÉVITER UN DANGER.**

Bien que le robot ait été étudié pour fonctionner avec le maximum de sécurité, nous vous recommandons de manipuler l'appareil avec le plus grand soin et de vérifier fréquemment l'état du cordon, comme pour tout autre appareil électrique. Après utilisation, sortez le robot de l'eau et rincez-le à l'eau claire. Le cas échéant, détortillez le cordon.

**N'UTILISEZ QUE DES PIÈCES DÉTACHÉES D'ORIGINE**

## Garantie limitée HAYWARD®

Les produits HAYWARD sont garantis contre tous défauts de fabrication ou de matières pendant 2 ans, à compter de la date d'achat. Toute demande d'application de la garantie devra s'accompagner de la preuve d'achat, portant mention de la date. Nous vous conseillons donc de conserver votre facture.

Dans le cadre de sa garantie, HAYWARD choisira de réparer ou de remplacer les produits défectueux, sous condition d'avoir été utilisés selon les instructions du guide correspondant, de n'avoir subi aucune modification, et de ne comporter que des pièces et composants d'origine. La garantie ne couvre pas les dommages dus au gel et aux produits chimiques. Tous les autres coûts (transport, main-d'oeuvre, etc.) sont exclus de la garantie.

HAYWARD ne pourra être tenue pour responsable des dommages directs ou indirects résultant d'une installation, d'un raccordement ou d'une utilisation incorrecte du produit.

Pour toute demande de bénéfice de la garantie et de réparation ou remplacement d'un article, contacter votre revendeur.

Le retour de l'équipement en usine ne sera accepté qu'avec notre accord préalable.

**Les pièces d'usure ne sont pas couvertes par la garantie.**

## EXCEPTIONS ET EXCLUSIONS DE LA GARANTIE

Le robot doit être branché selon les normes électriques exigées par la notice. Tous dommages, défauts, dysfonctionnements ou autres pannes de votre appareil résultant du non respect des exigences requises pour l'alimentation électrique seront exceptés et exclus de la garantie.

Les défauts, dysfonctionnement, pannes ou dommages du robot consécutifs à l'utilisation incorrecte, non raisonnable, imprudente, ou encore abusive de la part du client sont également exclus de la garantie.

Pour toute réparation effectuée par un personnel autre que celui autorisé (personnel qualifié), sans autorisation préalable de l'usine, HAYWARD peut décider unilatéralement de ne pas appliquer la garantie et de ne pas rembourser la réparation, en raison du non respect des instructions spécifiées par la société.

Les panneaux filtrants ne sont pas couvertes par cette garantie et ne seront remplacées qu'après acceptation de la prise en charge des frais par le client.

### Norme électrique/Pays

F	NF C 15-100	GB	BS7671:1992
D	DIN VDE 0100-702	EW	EVHS-HD 384-7-702
A	ÖVE 8001-4-702	H	MSZ 2364-702:1994 / MSZ 10-533 1/1990
E	UNE 20460-7-702 1993, REBT ITC-BT-31 2002	M	MSA HD 384-7-702.S2
IRL	Wiring Rules + IS HD 384-7-702	PL	PN-IEC 60364-7-702:1999
I	CEI 64-8/7	CZ	CSN 33 2000 7-702
LUX	384-7.702 S2	SK	STN 33 2000-7-702
NL	NEN 1010-7-702	SLO	SIST HD 384-7-702.S2
P	RSIUEE	TR	TS IEC 60364-7-702

**N'UTILISEZ QUE DES PIÈCES DÉTACHÉES D'ORIGINE**

## MANUEL DE L'UTILISATEUR

Nous vous remercions vivement pour l'achat de ce robot nettoyeur de piscine entièrement automatique, piloté par microprocesseur. Ce manuel contient des informations importantes relatives au fonctionnement et à l'entretien de votre robot nettoyeur. Le conserver pour vous y reportez ultérieurement. Pour toute assistance technique, appelez Hayward au +33 474 465 962.

**POUR ENREGISTRER VOTRE PRODUIT SUR NOTRE BASE DE DONNÉES, ALLEZ SUR :**  
**[www.hayward.fr](http://www.hayward.fr)**

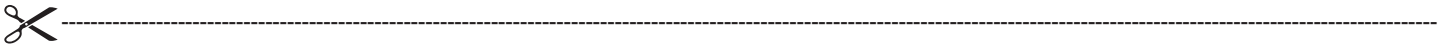

### Pour votre information

Enregistrer les informations suivantes pour référence ultérieure, le cas échéant :

- 1) Date d'achat \_\_\_\_\_
- 2) Nom \_\_\_\_\_
- 3) Adresse \_\_\_\_\_
- 4) Code postal \_\_\_\_\_
- 5) Courriel \_\_\_\_\_
- 6) Numéro partie \_\_\_\_\_ Numéro de série \_\_\_\_\_
- 7) Distributeur \_\_\_\_\_
- 8) Adresse \_\_\_\_\_
- 9) Code postal \_\_\_\_\_ Pays \_\_\_\_\_

### Remarque



N'employer le robot nettoyeur qu'une fois la remise en service piscine après hivernage effectuée.

**N'UTILISEZ QUE DES PIÈCES DÉTACHÉES D'ORIGINE**

# ROBOTIC CLEANER

## OWNER'S MANUAL



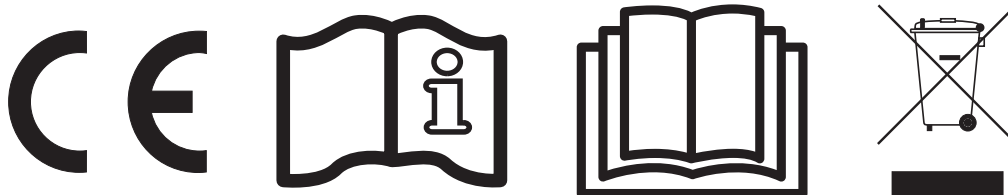

Hayward robotic cleaners represent the highest standard in design, performance, and quality. The cleaner independently scrubs, vacuums, and filters your pool. It is completely automatic and requires no installation, no attachments. Just drop it in and turn it on. Filter cleaning is much easier with the top-access filter cartridge element. Adaptive Seek Control Logic (ASCL®) Microprocessor control optimizes cleaning routine for each individual pool size and shape. Electronic Self-Diagnostics, Overload Protection, and simple Direct Drive design with non-corrosive bearings provide high reliability.

### **SAVE THIS INSTRUCTION MANUAL**



Basic safety precautions should always be followed, including the following: Failure to follow instructions can cause severe injury and/or death.

 This is the safety-alert symbol. When you see this symbol on your equipment or in this manual, look for one of the following signal words and be alert to the potential for personal injury.

 **WARNING** warns about hazards that **could** cause serious personal injury, death or major property damage and if ignored presents a potential hazard.

 **CAUTION** warns about hazards that **will** or **can** cause minor or moderate personal injury and/or property damage and if ignored presents a potential hazard. It can also make consumers aware of actions that are unpredictable and unsafe.

The **NOTICE** label indicates special instructions that are important but not related to hazards.



 **WARNING** - Read and follow all instructions in this owner's manual and on the equipment. Failure to follow instructions can cause injury.

 **WARNING** - This document should be given to the owner of the swimming pool and must be kept by the owner in a safe place.

 **WARNING** - This appliance is not intended for use by persons with reduced physical, sensory or mental capabilities, or lack of experience and knowledge, unless they have been given supervision or instruction concerning use of the appliance by a person responsible for their safety.

 **WARNING** - Do not let children use or play with the cleaner.

 **WARNING** - Use only genuine replacement parts.

 **CAUTION** - Regularly inspect the cleaner and hoses; do not use if damaged or if any rough edges are visible on the cleaner as this can cause damage to the pool.

 **WARNING** - Never operate the cleaner when there are people in the pool.



 **WARNING** - Before installing this product, read and follow all warning notices and instructions which are included. Failure to follow safety warnings and instructions can result in severe injury, death, or property damage.

 **CAUTION** - Deterioration, discoloration or brittleness of any pool finish can be caused over time separately by, or in combination with, age, incorrect pool water chemistry, improper installation, and other factors. Customer hereby disclaims any and all claims, and releases Manufacturer from any and all claims for damages to any pool plaster or vinyl liner in Customer's pool by reason of the use and/or operation of the Cleaner. Under no circumstances shall the Manufacturer be liable for any loss or damage, whether direct, consequential or incidental, arising out of the use or inability to use the cleaner in Customer's pool.



**USE ONLY GENUINE REPLACEMENT PARTS**



## CONSUMER INFORMATION AND SAFETY

 <b>DANGER</b>	<b>Risk of electrical shock or electrocution</b> The electrical supply to this product must be installed in accordance with all applicable local codes (see p17) and ordinances. Improper installation will create an electrical hazard which could result in death or serious injury to pool users or others due to electrical shock, and may also cause damage to property.
 <b>WARNING</b>	Do not play with cleaner or cable or apply to body. Can trap or tear hair or body parts. Cable can trip or entangle swimmers which could result in drowning.
 <b>CAUTION</b>	Before installing the cleaner, understand cleaner coverage. The cleaner was not designed to automatically clean steps or to work under a solar cover. It was also not designed to do initial cleanup for a new pool installation.

### Operating the Cleaner

 <b>WARNING</b>	A 30 mA differential protection device must be installed to protect your electrical outlet and to prevent any possible electric shock. Failure to do so could create an electrical hazard which could result in death or serious injury to pool users or others due to electrical shock and may also cause damage to property.
 <b>CAUTION</b>	<b>DO NOT</b> switch the pool cleaner to “ <b>ON</b> ” if it is not immersed in the water. Operating the cleaner out of the water may cause severe damage and will result in loss of warranty. Always remember to turn off the power supply “ <b>OFF</b> ” and unplug it from the power outlet before removing the cleaner from the pool.
 <b>WARNING</b>	It is mandatory to allow a safety distance between the power supply and the pool as required by the current installation standard (3.5 m minimum).

**USE ONLY GENUINE REPLACEMENT PARTS**



***READ THESE IMPORTANT OPERATING  
TIPS BEFORE USING YOUR UNIT!***

1. Allow the cleaner the first 10 minutes of each use to calculate pool size and configuration. The normal programmed cycle is not designed to begin until after this period.
2. Cleaner filter cartridges should be thoroughly cleaned after each use or as often as needed to ensure cleaner's optimal performance.
3. Before using your cleaner and especially when opening the pool for the first time remove larger items from the pool that may diminish the cleaner's performance. Clean filter frequently when pool is excessively dirty.
4. For the first use, run cleaner for the full cycle (2 hours) to ensure a clean pool and give yourself a full understanding of the cleaner's capabilities. Subsequent cleanings may take less than a full cycle.
5. Cleaner may periodically go to the wall but not necessarily climb to the vertical position. This is a normal part of the programmed cycle.
6. Cleaner may stop in the middle of the pool and reverse during cleaning cycle. This is a normal part of the programmed cycle.
7. **DO NOT** start cleaner out of the water. Power button should only be switched to "**On**" position when unit is submerged. The unit will automatically shut off, but it is best to put power switch in "**OFF**" position when unit completes cleaning.
8. Plug in only to a protected 230 V~ outlet that is close and protected from short-circuits. Fit a 30 mA differential protection device to protect people from electric shock caused by a possible break in the electrical insulation.
9. Place the cleaner power supply so that it is at a minimum distance of 3.5 meters from the pool edge. The length of the standard cleaner cable is 15.24 meters.

**USE ONLY GENUINE REPLACEMENT PARTS**

## GENERAL OPERATING INSTRUCTION

Take a moment to get familiar with the cleaner using the figure 3. Throughout this manual reference to this figure is made when referring to different components of the cleaner.

Remove the cleaner by placing the carton down and removing it from the box as shown. The cleaner and the Power Supply is premounted to the cart. See the figure 4 for Caddy Cart.

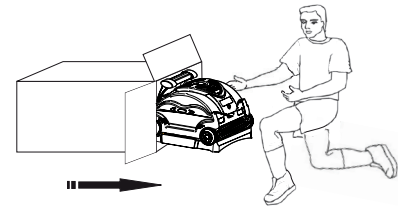

Fig. 1

1. Select the nearest 230 V  $\sim$  outlet that is close and protected from short-circuits. Fit a 30 mA differential protection device to protect people from electric shock caused by a possible break in the electrical insulation.
2. Place the power supply so that it is at a minimum distance of **3.5** meters from the pool edge. The length of the standard cable is **15.24** meters.

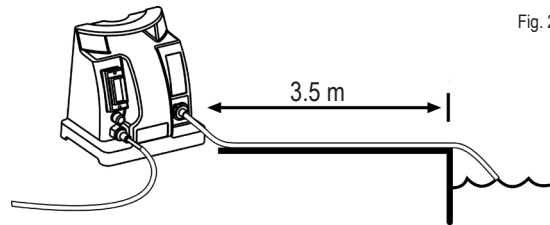

Fig. 2

3. Connect the floating cable to the power supply. Use only the original Power Supply manufactured by **Hayward**.
  4. Place the cleaner in the pool. It will slowly sink to the bottom of the pool as the air inside is released.
  5. Connect the power supply to the protected outlet and switch it on. The cleaner will perform a self-diagnostics routine for several minutes before starting the cleaning cycle.
- ⚠ Caution: **DO NOT** switch power supply "**ON**" when the cleaner is out of water. This may result in damage to the pump and drive motor seals, which will **VOID** the warranty.
6. The cleaner will automatically shut off after a cleaning cycle of 2 hours. If your pool is cleaned in less time than 2 hours, you may shut the cleaner off manually by switching the power supply to the off position.

**Should a second cleaning cycle be required, switch OFF the power supply for 10 seconds and restart. (see Power Supply operating instructions)**

**USE ONLY GENUINE REPLACEMENT PARTS**

7. After the pool has been cleaned, switch OFF the power supply before removing the cleaner from the pool.
8. Remove the cleaner from the water at the shallow end of the pool by pulling the cable until the cleaner reaches the surface. **Then lift it out of the water using the handle, NOT the cable.**
9. If the supply cord is damaged it must be replaced by the manufacturer, service agent, or similarly qualified persons in order to avoid a hazard.
10. All electrical connections must be done by a qualified electrician according to local electrical standard (see p16).

**Caution:** When pulling the cable, reel it in hand-over-hand - do **NOT** reel it around your arm.

**DO NOT ENTER THE SWIMMING POOL WHEN THE CLEANER IS OPERATING.**

Optimum operating water temperature range for the cleaner is **10°C - 35°C**.

Remove the cleaner from the pool after each use. Keeping the cleaner permanently in the pool may result in additional service requirements.

Fig. 3

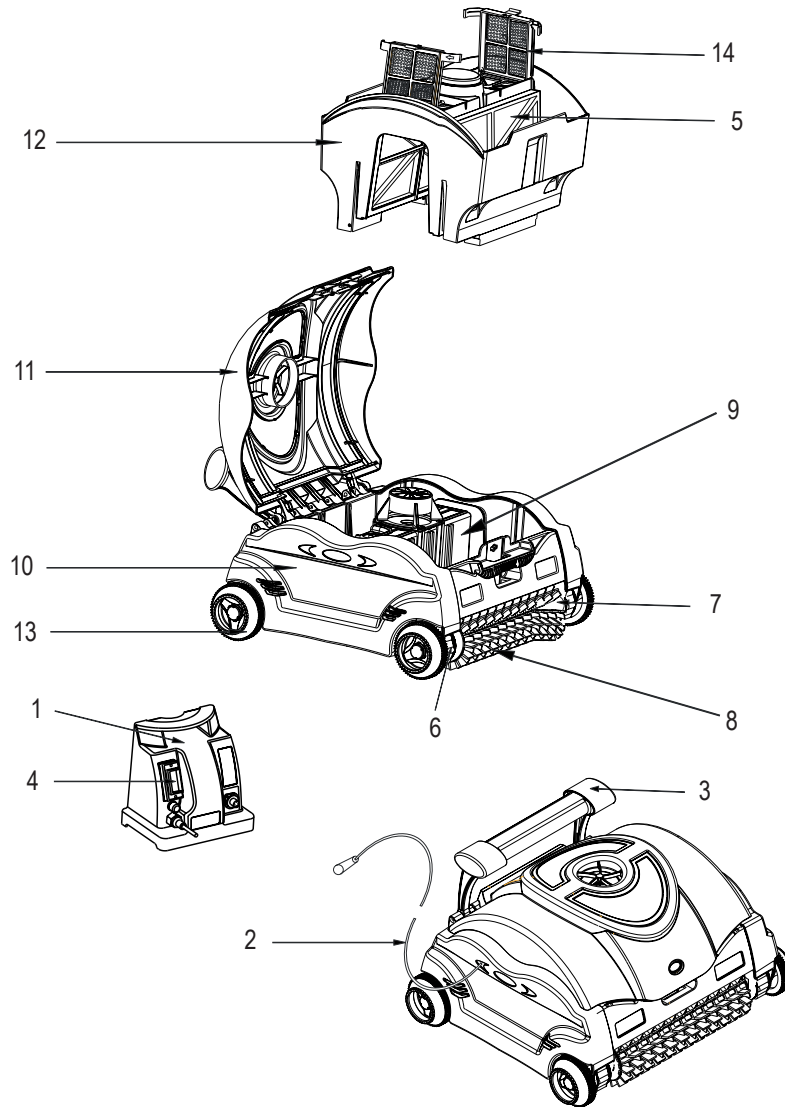

- |                     |                      |
|---------------------|----------------------|
| 1. Power Supply     | 8. Wheel Brush       |
| 2. Floating Cable   | 9. Sealed Motor Unit |
| 3. Handle           | 10. Side Panel       |
| 4. On/Off Switch    | 11. Dome Assy        |
| 5. Filter Cartridge | 12. Filter Bucket    |
| 6. Drive Track      | 13. Wheel            |
| 7. Wheel Tube       | 14. Filter Door      |

**USE ONLY GENUINE REPLACEMENT PARTS**

## CADDY CART INSTRUCTIONS - SEE DIAGRAM

- Caddy Cart will come partially assembled in the carton less the handle & tube.
- Insert the screw into the tube at the base of the caddy cart & secure with bolt (3)
- Insert the handle into the top of the tube & insert the screw securing it with the bolt (4)

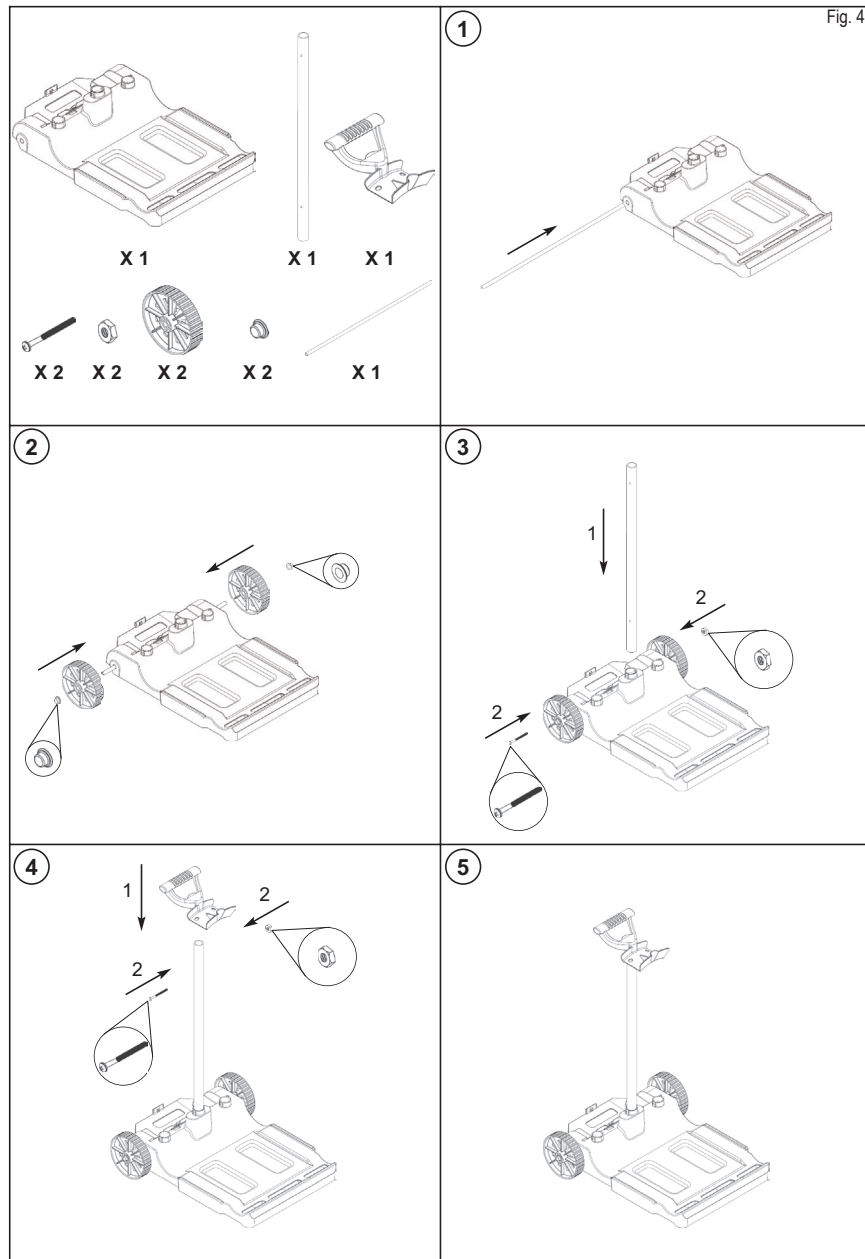

**USE ONLY GENUINE REPLACEMENT PARTS**

## MAINTENANCE

Clean the filter cartridge after each use:

1. Open the cleaner by pressing the lid button and lifting up the dome cover.

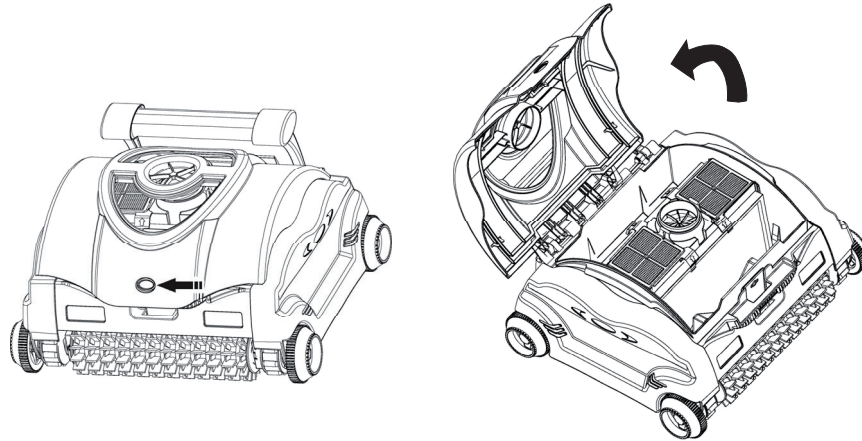

2. Remove the filter bucket assembly by lifting it up out of the cleaner with both hands from each side.
3. Flip the bucket assembly over to remove the debris and then rinse with a garden hose to remove small particles.
4. Filter cartridges do not need to be removed to clean.

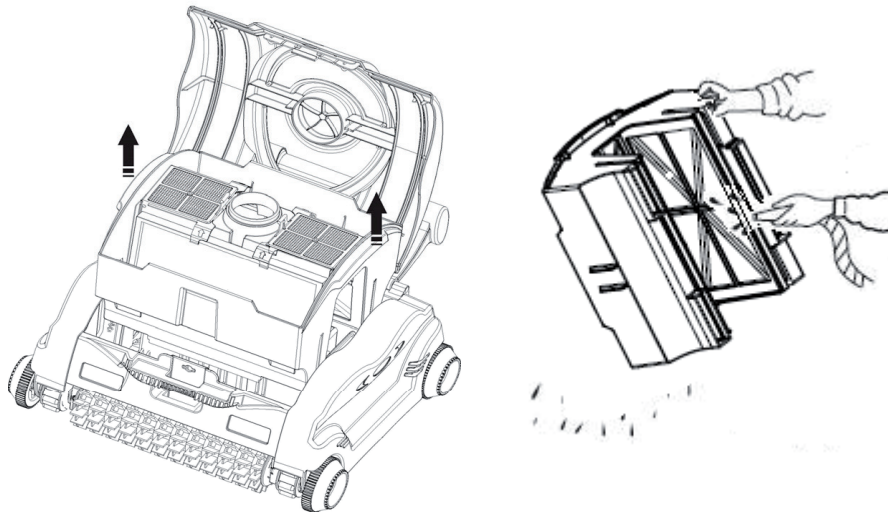

**USE ONLY GENUINE REPLACEMENT PARTS**

5. Remove the filter cartridges:

- a. Unsnap and lift up both filter door latches.
- b. Pull out the filter cartridges. Using a garden hose with a spray nozzle, wash the filter elements to remove debris. Hold the filter elements as shown to allow the debris to fall out.

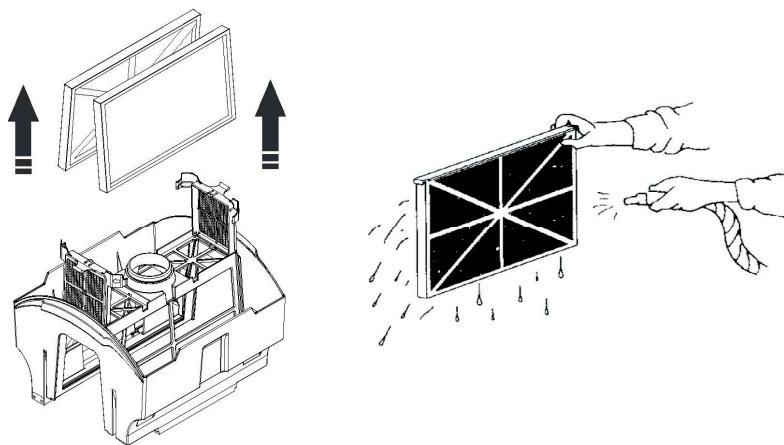

- c. Wash the entire filter bucket assembly. (Previously shown).
- d. Place the filter cartridges back into the filter bucket assembly with the center frame reinforcements facing inward

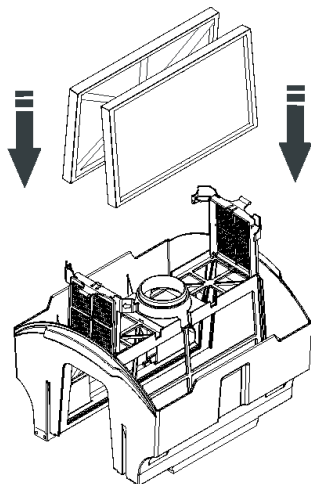

- e. Snap the filter door latches into place.

**USE ONLY GENUINE REPLACEMENT PARTS**



6. Return the filter bucket assembly into the cleaner using the diagram shown to determine the front and back.
7. Close the dome and press the lid button to snap dome into place.

**NOTE:** Filter cleaning solution can be used to remove excessive dirt and/or sand.  
Remember: The cleaner your filter is, the more cleaning will be effective.

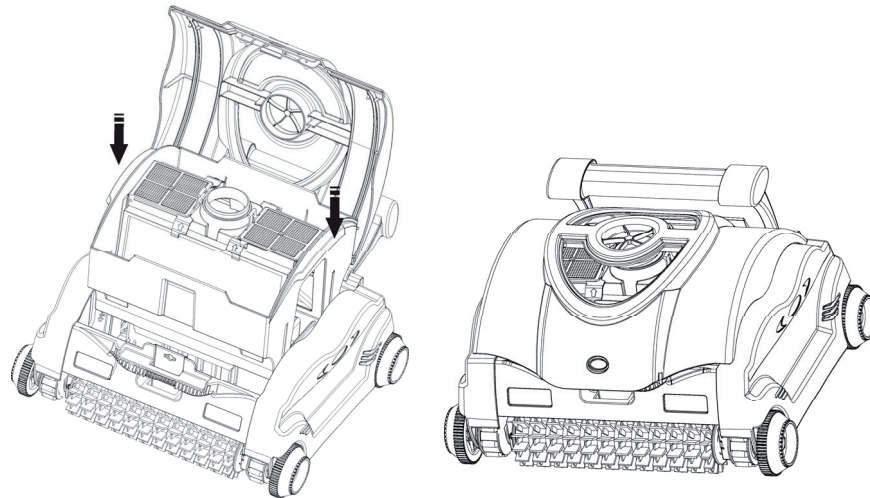

## Periodic Cleaning of Moving Parts

**⚠ WARNING:** Disconnect the power supply from electrical outlet before cleaning moving parts.

- Inspect the venturi to ensure that no debris or hair has clogged the impeller.
- The impeller can be cleaned by spraying it with a garden hose.
- Remove any debris that has accumulated between the tracks and wheels.

## Storage

When unit is out of the water, store the cleaner in a dry, shady location at temperatures between 4°C-46°C

## Cable Care

With continued use, the cable may become coiled (like a telephone cord). To correct this, periodically stretching the cord out in the sun should remove any cord twists.

**IMPORTANT:** The cable should be checked periodically for any external damage.

**USE ONLY GENUINE REPLACEMENT PARTS**

## IMPORTANT TIPS

- Avoid dropping or throwing machine into pool. Place cleaner away from the pool wall but do not throw the cleaner in the pool.
- Cleaning the filter cartridge after every use maximizes the unit's performance.
- Replace worn brushes and foam rollers.
- To avoid clogging the cleaner's filter elements, be sure all chemical powders are fully dissolved before operating the cleaner.
- In a pool with high calcium content, more frequent cleaning of the filter is recommended.
- Save the original carton for extended storage or shipping requirements should your cleaner require dealer service.
- **The sealed Motor Unit and the Power Supply contain no user-serviceable parts. Opening them will automatically VOID your warranty.**
- Remove items such as thermometer, toys and the like from the pool before operating the unit. Such items can jam the cleaner and cause damage to the unit and/or your pool.
- The filter bucket is designed to be cleaned with the filters installed for normal clean up. For deep cleaning, the user can remove each filter cartridge and clean separately.
- During the normal operating cycle of the cleaner, the handle side of the unit will rise from the pool bottom to allow the unit to clear obstacles, such as elevated main drains and stair steps.
- For cleaners used in areas that have a lot of sand the cleaner may need to be rinsed with water at all flapper (filter bucket's flapper is at intake port) areas, and may need rinsing at the dome push button to allow free operation.

**USE ONLY GENUINE REPLACEMENT PARTS**

## TROUBLESHOOTING

- If the cleaner fails to pick up fine or heavy debris:
  - Clean the filter. It may be clogged. A filter cleaning solution can be used to remove excessive dirt and/or sand
- If the cleaner starts working momentarily but then stops working:
  - Impeller may be clogged or jammed with debris, check and clean if necessary following the instructions in the maintenance section.
  - Brush roller or drive tracks may be stuck, check for debris and clean if necessary.
  - Cleaner performs by both timing and a pool wall detection sensor, whichever comes first.
- It is normal to see the cleaner ride the wall for a short period of time; this allows the unit to change position in the pool to assure full bottom coverage.
- Cleaner may get stuck if a high main drain is installed in the pool. Cleaner may remain lodged on the drain for a short period of time, but will eventually free it's self by virtue of the cleaner's embedded program.
- Perception of cleaner performance: Confusion may exist over the perception of how the cleaner operates at different times during each cycle. It is important to judge the performance of the cleaner by observing improved pool cleanliness after the cleaner has run a complete cleaning cycle.
- If a cleaner has poor coverage of the pool in one cycle or only covers a small area, check the filter and clean if necessary and make sure the unit is not getting caught on drains, floor cleaning heads or toys. The user may try starting the cleaner in different locations to find the optimum cleaning location.
- If debris falls from cleaner while removing from pool, it may be caused by filter overload, increase frequency of filter cleaning. Assure that there is no large debris blocking any of the three intakes. Large debris must be removed from the pool before using machine. If drain flaps are out of place or stuck by sand or leaves in the open position, the flaps can be snapped back into place, after cleaning the area.
- If the flotation cord gets twisted which can be caused by the cleaner getting stuck on large objects such as rocks, toys or main drains, it can be straightened by laying the flotation cord at full length (if possible) in the sun; heat from the sun will help reduce the twisting.
- If a high level of debris is visible through the dome windows, remove cleaner quickly from the water to reduce the chance of the debris escaping the filter bucket and reentering the pool.

**USE ONLY GENUINE REPLACEMENT PARTS**

## SPECIFICATIONS

Weight (w/o cable)	9.75 Kg		
Cable Length, Type	15.24 m		
Materials	High Impact ABS - Metal Parts of Non-Ferrous Stainless Steel		
Motor Unit	Pump	Drive	PCB
Speed (rpm)	2 700	55	-
Voltage	24 V $\text{---}$	22 V $\text{---}$	5 V $\text{---}$
Current (amp)	2.62 A	0.63 A	-
Waterproof Sealing	Double Redundant Radial Shaft Seals & O-ring		
Motor Housing	Sealed, Watertight, High Impact Polypropylene		
Overload Protection	Electronic Overload Monitoring with auto-shutoff		
Filter	Removable, Re-Usable, Pleated Element Cartridge		
Type	Removable, Re-Usable, Pleated Element Cartridge		
Media	Pleated Cellulose/Polyester Blend		
Cleaning Routine Control	Adaptive Seek Control Logic (ASCL <sup>®</sup> ) Microprocessor		
Type	Adaptive Seek Control Logic (ASCL <sup>®</sup> ) Microprocessor		
Cleaning Cycle	2 hours		
Drive System	Direct Drive w/Polyurethane Drive Track & Acetal Stainless Steel Bearing System		
Power Supply	230 V $\sim$		
Input Primary Voltage	230 V $\sim$		
Output Secondary Voltage	24 V $\text{---}$		
Rated Output Current	4 A		
Weight	3.8 Kg		
Shipping	Length	Width	Height
Carton Dimensions (mm)	620	440	752
Shipping Weight with Caddy	22.3 Kg		

**USE ONLY GENUINE REPLACEMENT PARTS**

## IMPORTANT SAFETY INSTRUCTIONS

This robotic swimming pool cleaner has been manufactured with the highest degree of care and concern for safety. We suggest the following safety precautions become part of your pool safety regulations:

### SAVE THESE INSTRUCTIONS

1. ALWAYS PUT THE MACHINE INTO THE WATER BEFORE CONNECTING IT TO THE ELECTRICAL OUTLET.
2. IT IS IMPORTANT FOR SWIMMERS' SAFETY TO REMOVE THE UNIT IMMEDIATELY FOLLOWING USE. THIS CAN ALSO IMPROVE THE OPERATING LIFE OF YOUR CLEANER.
3. BE CERTAIN THE MACHINE IS ONLY PLUGGED INTO A PROTECTED 230 V $\sim$  OUTLET THAT IS PROTECTED FROM SHORT-CIRCUITS. FIT A 30 MA DIFFERENTIAL PROTECTION DEVICE TO PROTECT PEOPLE FROM ELECTRIC SHOCK CAUSED BY A POSSIBLE BREAK IN THE ELECTRICAL INSULATION.
4. DO NOT HANDLE MACHINE WHILE IT IS PLUGGED INTO THE ELECTRICAL OUTLET.
5. DO NOT USE AN EXTENSION CORD. THIS COULD CREATE A SAFETY HAZARD AND/OR DAMAGE YOUR CLEANER.
6. **ALWAYS STAY OUT OF THE POOL WHILE CLEANER IS IN OPERATION.**
7. NEVER ALLOW PLUG TO ENTER THE POOL.
8. DO NOT OPERATE THE MACHINE OUT OF WATER. THIS WILL DAMAGE THE MOTOR SEAL AND VOID THE WARRANTY.
9. DO NOT DRAG THE MACHINE OUT OF THE POOL AGAINST THE SIDE WALL. THIS COULD DAMAGE UNIT AND/OR YOUR POOL WALL.
10. **DO NOT BURY CORD. REPLACE DAMAGED CORDS.**
11. ** WARNING - TO REDUCE THE RISK OF INJURY, DO NOT PERMIT CHILDREN TO USE THIS PRODUCT UNLESS THEY ARE CLOSELY SUPERVISED AT ALL TIMES.**
12. **IF THE SUPPLY CORD IS DAMAGED IT MUST BE REPLACED BY THE MANUFACTURER, SERVICE AGENT, OR SIMILARLY QUALIFIED PERSONS IN ORDER TO AVOID A HAZARD.**

While the cleaner has been made to operate as safely as possible, we suggest you exercise reasonable care in the handling of the vacuum and inspect the electrical cord frequently for damage or wear, as with any other electrical appliance. After use, remove the unit and rinse with fresh water and remove any twists that may be present in the cord.

**USE ONLY GENUINE REPLACEMENT PARTS**

## HAYWARD® Limited Warranty

All HAYWARD products are covered for manufacturing defects or material defects for a warranty period of 2 years as of date of purchases. Any warranty claim should be accompanied by evidence of purchase, indicating date of purchase. We would therefore advise you to keep your invoice.

The HAYWARD warranty is limited to repair or replacement, as chosen by HAYWARD, of the faulty products, provided that they have been subjected to normal use, in compliance with the guidelines given in their user guides, provided that the products have not been altered in any way, and provided that they have been used exclusively with HAYWARD parts and components. The warranty does not cover damage due to frost and to chemicals. Any other costs (transport, labour, etc.) are excluded from the warranty.

HAYWARD may not be held liable for any direct or indirect damage resulting from incorrect installation, incorrect connection, or incorrect operation of a product.

In order to claim on a warranty and in order to request repair or replacement of an article, please ask your dealer.

No equipment returned to our factory will be accepted without our prior written approval.

**Wearing parts are not covered by the warranty.**

### EXCEPTIONS AND EXCLUSIONS FROM WARRANTY

The cleaner must be used with electrical requirements as indicated on the Power Supply. Otherwise damage, defects, malfunctions or other failures of the cleaner arising from use on electrical supply not as indicated are excepted and excluded from this warranty.

Defects, malfunctions, failure or damage of the cleaner caused by improper, unreasonable, or negligent use or abuse by the consumer, are excluded from this warranty.

If any repair is made on your cleaner by anyone other than authorized personnel (designated to perform such work) without first having obtained factory instructions, HAYWARD, at its sole option, may determine that this warranty will not apply and that reimbursement for such repair will not be made because of failure to comply with such factory specified instructions.

Filter cartridges are not covered by this warranty and will be replaced only with your prior approval of the charges.

#### Electric standard/country

F	NF C 15-100	GB	BS7671:1992
D	DIN VDE 0100-702	EW	EVHS-HD 384-7-702
A	ÖVE 8001-4-702	H	MSZ 2364-702:1994 / MSZ 10-533 1/1990
E	UNE 20460-7-702 1993, REBT ITC-BT-31 2002	M	MSA HD 384-7-702.S2
IRL	Wiring Rules + IS HD 384-7-702	PL	PN-IEC 60364-7-702:1999
I	CEI 64-8/7	CZ	CSN 33 2000 7-702
LUX	384-7.702 S2	SK	STN 33 2000-7-702
NL	NEN 1010-7-702	SLO	SIST HD 384-7-702.S2
P	RSIUEE	TR	TS IEC 60364-7-702

**USE ONLY GENUINE REPLACEMENT PARTS**

## OWNER'S MANUAL

Congratulations on your purchase of a microprocessor controlled fully automatic pool cleaner. This manual contains important information regarding the operation and maintenance of your cleaner. Please retain it for reference. For Technical Assistance, call Hayward at +33 474 465 962.

**TO REGISTER YOUR CLEANER IN OUR DATABASE, GO TO:  
[www.hayward.fr](http://www.hayward.fr)**

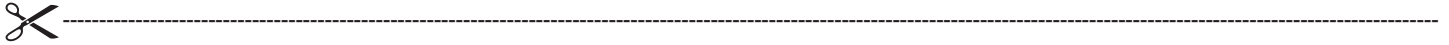

### For Your Records

Record the following information for your convenience:

- 1) Purchase Date \_\_\_\_\_
- 2) Complete Name \_\_\_\_\_
- 3) Address \_\_\_\_\_
- 4) Zip code \_\_\_\_\_
- 5) Email Address \_\_\_\_\_
- 6) Part number \_\_\_\_\_ Serial number \_\_\_\_\_
- 7) Pool Dealer \_\_\_\_\_
- 8) Address \_\_\_\_\_
- 9) Zip code \_\_\_\_\_ Country \_\_\_\_\_

### Note



Robotic Cleaners should not be used to clean the pool for spring start-up. On those occasions, where your pool is subjected to an abnormal debris load, maintenance steps should be taken to return the pool to "pre-installations" condition.

**USE ONLY GENUINE REPLACEMENT PARTS**

# LIMPIADORA AUTOMÁTICA

## MANUAL DEL USUARIO



Las limpiadoras robotizadas Hayward representan el estándar más alto en diseño, rendimiento y calidad. La limpiadora frota, aspira y filtra su piscina de forma independiente. Es completamente automática y no requiere instalación ni accesorios. Simplemente depositela en el agua y enciéndala. La limpieza del filtro es mucho más fácil con el acceso al elemento filtrante desde la parte superior. El control por Microprocesador Adaptive Seek Control Logic (ASCL®) optimiza la rutina de limpieza para todas las formas y tamaños individuales de piscinas. El Auto diagnóstico, la Protección por sobrecarga y el diseño de Transmisión directa con rodamientos no corrosivos ofrecen una alta fiabilidad.

### CONSERVE ESTE MANUAL DE INSTRUCCIONES

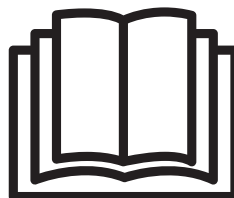
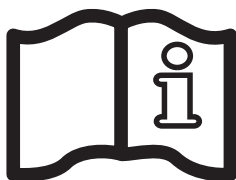



Siempre deben seguirse las precauciones de seguridad básicas, incluyendo las siguientes: La inobservancia de las instrucciones puede causar heridas graves y/o la muerte.

 Éste es el símbolo de alerta de seguridad. Cuando vea este símbolo indicado en su equipo o en este manual, fíjese en uno de las siguientes señales y permanezca alerta para evitar heridas personales.

 **ADVERTENCIA** le advierte sobre peligros que **podrían** causar heridas personales graves, la muerte o daños importantes a la propiedad y si se ignoran presentan un peligro potencial.

 **PRECAUCIÓN** le advierte sobre peligros que **causarán** o **pueden** causar heridas personales y/o daños a la propiedad leves o moderados, y se ignoran, presentan un peligro potencial. También puede hacer que los usuarios tomen conciencia de acciones que son impredecibles o inseguras.

La etiqueta **AVISO** indica instrucciones especiales que son importantes pero no están relacionadas con peligros.



 **ADVERTENCIA** - Leer y seguir todas las instrucciones contenidas en este manual del propietario e indicadas en el equipo. La inobservancia de las instrucciones puede causar lesiones corporales.

 **ADVERTENCIA** – Este documento debe entregarse al propietario de la piscina, el cual deberá conservarlo en un lugar seguro.

 **ADVERTENCIA** – Este aparato no debe ser usado por personas con su capacidad física, psíquica o sensorial reducida, ni por quienes no tengan los conocimientos y la experiencia necesarios, a menos que sean supervisados o instruidos acerca del uso del aparato por una persona responsable de su seguridad.

 **ADVERTENCIA** – No permitir que los niños utilicen o jueguen con la limpiadora.

 **ADVERTENCIA** – Utilizar solamente piezas de repuesto originales.

 **PRECAUCIÓN** – Controle regularmente la limpiadora y el cable (las mangueras), no la utilice si presenta daños o bordes irregulares visibles, esto puede causar daños a la piscina.



 **ADVERTENCIA** – No utilizar nunca la limpiadora cuando haya personas en el interior de la piscina.

 **ADVERTENCIA** – Antes de instalar este producto, lea y siga todas las advertencias e instrucciones incluidas. Si no se respetan las advertencias sobre seguridad y las instrucciones se pueden ocasionar lesiones graves, muerte o daños en el producto.



 **PRECAUCIÓN** – Se puede producir un deterioro, decoloración o fragilidad del revestimiento de la piscina con el transcurso del tiempo de forma separada o en combinación con la edad de la piscina y el desequilibrio en la composición química del agua, la instalación inapropiada así como otros factores. Por la presente, el cliente renuncia a cualquier reclamación libera al Fabricante de toda reclamación por daños en el yeso o en el revestimiento de vinilo de la piscina del Comprador a causa del uso o funcionamiento de la Limpiadora. El Fabricante no será responsable bajo ninguna circunstancia de ninguna pérdida o daños, directa, incidental o derivada, que pudiera surgir del uso, o imposibilidad del mismo, de la limpiadora en la piscina del Cliente.

**USE SOLO PIEZAS DE REPUESTO ORIGINALES**

## INFORMACIÓN DEL CONSUMIDOR Y SEGURIDAD

 <b>PELIGRO</b>	<b>Riesgo de descarga eléctrica o electrocución</b> El suministro eléctrico de este producto debe instalarse conforme a toda la normativa local (ver p17) aplicable. Una instalación inadecuada provocará un peligro eléctrico que podría tener como consecuencia la muerte o lesiones graves para los usuarios de la piscina u otras personas debido a descargas eléctricas, y puede causar daños a la propiedad.
 <b>ADVERTENCIA</b>	No jugar con la limpiadora ni con el cable, ni ponérselos en ninguna parte del cuerpo. Podría enganchar o arrancar el cabello o partes del cuerpo. El cable podría provocar tropiezos o enredos a los bañistas que podrían tener como consecuencia el ahogamiento.
 <b>PRECAUCIÓN</b>	Antes de instalar la limpiadora, debe saber para qué usos ha sido diseñada. La limpiadora no ha sido diseñada para limpiar escalones automáticamente o para que funcione debajo de una cubierta solar. Tampoco ha sido diseñada para realizar la limpieza inicial durante la instalación de una piscina nueva.

### Funcionamiento de la limpiadora

 <b>ADVERTENCIA</b>	Se debe instalar un dispositivo de protección diferencial de 30 mA para proteger su toma eléctrica y para evitar cualquier descarga eléctrica posible. De no hacerlo se podría provocar un peligro eléctrico que podría tener como consecuencia la muerte o lesiones graves para los usuarios de la piscina u otras personas debido a descargas eléctricas, y puede causar daños a la propiedad.
 <b>PRECAUCIÓN</b>	<b>NO</b> ponga el interruptor de la limpiadora de piscinas en posición " <b>ON</b> " si no está sumergida en el agua. El funcionamiento de la limpiadora fuera del agua puede causar averías graves que tendrían como consecuencia la pérdida de la garantía. Acuérdese siempre de <b>APAGAR ("OFF")</b> la alimentación eléctrica y desenchufarla de la toma de corriente antes de sacar la limpiadora de la piscina.
 <b>ADVERTENCIA</b>	Es obligatorio dejar una distancia de seguridad entre el suministro eléctrico y la piscina, conforme sea necesario, según el estándar de instalaciones eléctricas (un mínimo de 3,5 m).

**USE SOLO PIEZAS DE REPUESTO ORIGINALES**



***¡LEA ESTOS CONSEJOS IMPORTANTES  
DE FUNCIONAMIENTO ANTES DE UTILIZAR  
SU UNIDAD!***

1. Deje que el limpiador calcule el tamaño y la configuración de la piscina durante los 10 primeros minutos de cada uso. El ciclo normal programado ha sido diseñado para que no empiece hasta que haya pasado este periodo de tiempo.
2. Los cartuchos del filtro de la limpiadora deben limpiarse completamente después de cada uso o con la frecuencia necesaria para asegurar un rendimiento óptimo.
3. Antes de utilizar su limpiadora, y especialmente cuando use la piscina por primera vez, retire los objetos grandes que puedan reducir el rendimiento del producto. Limpie el filtro de limpieza frecuentemente cuando la piscina esté excesivamente sucia.
4. Durante el primer uso, mantenga en funcionamiento la limpiadora durante el ciclo completo (2 horas) para asegurar que se limpia la piscina y que usted pueda aprender completamente las capacidades de la limpiadora. Las limpiezas posteriores pueden tardar un tiempo inferior a un ciclo completo.
5. La limpiadora puede ir periódicamente hasta la pared del vaso pero no necesariamente subir hasta la posición vertical. Esto es una parte normal del ciclo programado.
6. La limpiadora se puede detener en el centro de la piscina e invertir su marcha durante el ciclo de limpieza. Esto es una parte normal del ciclo programado.
7. **NO** ponga en funcionamiento la limpiadora fuera del agua. El botón de alimentación solamente se debe poner en posición **“On” (Encendido)** cuando la unidad esté sumergida. La unidad se apagará automáticamente, pero lo más recomendable es poner el interruptor de alimentación en la posición **“OFF” (APAGADO)** cuando la unidad finalice la limpieza.
8. Enchúfela solamente a una toma de CA protegida de 230 V  $\sim$  que esté situada cerca y protegida de cortocircuitos. Instale un dispositivo de protección diferencial de 30 mA para proteger a las personas de descargas eléctricas causadas por una posible rotura en el aislamiento eléctrico.
9. Coloque la alimentación eléctrica de la limpiadora de manera que esté a una distancia mínima de 3,5 metros del borde de la piscina. La longitud del cable estándar de la limpiadora es de 15,24 metros.

**USE SOLO PIEZAS DE REPUESTO ORIGINALES**

## INSTRUCCIONES GENERALES DE OPERACIÓN.

Tómese un momento para familiarizarse con la limpiadora observando la figura 3. En todo este manual se hace referencia a esta figura cuando se citan los diferentes componentes de la limpiadora.

Extraiga la limpiadora colocando el embalaje de cartón boca abajo y sacándola de la caja como se indica. La limpiadora y la fuente de alimentación están montadas previamente en el conjunto rodante. Véase la figura 4 para el Carrito de transporte.

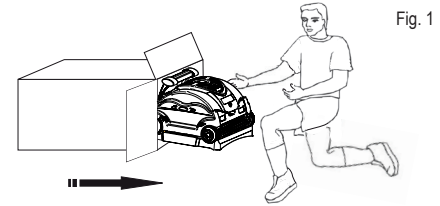

1. Seleccione la toma de 230 voltios  $\sim$  más cercana que esté cerrada y protegida de cortocircuitos. Instale un dispositivo de protección diferencial de 30 mA para proteger a las personas de descargas eléctricas causadas por una posible rotura en el aislamiento eléctrico.
2. Coloque la alimentación eléctrica de la limpiadora de manera que esté a una distancia mínima de **3,5** del borde de la piscina. La longitud del cable estándar de la limpiadora es de **15,24** metros.

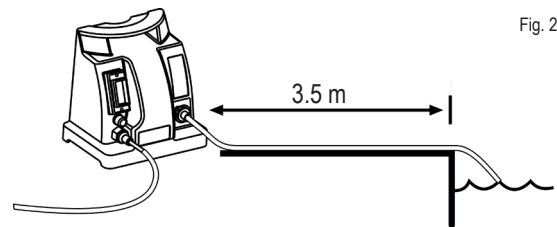

3. Conecte el cable flotante al suministro eléctrico. Utilice la Fuente de Alimentación Eléctrica original fabricada por **Hayward**.
4. Coloque la limpiadora en la piscina. Se sumergirá lentamente hasta el fondo de la piscina conforme se libera el aire de su interior.
5. Conecte la fuente de alimentación a la toma de corriente protegida y enciéndala. La limpiadora llevará a cabo una rutina de autodiagnóstico durante varios minutos antes de iniciar el ciclo de limpieza.

**⚠ Precaución:** **NO** ponga interruptor de la limpiadora de piscinas en posición "**ON**" (**ENCENDIDO**) mientras esté fuera del agua. Esto podría provocar averías a la bomba y los sellos del motor impulsor, lo que **INVALIDARÁ** la garantía.

6. La limpiadora se apagará automáticamente después de un ciclo de limpieza de 2 horas. Si su limpieza se limpia en menos de 2 horas, puede apagar la limpiadora manualmente poniendo el interruptor de alimentación en la posición "off" (apagado)

**Si es necesario un segundo ciclo de limpieza, APAGUE la alimentación durante 10 segundos y vuelva a encenderla. (ver las instrucciones de funcionamiento de la Fuente de Alimentación)**

**USE SOLO PIEZAS DE REPUESTO ORIGINALES**

7. Después de que se haya limpiado la piscina, APAGUE (OFF) la alimentación antes de sacar la limpiadora del agua.
8. Saque la limpiadora del agua por la parte de menor profundidad de la piscina tirando del cable hasta que la limpiadora alcance la superficie. **A continuación, sáquela del agua utilizando el asa, NO el cable.**
9. Si el cable de alimentación está dañado, debe ser sustituido por el fabricante, su concesionario o personas cualificadas de forma similar, para evitar que se produzcan peligros.
10. Todas las conexiones eléctricas deben ser efectuadas por un electricista profesional autorizado cualificado y según las normas vigentes en el país de instalación. (ver p. 16).

**Precaución:** Cuando tire del cable, enróllelo mano sobre mano - **NO** lo enrolle alrededor del brazo.

**NO ENTRE EN LA PISCINA MIENTRAS LA LIMPIADORA ESTÉ EN FUNCIONAMIENTO.**

El margen de temperatura del agua de funcionamiento óptimo de la limpiadora es de **10°C - 35°C**.

Saque la limpiadora de la piscina después de cada uso. La permanencia de la limpiadora constantemente en la piscina puede acarrear mantenimientos técnicos adicionales.

Fig. 3

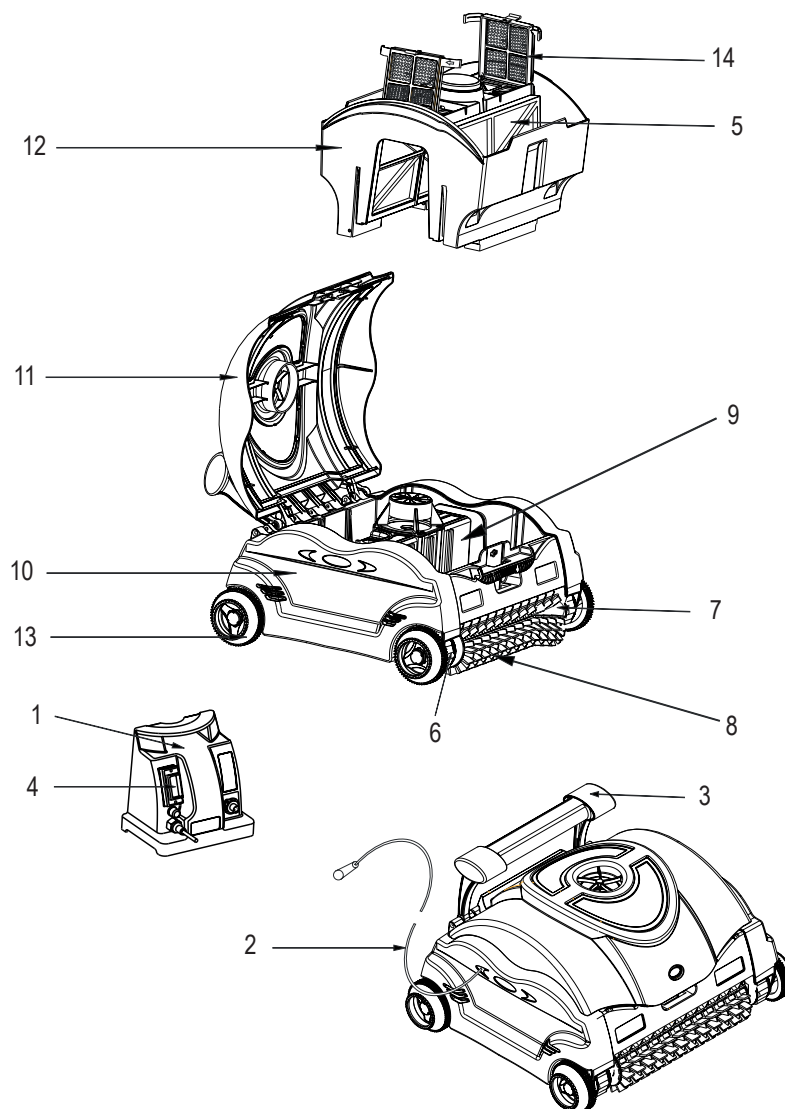

- |                                   |                             |
|-----------------------------------|-----------------------------|
| 1. Fuente de alimentación         | 8. Escobilla de la rueda    |
| 2. Cable flotante                 | 9. Unidad del motor estanca |
| 3. Asa                            | 10. Panel lateral           |
| 4. Interruptor On/Off (Enc./Apag) | 11. Conjunto de la cúpula   |
| 5. Cartucho del filtro            | 12. Receptáculo del filtro  |
| 6. Pista del impulsor             | 13. Rueda                   |
| 7. Tubo de rueda                  | 14. Puerta del filtro       |

**USE SOLO PIEZAS DE REPUESTO ORIGINALES**

## INTRUCCIONES DEL CARRITO DE TRANSPORTE - VÉASE EL DIAGRAMA

- El Carrito de transporte viene parcialmente ensamblado en la caja de cartón, menos el asa y el tubo.
- Inserte el tornillo en el tubo en la base del Carrito de transporte y fíjelo con el perno (3)
- Inserte el asa en la parte superior del tubo e introduzca el tornillo fijándolo con el perno (4)

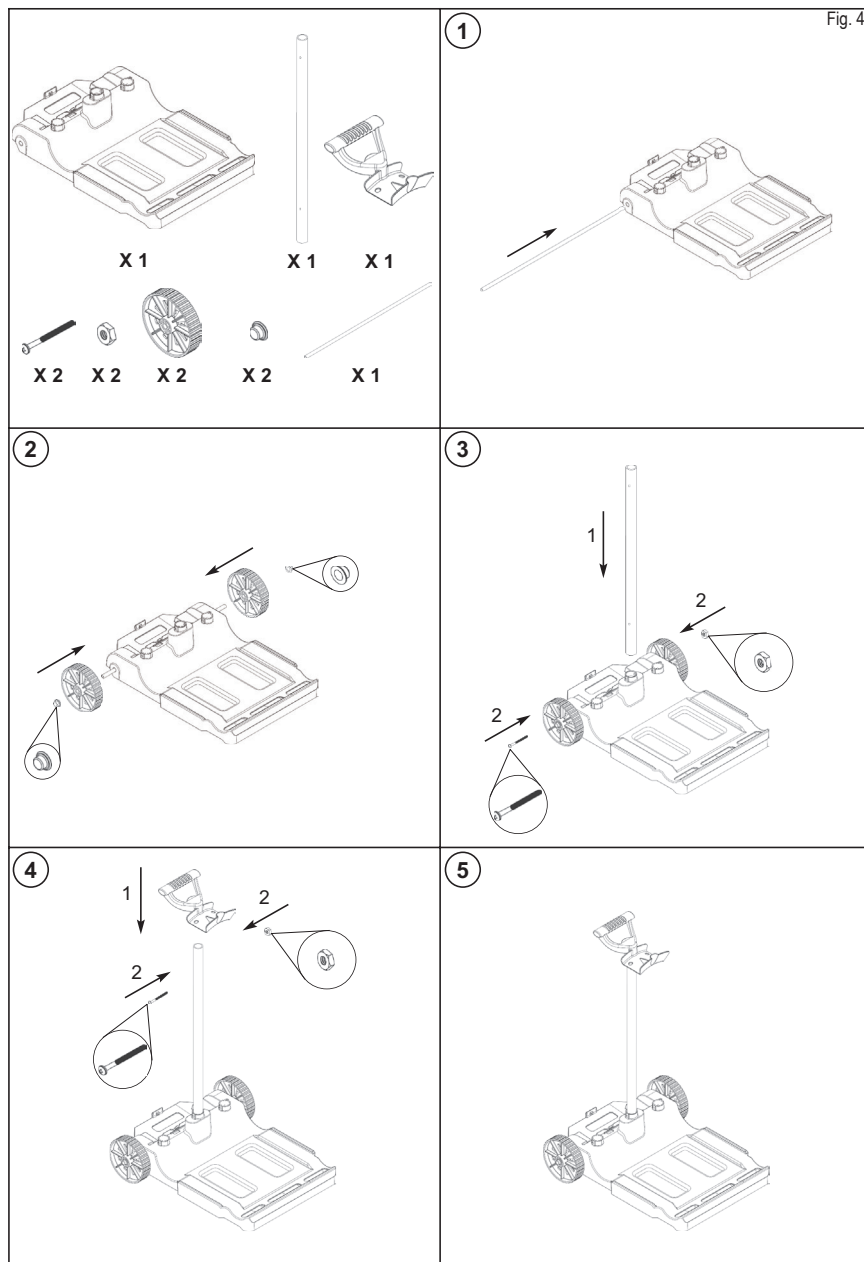

**USE SOLO PIEZAS DE REPUESTO ORIGINALES**

## MANTENIMIENTO

Limpie el cartucho filtrante después de cada uso:

1. Abra la limpiadora presionando el botón deslizante y levantando la tapa de la cúpula.

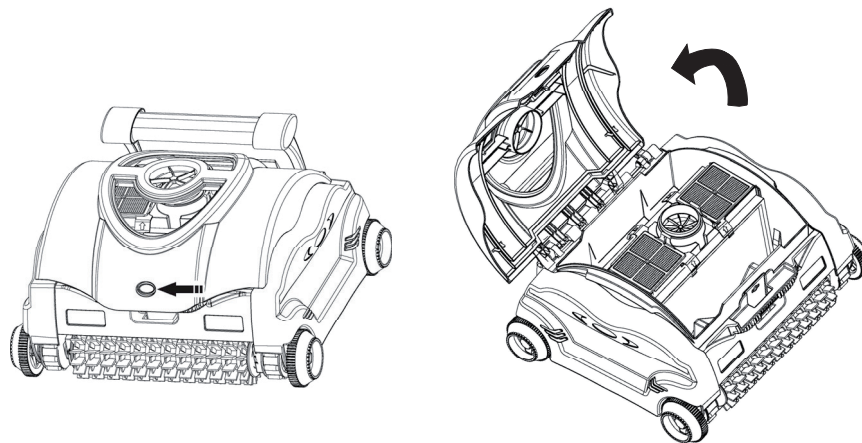

2. Saque el conjunto del receptáculo del filtro tirando de él hacia arriba hasta que salga de la limpiadora con ambas manos, una en cada lado.
3. Vuelque el conjunto del receptáculo para extraer los residuos y a continuación enjuáguelo con una manguera de jardín para eliminar las partículas pequeñas.
4. No es necesario extraer los cartuchos filtrantes para su limpieza.

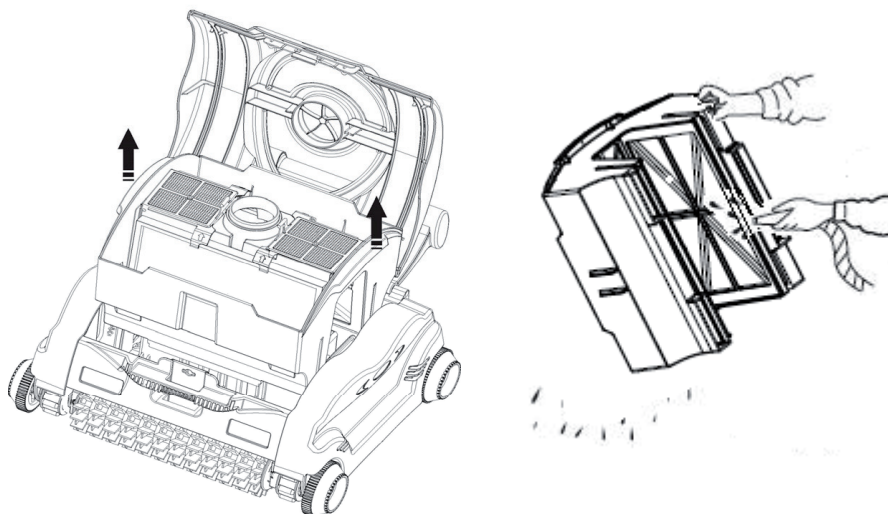

**USE SOLO PIEZAS DE REPUESTO ORIGINALES**



5. Extraer los cartuchos filtrantes:

- a. Desenganche ambos pasadores de la puerta del filtro y tire de ellos hacia arriba.
- b. Extraiga los cartuchos filtrantes. Elimine los residuos de los elementos del filtro lavándolos con una manguera de jardín con boquilla de presión. Sostenga los elementos del filtro como se indica para permitir que los residuos se caigan.

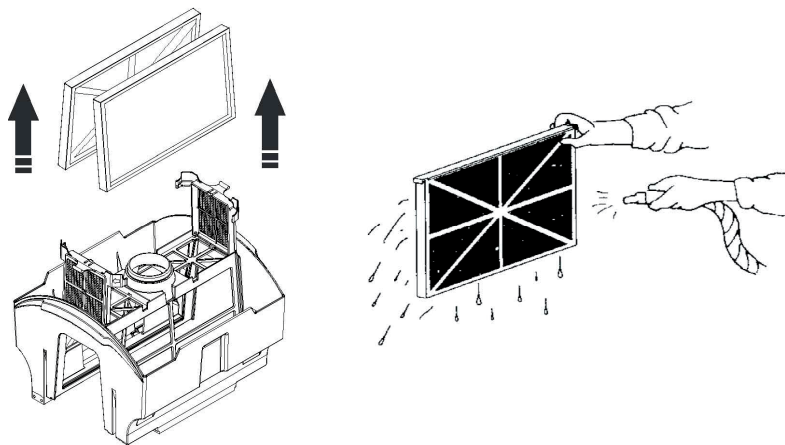

- c. Lave el conjunto del receptáculo del filtro entero. (Mostrado anteriormente).
- d. Coloque los cartuchos filtrantes de nuevo en el conjunto del receptáculo del filtro con los refuerzos centrales del bastidor orientados hacia dentro.

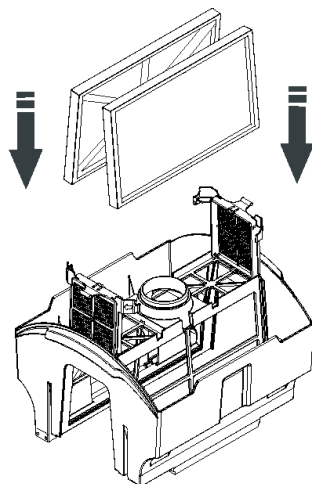

- e. Enganche los pasadores de la puerta del filtro en su lugar.

**USE SOLO PIEZAS DE REPUESTO ORIGINALES**

6. Vuelva a colocar el conjunto del receptáculo del filtro en la limpiadora utilizando el diagrama indicado para determinar la parte delantera y trasera.
7. Cierre la cúpula y presione el botón deslizante para que ésta se fije en su lugar.

**NOTA:** Se puede utilizar una solución de limpieza de filtros para eliminar la suciedad o arena excesiva. Recuerde: Cuanto más limpio esté el filtro, más eficaz será la limpieza.

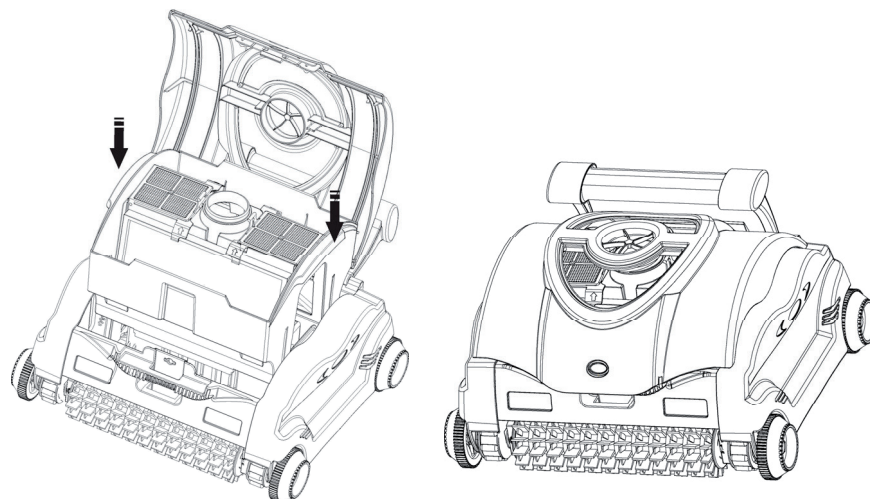

## Limpeza periódica de las piezas móviles

**⚠ ADVERTENCIA:** Desconecte la fuente de alimentación de la toma de corriente eléctrica antes de limpiar las piezas móviles.

- Inspeccione el sistema Venturi para asegurar que no se ha obstruido el impulsor con residuos o pelo.
- El impulsor se puede limpiar chorreándolo a presión con una manguera de jardín.
- Elimine todos los residuos que se hayan acumulado entre las cadenas de tracción y las ruedas.

## Almacenamiento

Cuando la unidad esté fuera del agua, almacene la limpiadora en un lugar seco, a la sombra y a temperaturas entre 4°C - 46°C

## Cuidados del cable

Con un uso continuo, el cable puede tomar vueltas (como un cable de un teléfono). Para corregir esto, los estiramientos periódicos del cable al sol deben eliminar todas las torsiones.

**IMPORTANTE:** El cable debe inspeccionarse periódicamente para detectar cualquier daño externo.

**USE SOLO PIEZAS DE REPUESTO ORIGINALES**

## CONSEJOS IMPORTANTES

- No deje caer la máquina ni la arroje a la piscina. Coloque la limpiadora alejada de las paredes de la piscina pero no la arroje al interior de la misma.
- La limpieza del cartucho filtrante después de cada uso maximiza el rendimiento de la unidad.
- Sustituya las escobillas y los rodillos de espuma desgastados.
- Para evitar que se obstruyan los elementos del filtro de la limpiadora, asegúrese de que todos los polvos químicos se disuelven completamente antes de manejar la unidad.
- En una piscina en la que se observe normalmente un alto contenido de calcio, se recomienda una limpieza más frecuente del filtro.
- Conserve el embalaje de cartón original almacenamientos prolongados o por si tiene que enviar su limpiadora en caso de que ésta necesite alguna reparación en el concesionario.
- **La unidad del motor estanca y la Fuente de alimentación no contienen piezas reparables por el usuario. Su apertura ANULARÁ automáticamente la garantía.**
- Saque los artículos como termómetros, juguetes y similares de la piscina antes de poner la unidad en funcionamiento. Tales artículos pueden atascar la limpiadora y causar averías a la unidad o a su piscina.
- El receptáculo del filtro ha sido diseñado para que se limpie con los filtros instalados durante la limpieza normal. Para una limpieza más en profundidad, el usuario puede desmontar cada cartucho filtrante y limpiarlo por separado.
- Durante el ciclo normal de funcionamiento, el lado del asa de la unidad se elevará del fondo de la piscina para permitir que la unidad sortee los obstáculos, tales como drenajes principales elevados y escalones de escaleras.
- Para las limpiadoras que se utilicen en áreas que tengan mucha arena, puede que sea necesario enjuagarlas con agua por todas las zonas de charnelas (la charnela del receptáculo del filtro está localizada en el puerto de admisión) y puede ser necesario enjuagar el botón pulsador de la cúpula para conseguir un funcionamiento sin impedimentos.

**USE SOLO PIEZAS DE REPUESTO ORIGINALES**

## RESOLUCIÓN DE PROBLEMAS

- Si la limpiadora no recoge residuos finos o pesados:
  - o Limpie el filtro. Puede estar obstruido. Se puede utilizar una solución de limpieza de filtros para eliminar la suciedad o arena excesiva.
- Si la limpiadora comienza a funcionar momentáneamente pero deja de hacerlo a continuación:
  - o El impulsor puede estar obstruido o atascado con residuos, compruebe si es necesario seguir las instrucciones contenidas en la sección de mantenimiento.
  - o El rodillo de escobillas o las cadena de tracción pueden estar atrancadas, compruebe la existencia de residuos y límpielos si es necesario.
  - o Cuenta con 3 puertos de admisión localizados en el fondo del receptáculo del filtro y cerca del rodillo de las escobillas, compruebe la existencia de residuos y límpielos si es necesario.
- Durante el ciclo normal de funcionamiento, el lado del asa de la unidad se elevará del fondo de la piscina para permitir que la unidad sortee los obstáculos, tales como drenajes principales elevados y escalones de escaleras.
- La limpiadora se puede atascar si se ha instalado un drenaje principal alto en la piscina. La limpiadora podría permanecer alojada en el drenaje durante un corto periodo de tiempo, pero finalmente se liberará sola debido al programa que incorpora.
- Percepción del rendimiento de la limpiadora: Puede existir una confusión respecto a la percepción del funcionamiento de la limpiadora en diferentes momentos durante cada ciclo. Es importante evaluar el rendimiento de la limpiadora observando la mejora en la limpieza de la piscina después de que la limpiadora haya ejecutado un ciclo de limpieza completo.
- Si una limpiadora tiene una cobertura de la piscina deficiente en un ciclo o solamente cubre un área pequeña, compruebe el filtro y límpielo si es necesario para asegurarse de que la unidad no se está quedando atrapada en drenajes, cabezales de limpieza del suelo o juguetes. El usuario puede intentar iniciar el funcionamiento de la limpiadora en lugares diferentes hasta que encuentre el lugar de limpieza óptimo.
- Si se caen los residuos de la limpiadora mientras que la está sacando de la piscina, esto puede deberse a que el filtro esté sobrecargado; aumente la frecuencia de limpieza del filtro. Asegúrese de que no hay ningún atasco provocado por residuos grandes en ninguna de las tres admisiones. Se deben eliminar los residuos grandes de la piscina antes de utilizar la máquina. Si las charnelas de drenaje están fuera de su sitio o atascadas por arena u hojas en posición abierta, se pueden volver a colocar en su lugar, después de limpiar la zona.
- Si el cable de flotación se torsiona, lo que puede suceder porque la limpiadora se atasque debido a objetos grandes como rocas, juguetes o drenajes principales, se puede enderezar tendiendo el cable de flotación hasta su extensión máxima (si es posible); el calentamiento del sol ayudará a reducir las torsiones.
- Si se observa un alto nivel de residuos a través de las ventanas de la cúpula, saque rápidamente la limpiadora del agua para reducir la posibilidad de que los residuos se salgan del receptáculo del filtro y vuelvan a introducirse en la piscina.

**USE SOLO PIEZAS DE REPUESTO ORIGINALES**

## ESPECIFICACIONES

Peso (sin cable)	9,75 Kg		
Longitud y tipo de cable	15,24 m		
Materiales	ABS de alto impacto - Piezas metálicas de acero inoxidable no ferroso		
Unidad del motor	Bomba	Transmisión	PCB
Velocidad (rpm)	2 700	55	-
Tensión	24 V ===	22 V ===	5 V ===
Corriente (amp)	2,62 A	0,63 A	-
Sellado estanco al agua	Sellos del eje radiales redundantes dobles y retén		
Alojamiento del motor	Polipropileno de alto impacto, sellado, estanco al agua		
Protección de sobrecarga	Monitorización de sobrecarga electrónica con autoparada		
Filtro			
Tipo	Cartucho con elemento plisado desmontable y reutilizable		
Medios	Mezcla de celulosa/poliéster plisada		
Control de rutina de limpieza			
Tipo	Microprocesador Adaptive Seek Control Logic (ASCL <sup>®</sup> )		
Ciclo de limpieza	2 horas		
Sistema de transmisión	Transmisión directa con cadena de transmisión de poliuretano y acetal Sistema de rodamientos de acero inoxidable		
Fuente de alimentación			
Tensión primaria de entrada	230 V ~		
Tensión de salida secundaria	24 V ===		
Corriente nominal de salida	4 A		
Peso	3,8 Kg		
Transporte			
	Longitud	Anchura	Altura
Dimensiones de la caja de embalaje (mm)	620	440	752
Peso de transporte con Carrito	22,3 Kg		

**USE SOLO PIEZAS DE REPUESTO ORIGINALES**

## INSTRUCCIONES IMPORTANTES DE SEGURIDAD

Esta limpiadora robótica de piscinas ha sido fabricada con el grado más alto de detalle y preocupación por la seguridad. Le sugerimos que las precauciones de seguridad siguientes formen parte de las normas de seguridad de su piscina:

### GUARDE ESTAS INSTRUCCIONES

1. PONGA SIEMPRE LA MÁQUINA EN EL AGUA ANTES DE CONECTARLA A LA TOMA DE CORRIENTE ELÉCTRICA.
2. ES IMPORTANTE PARA LA SEGURIDAD DE LOS BAÑISTAS QUE SE SAQUE LA UNIDAD DE LA PISCINA INMEDIATAMENTE DESPUÉS DE SU USO. ESTO TAMBIÉN PUEDE AUMENTAR LA VIDA DE FUNCIONAMIENTO DE SU LIMPIADORA.
3. ASEGÚRESE DE QUE LA MÁQUINA SOLAMENTE SE ENCHUFA A UNA TOMA DE 230 V $\sim$  PROTEGIDA DE CORTOCIRCUITOS. INSTALE UN DISPOSITIVO DE PROTECCIÓN DIFERENCIAL DE 30 MA PARA PROTEGER A LAS PERSONAS DE DESCARGAS ELÉCTRICAS CAUSADAS POR UNA POSIBLE ROTURA EN EL AISLAMIENTO ELÉCTRICO.
4. NO MANIPULE LA MÁQUINA MIENTRAS ESTÉ ENCHUFADA A LA TOMA DE CORRIENTE.
5. NO UTILICE UNA ALARGADERA DE CABLE. ESTO PODRÍA CREAR UN PELIGRO CONTRA LA SEGURIDAD O AVERÍAS A SU LIMPIADORA.
6. **PERMANEZCA SIEMPRE FUERA DE LA PISCINA MIENTRAS LA LIMPIADORA ESTÉ EN FUNCIONAMIENTO.**
7. NO DEJE NUNCA QUE EL ENCHUFE SE INTRODUZCA EN LA PISCINA.
8. NO PONGA EN FUNCIONAMIENTO LA MÁQUINA FUERA DEL AGUA. ESTO DAÑARÍA EL SELLO DEL MOTOR Y ANULARÍA LA GARANTÍA.
9. NO ARRASTRE LA MÁQUINA CONTRA LA PARED LATERAL CUANDO LA SAQUE DE LA PISCINA. ESTO PODRÍA DAÑAR LA UNIDAD Y LA PARED DE SU PISCINA.
10. **NO ENTIERRE EL CABLE. SUSTITUYA LOS CABLES DAÑADOS.**
11. **⚠ ADVERTENCIA - PARA REDUCIR EL RIESGO DE LESIONES, NO PERMITA QUE LOS NIÑOS UTILICEN ESTE PRODUCTO A MENOS QUE ESTÉN SOMETIDOS A UNA SUPERVISIÓN ATENTA EN TODO MOMENTO.**
12. **SI EL CABLE DE ALIMENTACIÓN ESTÁ DAÑADO, DEBE SER SUSTITUIDO POR EL FABRICANTE, SU CONCESIONARIO O PERSONAS CUALIFICADAS DE FORMA SIMILAR, PARA EVITAR QUE SE PRODUZCAN PELIGROS.**

Aunque la limpiadora ha sido fabricada para que funcione de la manera más segura posible, le sugerimos que tenga un cuidado razonable durante la aspiración y que inspeccione el cable eléctrico frecuentemente para detectar daños o desgastes, de forma similar a otros aparatos eléctricos. Después de su uso, saque la unidad y enjuáguela con agua dulce y elimine las torsiones que puedan observarse en el cable.

**USE SOLO PIEZAS DE REPUESTO ORIGINALES**

## HAYWARD® Garantía limitada

Todos los productos HAYWARD están cubiertos contra defectos de fabricación o del material por un periodo de garantía de 2 años a partir de la fecha de la compra. Cualquier reclamación de garantía debe acompañarse de una prueba de compra, que indique la fecha de compra. Por consiguiente, le aconsejamos que conserve su factura.

La garantía HAYWARD está limitada a reparaciones o sustituciones, a juicio de HAYWARD, de los productos defectuosos, siempre que hayan sido sometidos a un uso normal, de acuerdo con las directrices ofrecidas en sus guías de usuario, y siempre que los productos no hayan sido alterados de ninguna forma, y que se hayan utilizado exclusivamente con piezas y componentes HAYWARD. La garantía no cubre averías debidas a congelaciones o productos químicos. Cualquier otro coste (transporte, mano de obra, etc.) está excluido de la garantía.

HAYWARD puede no asumir ninguna responsabilidad por cualquier avería directa o indirecta derivada de la instalación incorrecta, conexión incorrecta u operación incorrecta de un producto.

Para realizar una reclamación de garantía y para solicitar la reparación o sustitución de un artículo, pregunte a su concesionario.

No se admitirá ninguna devolución de equipos a nuestra fábrica sin nuestra aprobación previa por escrito.

Las piezas sometidas a desgaste no están cubiertas por la garantía.

### EXCEPCIONES Y EXCLUSIONES DE LA GARANTÍA

La limpiadora debe ser utilizada con los requisitos eléctricos indicados en la Fuente de Alimentación. Otras averías, defectos, mal funcionamiento u otros fallos de la limpiadora derivados de su uso con un suministro eléctrico diferente del indicado están exceptuadas y excluidas de esta garantía.

Los defectos, el mal funcionamiento, fallos o averías de la limpiadora causados por un uso inadecuado, no razonable o negligente o por el abuso por parte del consumidor, están excluidos de esta garantía.

Si se realiza cualquier reparación en su limpiadora por parte de cualquier persona distinta del personal autorizado (designado para la ejecución de tal trabajo) sin haber obtenido antes instrucciones de la fábrica, HAYWARD, a su entera discreción, puede determinar que esta garantía no sea de aplicación y que no se efectúe reembolso por dicha reparación debido al incumplimiento de dichas instrucciones especificadas por la fábrica.

Los cartuchos filtrantes no están cubiertos por esta garantía y se sustituirán solamente previa admisión de los gastos por su parte.

#### Estándar de electricidad / país

F	NF C 15-100	GB	BS7671:1992
D	DIN VDE 0100-702	EW	EVHS-HD 384-7-702
A	ÖVE 8001-4-702	H	MSZ 2364-702:1994 / MSZ 10-533 1/1990
E	UNE 20460-7-702 1993, REBT ITC-BT-31 2002	M	MSA HD 384-7-702.S2
IRL	Normas de cableado + IS HD 384-7-702	PL	PN-IEC 60364-7-702:1999
I	CEI 64-8/7	CZ	CSN 33 2000 7-702
LUX	384-7.702 S2	SK	STN 33 2000-7-702
NL	NEN 1010-7-702	SLO	SIST HD 384-7-702.S2
P	RSIUEE	TR	TS IEC 60364-7-702

**USE SOLO PIEZAS DE REPUESTO ORIGINALES**

## MANUAL DEL PROPIETARIO

Enhorabuena por comprar una limpiadora de piscinas completamente automática y controlada por un microprocesador. Este manual contiene información importante concerniente al funcionamiento y mantenimiento de su limpiadora. Consérvelo para consultas futuras.

Si necesita Asistencia Técnica, llame a Hayward al teléfono +33 474 465 962.

**PARA REGISTRAR SU LIMPIADORA EN NUESTRA BASE DE DATOS, VAYA A: [www.hayward.fr](http://www.hayward.fr) (sección Servicios)**



### Para su registro

Registre la información siguiente por su propio interés:

- 1) Fecha de compra \_\_\_\_\_
- 2) Nombre completo \_\_\_\_\_
- 3) Dirección postal \_\_\_\_\_
- 4) Código postal \_\_\_\_\_
- 5) Dirección de correo electrónico \_\_\_\_\_
- 6) Número de pieza \_\_\_\_\_ Número de serie \_\_\_\_\_
- 7) Concesionario de piscinas \_\_\_\_\_
- 8) Dirección postal \_\_\_\_\_
- 9) Código postal \_\_\_\_\_ País \_\_\_\_\_

### Nota



Las limpiadoras no deben utilizarse para limpiar la piscina durante la puesta en marcha de primavera de éstas. En esas ocasiones, cuando su piscina está sometida a una carga anormal de residuos, deben ejecutarse medidas de mantenimiento para devolver la piscina a las condiciones de “preinstalación”

**USE SOLO PIEZAS DE REPUESTO ORIGINALES**



# ROBÔ ASPIRADOR

## MANUAL DO UTILIZADOR



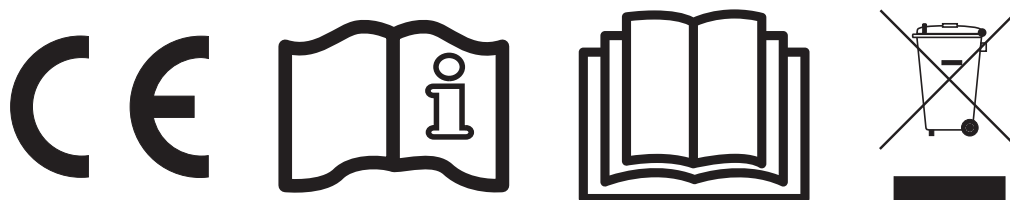

Os robôs aspiradores Hayward representam a norma mais elevada em termos de concepção, rendimento e qualidade. O aspirador esfrega, aspira e filtra a sua piscina de forma independente. É completamente automático e não requer nenhuma instalação ou acessórios. Basta colocá-lo dentro da piscina e ligá-lo. A limpeza do filtro é muito mais fácil com o elemento de acesso ao cartucho de filtragem pela parte superior. O controlo por microprocessador Adaptive Seek Control Logic (ASCL®) optimiza a rotina de limpeza para o tamanho e forma individuais de cada piscina. Auto-diagnóstico electrónico, protecção contra sobrecarga e modelo de transmissão directa simples com rolamentos não corrosivos proporciona grande fiabilidade.

### GUARDE ESTE MANUAL DE INSTRUÇÕES



As precauções básicas de segurança devem sempre ser cumpridas, incluindo as seguintes: O não cumprimento das instruções poderá causar ferimentos graves e/ou a morte.

 Este é um símbolo de aviso de segurança. Quando vir este símbolo no seu equipamento ou neste manual, procure uma das palavras de sinalização abaixo e fique atento para o risco potencial de ferimentos físicos.

 **AVISO** indica a presença de um perigo que **poderá causar** ferimentos pessoais graves, morte ou danos materiais sérios, e se ignorado, pode causar um perigo potencial.

 **ATENÇÃO** indica a presença de um perigo que **causará** ou **poderá causar** ferimentos pessoais ligeiros ou moderados e/ou danos materiais, e se ignorado, pode causar um perigo potencial. It can also make consumers aware of actions that are unpredictable and unsafe.

A menção **NOTA** indica instruções especiais, que são importantes, mas não estão relacionadas com perigos.



 **AVISO** - Leia e siga todas as instruções nesta manual do proprietário e no equipamento. O não cumprimento das instruções poderá causar ferimentos.

 **AVISO** – Este documento deve ser fornecido ao proprietário da piscina e deve ser guardado por este último em local seguro.

 **AVISO** – Este aparelho não se destina a ser utilizado por pessoas com capacidades físicas, sensoriais ou mentais reduzidas ou com falta de experiência e conhecimentos, a não ser que sejam vigiadas ou tenham recebido instruções sobre a utilização do aparelho por uma pessoa responsável pela sua segurança.

 **AVISO** – Não permita que crianças usem ou brinquem com o aspirador.

 **AVISO** – Utilize apenas peças sobresselentes originais.

 **ATENÇÃO** – Inspeccione regularmente o aspirador e as mangueiras; não utilize o aspirador se este estiver danificado ou apresentar arestas vivas, pois poderá danificar a piscina.



 **AVISO** – Nunca trabalhe com o aspirador quando houver nadadores na piscina.

 **AVISO** – Antes de instalar este produto, leia e cumpra todas as advertências e instruções constantes deste manual. O não cumprimento dos avisos de segurança e das instruções pode dar origem a ferimentos graves, morte ou danos materiais.



 **ATENÇÃO** – Ao longo do tempo, pode verificar-se deterioração, descoloração ou fragilidade de qualquer acabamento da piscina, de forma autónoma ou por combinação de antiguidade, química incorrecta da água da piscina, instalação inadequada e outros factores. Através da presente, o cliente renuncia a todos e quaisquer pedidos de indemnização e isenta o fabricante de todos e quaisquer pedidos de indemnização por danos causados ao reboco ou revestimento vinílico da piscina do cliente devido à utilização e/ou ao funcionamento do aspirador. Em nenhuma circunstância será o fabricante responsável por quaisquer perdas ou danos que resultem, directa, indirecta ou acidentalmente, da utilização ou incapacidade de utilização do aspirador na piscina do cliente.

**UTILIZE APENAS PEÇAS SOBRESSELENTES ORIGINAIS**

## INFORMAÇÃO E SEGURANÇA DO CONSUMIDOR

 <b>PERIGO</b>	<b>Risco de choque eléctrico ou electrocussão</b> A alimentação eléctrica deste produto tem de ser instalada em conformidade com todos os códigos e decretos locais aplicáveis (ver p. 17). Uma instalação incorrecta dará origem a um perigo eléctrico, que pode resultar em morte ou ferimentos graves dos utilizadores da piscina ou outras pessoas devido a choque eléctrico e pode também provocar danos materiais.
 <b>AVISO</b>	Não brinque com o aspirador ou o cabo nem os aplique sobre o corpo. Pode prender ou arrancar cabelo ou partes do corpo. O cabo pode rasteirar ou enredar os nadadores, o que pode resultar em afogamento.
 <b>ATENÇÃO</b>	Antes de instalar o aspirador, compreenda a cobertura do aparelho. O aspirador não foi concebido para limpar automaticamente degraus nem para funcionar sob uma cobertura solar. Também não foi concebido para a limpeza inicial da instalação de uma nova piscina.

### Utilização do aspirador

 <b>AVISO</b>	Tem de ser instalado um dispositivo de protecção diferencial de 30 mA para proteger a sua tomada eléctrica e impedir quaisquer possíveis choques eléctricos. O não cumprimento desta instrução pode dar origem a um perigo eléctrico, que pode resultar em morte ou ferimentos graves dos utilizadores da piscina ou outras pessoas devido a choque eléctrico e pode também provocar danos materiais.
 <b>ATENÇÃO</b>	<b>NÃO</b> coloque o aspirador de piscinas na posição “ <b>ON</b> ” ( <b>ligado</b> ) se não estiver imerso na água. Colocar o aspirador em funcionamento fora de água pode provocar danos graves e resultará na anulação da garantia. Lembre-se sempre de colocar a fonte de alimentação na posição “ <b>OFF</b> ” ( <b>desligado</b> ) e de retirar a ficha da tomada de alimentação antes de retirar o aspirador da piscina.
 <b>AVISO</b>	É obrigatório prever uma distância de segurança entre a fonte de alimentação e a piscina, conforme exigido pela actual norma de instalação (mínimo de 3,5 m).

UTILIZE APENAS PEÇAS SOBRESSELENTES ORIGINAIS



**LEIA ESTAS INDICAÇÕES IMPORTANTES  
DE FUNCIONAMENTO ANTES DE UTILIZAR  
A SUA UNIDADE!**

1. Durante os primeiros 10 minutos de cada utilização, deixe o aspirador calcular o tamanho e a configuração da piscina. O ciclo programado normal não arrancará senão após este período.
2. Os cartuchos de filtragem do aspirador devem ser meticulosamente limpos após cada utilização ou sempre que necessário para garantir o melhor rendimento do aspirador.
3. Antes de utilizar o seu aspirador e especialmente quando abrir a piscina pela primeira vez, retire os artigos maiores da piscina susceptíveis de diminuir o rendimento do aspirador. Limpe frequentemente o filtro quando a piscina estiver excessivamente suja.
4. Na primeira utilização, coloque o aspirador a funcionar no ciclo completo (2 horas) para garantir uma piscina limpa e obter uma compreensão completa das capacidades do aspirador. As limpezas subsequentes podem demorar menos do que um ciclo completo.
5. O aspirador pode periodicamente dirigir-se às paredes, mas não necessariamente subir para a posição vertical. Esta é uma parte normal do ciclo programado.
6. O aspirador pode parar no meio da piscina e inverter a marcha durante o ciclo de limpeza. Esta é uma parte normal do ciclo programado.
7. **NÃO** ligue o aspirador fora de água. O botão de alimentação deve apenas ser colocado na posição “**On**” (**ligado**) quando a unidade estiver submersa. A unidade irá desligar-se automaticamente, mas é preferível colocar o interruptor de alimentação na posição “**OFF**” (**desligado**) quando a unidade concluir a limpeza.
8. Ligue a ficha do aparelho apenas numa tomada de 230 V $\sim$  de corrente alterna (CA) próxima e protegida contra curtos-circuitos. Instale um dispositivo de protecção diferencial de 30 mA para proteger as pessoas de choques eléctricos provocados por uma possível brecha no isolamento eléctrico.
9. Coloque a fonte de alimentação do aspirador a uma distância mínima de 3,5 metros da borda da piscina. O comprimento do cabo normal do aspirador é de 15,24 metros.

**UTILIZE APENAS PEÇAS SOBRESSELENTES ORIGINAIS**

## INSTRUÇÕES GERAIS DE FUNCIONAMENTO

Despenda alguns minutos para se familiarizar com o aspirador utilizando a Figura 3. É feita referência a esta figura ao longo de todo o manual, quando o texto alude aos diferentes componentes do aspirador.

Retire o aspirador ao pousar a caixa e retirando-o como ilustrado. O aspirador e a fonte de alimentação estão pré-montados na caixa de rodas. Consulte a Figura 4 relativa à caixa de rodas.

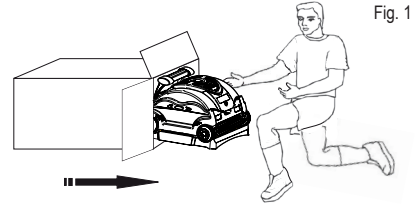

1. Escolha a tomada de 230 V ~ mais próxima e protegida contra curtos-circuitos. Instale um dispositivo de protecção diferencial de 30 mA para proteger as pessoas de choques eléctricos provocados por uma possível brecha no isolamento eléctrico.
2. Coloque a fonte de alimentação a uma distância mínima de **3,5** metros da borda da piscina. O comprimento do cabo normal é de **15,24** metros.

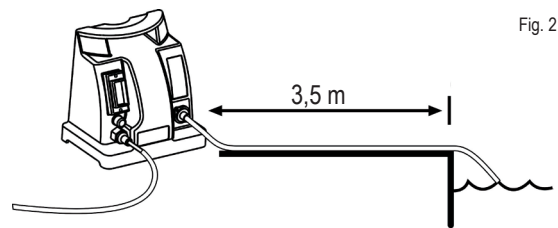

3. Ligue o cabo flutuante à fonte de alimentação. Utilize apenas a fonte de alimentação original fabricada pela **Hayward**.
  4. Coloque o aspirador na piscina. Este irá afundar-se lentamente até ao fundo da piscina enquanto o ar no interior é libertado.
  5. Ligue a fonte de alimentação à tomada protegida e coloque o aparelho na posição "ligado". O aspirador irá realizar uma rotina de auto-diagnóstico durante vários minutos antes de iniciar o ciclo de limpeza.
- ⚠ **ATENÇÃO: NÃO** coloque a fonte de alimentação na posição "**ON**" (ligado) enquanto o aspirador estiver fora de água. Isto pode resultar em danos nos vedantes da bomba e do motor de transmissão, o que irá **ANULAR** a garantia.
6. O aspirador irá desligar-se automaticamente após um ciclo de limpeza de 2 horas. Se a sua piscina for limpa em menos de 2 horas, pode desligar manualmente o aspirador ao colocar a fonte de alimentação na posição "Off" (desligado).

**Caso seja necessário um segundo ciclo de limpeza, desligue a fonte de alimentação durante 10 segundos e depois volte a ligá-la. (ver instruções de funcionamento da Fonte de Alimentação)**

**UTILIZE APENAS PEÇAS SOBRESSELENTES ORIGINAIS**

7. Após a piscina ter sido limpa, desligue a fonte de alimentação antes de retirar o aspirador da piscina.
8. Retire o aspirador da água pela parte menos profunda da piscina ao puxar pelo cabo até que o aspirador suba à superfície. **Em seguida, retire-o da água utilizando a pega, NÃO o cabo.**
9. Se o cabo de alimentação estiver danificado, tem de ser substituído pelo fabricante, pelo seu agente de assistência ou por pessoas com qualificações semelhantes, no sentido de evitar quaisquer perigos.
10. Todas as ligações eléctricas devem ser realizadas por um electricista profissional aprovado e devidamente habilitado e de acordo com as normas em vigor no país de instalação (ver p. 16).

**Atenção:** Ao puxar o cabo, enrole-o sobre ambas as mãos – NÃO o enrole à volta do braço.

**NÃO ENTRE NA PISCINA ENQUANTO O ASPIRADOR ESTIVER A FUNCIONAR.**

A amplitude ideal de temperatura da água para utilização do aspirador é de **10°C - 35°C**.

Retire o aspirador da piscina após cada utilização. Manter o aspirador permanentemente na piscina pode resultar em requisitos acrescidos de assistência.

Fig. 3

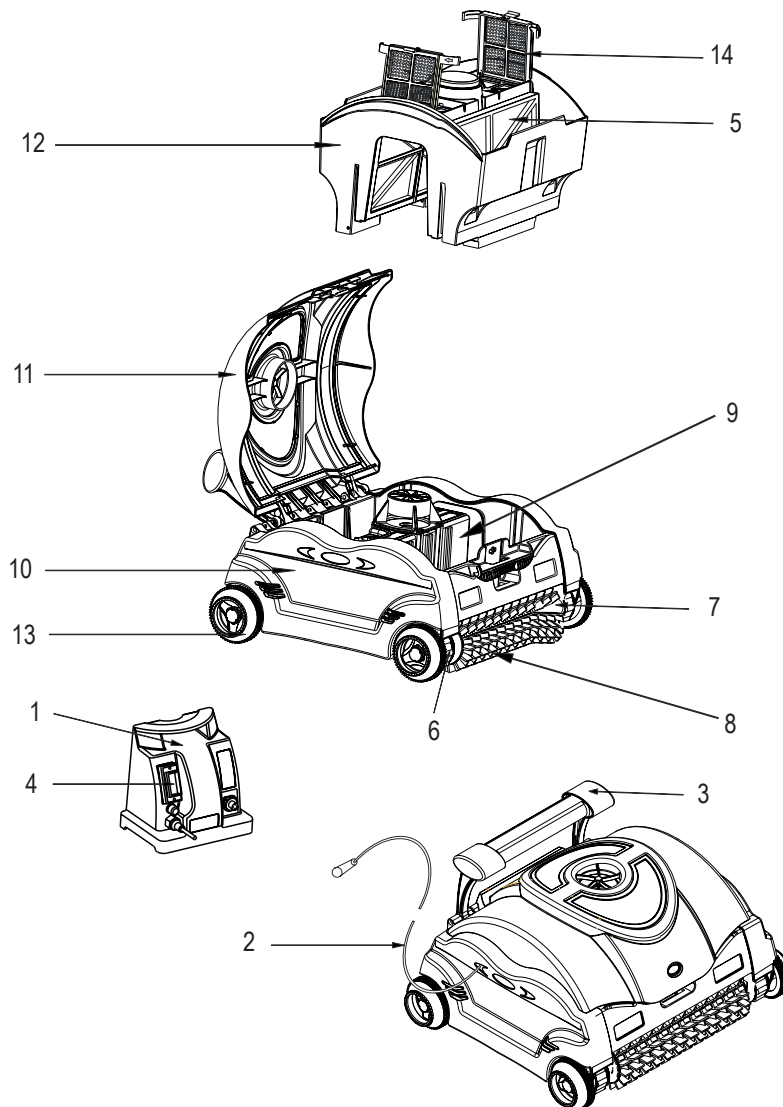

- |                                    |                                |
|------------------------------------|--------------------------------|
| 1. Fonte de alimentação            | 8. Escova de rodas             |
| 2. Cabo flutuante                  | 9. Unidade selada do motor     |
| 3. Pega                            | 10. Painel lateral             |
| 4. Interruptor para ligar/desligar | 11. Conjunto da tampa          |
| 5. Cartucho de filtração           | 12. Compartimento de filtração |
| 6. Lagarta de tracção              | 13. Roda                       |
| 7. Tubo da roda                    | 14. Porta do filtro            |

**UTILIZE APENAS PEÇAS SOBRESSELENTES ORIGINAIS**

## INSTRUÇÕES DA CAIXA DE RODAS – CONSULTE O DIAGRAMA

- A caixa de rodas virá parcialmente montada na embalagem, à exceção da pega e do tubo.
- Introduza o parafuso no tubo na base da caixa de rodas e fixe-o com a porca (3).
- Introduza a pega no topo do tubo e introduza o parafuso, fixando-o com a porca (4).

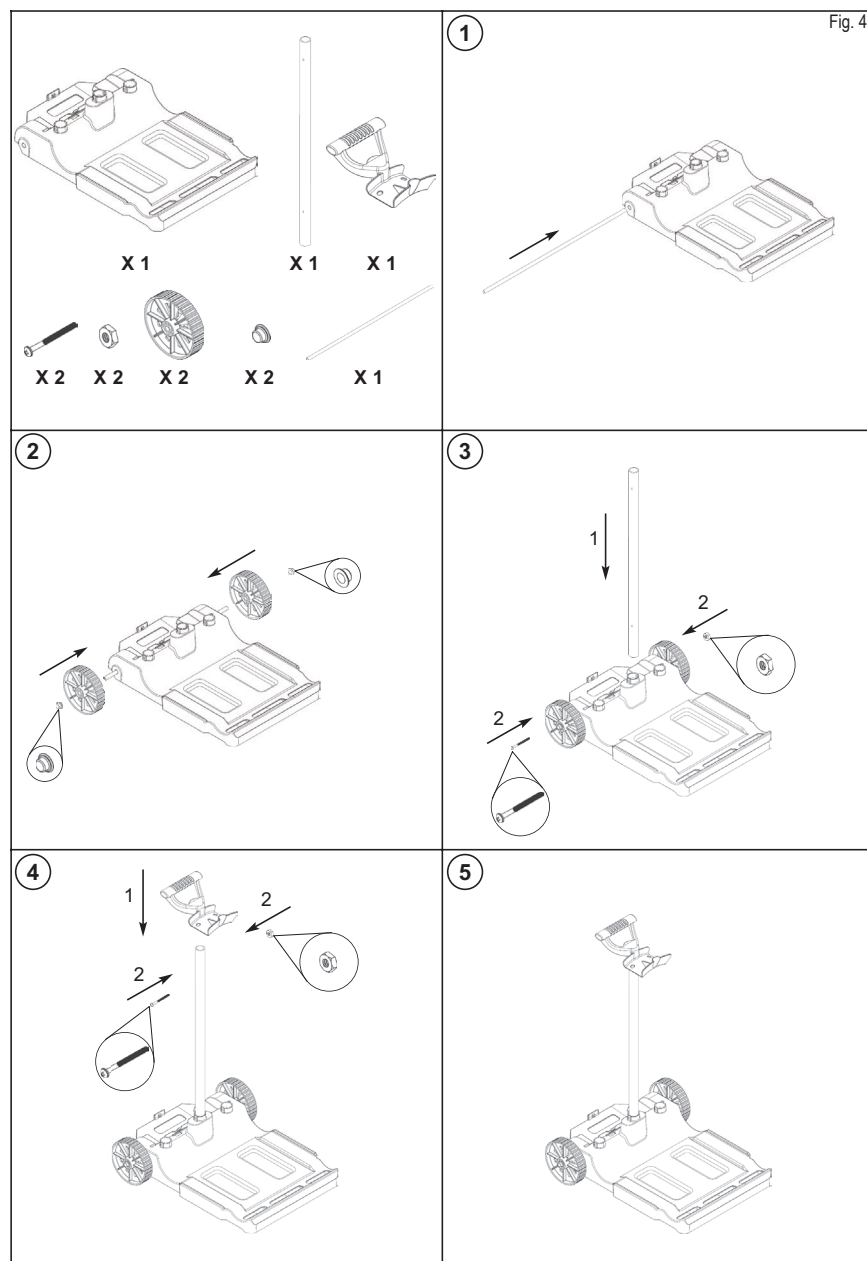

UTILIZE APENAS PEÇAS SOBRESSELENTES ORIGINAIS



## MANUTENÇÃO

Limpe o filtro após cada utilização:

1. Abra o aspirador ao pressionar o botão na tampa e levantando-a.

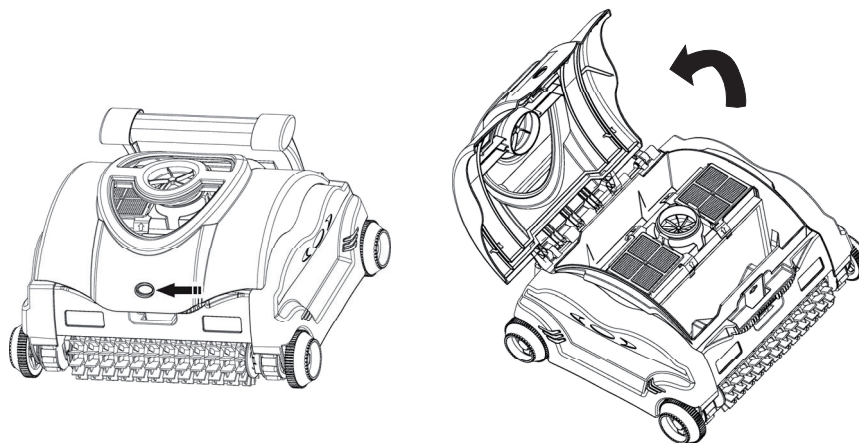

2. Retire o conjunto do compartimento de filtragem ao levantá-lo para fora do aspirador com uma mão de cada lado.
3. Vire o conjunto do compartimento ao contrário para remover os resíduos e depois lave-o com uma mangueira de jardim para eliminar as pequenas partículas.
4. Os cartuchos de filtragem não têm de ser retirados para ser limpos.

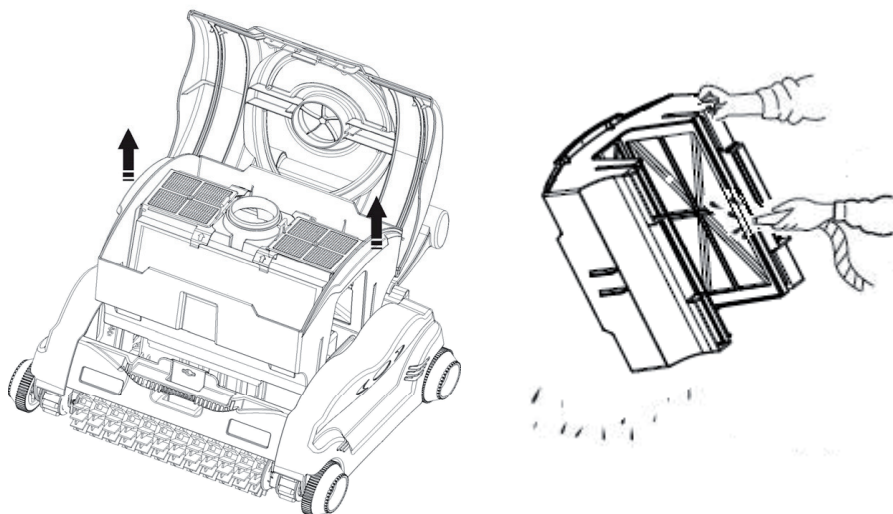

**UTILIZE APENAS PEÇAS SOBRESSELENTES ORIGINAIS**

5. Retirar os cartuchos de filtragem:

- a. Desaperte e levante ambos os trincos da porta do filtro.
- b. Retire os cartuchos de filtragem. Utilizando uma mangueira de jardim com bocal de aspersão, lave os elementos de filtragem para remover os resíduos. Segure os elementos de filtragem como ilustrado para permitir que os resíduos caiam.

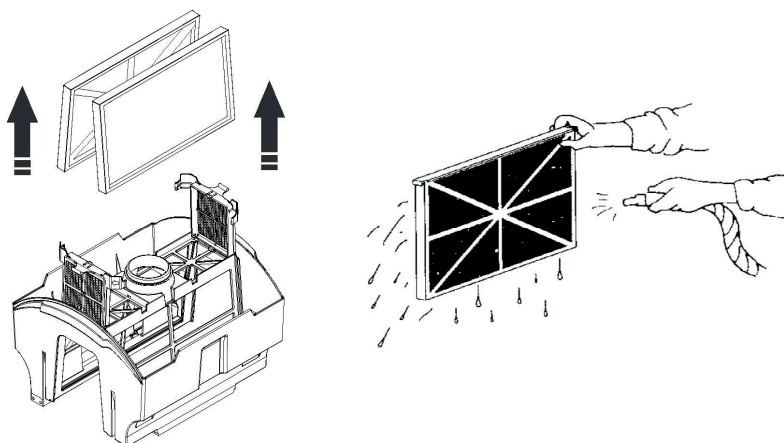

- c. Lave todo o conjunto do compartimento de filtragem (ilustrado acima).
- d. Volte a colocar os cartuchos de filtragem no conjunto do compartimento de filtragem com os reforços da armação central virados para dentro.

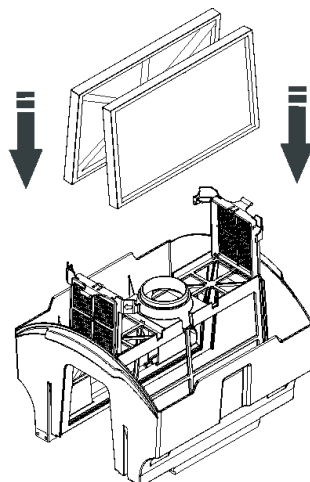

- e. Aperte os trincos da porta do filtro.

**UTILIZE APENAS PEÇAS SOBRESSELENTES ORIGINAIS**

6. Volte a instalar o conjunto do compartimento de filtragem no aspirador utilizando o diagrama apresentado para distinguir entre a frente e o verso.
7. Feche a tampa e pressione o botão para a fixar no devido lugar.

**OBSERVAÇÃO:** Pode ser utilizada uma solução de limpeza para filtros para remover o excesso de sujidade e/ou areia.

Lembre-se: Quanto mais limpo estiver o seu filtro, mais eficaz será a limpeza.

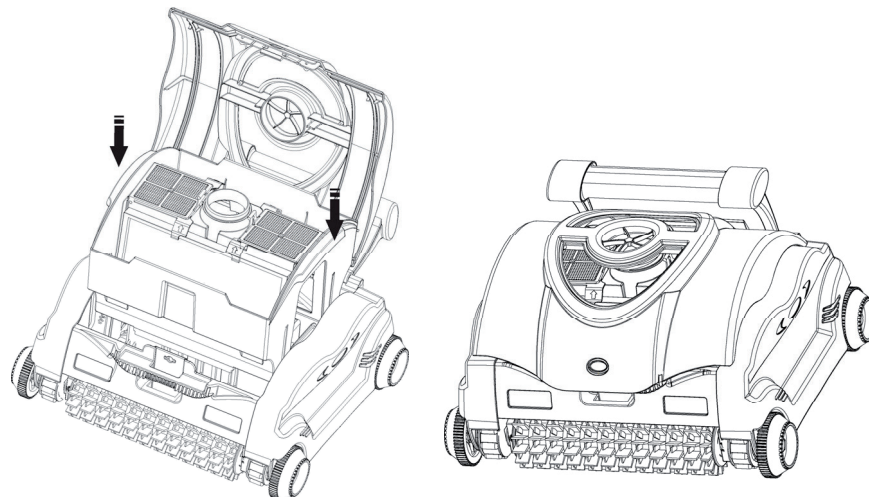

## Limpeza periódica de peças móveis

⚠ **AVISO:** Desligue a fonte de alimentação da tomada eléctrica antes de limpar as peças móveis.

- Inspeccione o difusor para garantir que não existe cabelo ou resíduos a obstruir o rotor.
- O rotor pode ser limpo pulverizando-o com uma mangueira de jardim.
- Remova quaisquer resíduos que se tenham acumulado entre as lagartas e as rodas.

## Armazenagem

Quando a unidade estiver fora da água, armazena-a num local seco e protegido da luz solar a uma temperatura entre 4°C - 46°C.

## Conservação do cabo

Com a utilização contínua, o cabo pode ficar enrolado (como um cabo de telefone). Para corrigir isto, esticar periodicamente o cabo ao sol deve eliminar quaisquer torções do cabo.

**IMPORTANTE:** O cabo deve ser verificado periodicamente para detectar quaisquer danos externos.

**UTILIZE APENAS PEÇAS SOBRESSELENTES ORIGINAIS**

## INDICAÇÕES IMPORTANTES

- Evitar deixar cair ou atirar a máquina para dentro da piscina. Coloque o aspirador afastado da parede da piscina, mas não atire o aspirador para dentro da piscina.
- Limpar o cartucho de filtragem após cada utilização maximiza o rendimento da unidade.
- Substitua as escovas gastas e os rolos de espuma.
- Para evitar a obstrução dos elementos de filtragem do aspirador, certifique-se de que todos os pós químicos estão totalmente dissolvidos antes de utilizar o aspirador.
- Para uma piscina com um teor em cálcio normalmente elevado, recomenda-se uma limpeza mais frequente do filtro.
- Conserve a caixa original para armazenamento prolongado ou requisitos de envio, caso o seu aspirador necessite de assistência pelo agente.
- **A unidade selada do motor e a fonte de alimentação não contêm quaisquer peças passíveis de assistência pelo utilizador. Abri-las ANULARÁ automaticamente a sua garantia.**
- Retire da piscina artigos como termómetro, brinquedos e afins antes de utilizar a unidade. Estes artigos podem encravar o aspirador e provocar danos na unidade e/ou na sua piscina.
- O compartimento de filtragem foi concebido para ser limpo com os filtros instalados para limpeza normal. Para uma limpeza aprofundada, o utilizador pode retirar cada cartucho de filtragem e limpá-lo separadamente.
- Durante o ciclo de funcionamento normal do aspirador, o lado da pega da unidade irá erguer-se do fundo da piscina para permitir à unidade evitar obstáculos, como drenos principais elevados e degraus.
- Para os aspiradores utilizados em áreas com muita areia, o aspirador pode ter de ser lavado com água em todas as áreas de válvula de lingueta (a válvula de lingueta do compartimento de filtragem situa-se no orifício de entrada) e pode necessitar de lavagem no botão da tampa para permitir um funcionamento sem problemas.

UTILIZE APENAS PEÇAS SOBRESSELENTES ORIGINAIS

## RESOLUÇÃO DE PROBLEMAS

- Se o aspirador não conseguir recolher resíduos finos ou pesados:
  - o Limpe o filtro. Pode estar obstruído. Pode ser utilizada uma solução de limpeza para filtros para remover o excesso de sujidade e/ou areia.
- Se o aspirador começar a funcionar momentaneamente, mas depois deixar de funcionar:
  - o O rotor pode estar obstruído ou encravado com resíduos, verifique-o e limpe-o, se necessário, seguindo as instruções na secção de manutenção.
  - o Rolo da escova ou lagartas de tracção presos, verifique a existência de resíduos e limpe-os, se necessário.
  - o Existem três orifícios de entrada situados no fundo do compartimento de filtragem e perto do rolo da escova, verifique a existência de resíduos e limpe-os, se necessário.
- É normal ver o aspirador subir pela parede da piscina durante um breve período de tempo; isto permite à unidade mudar de posição na piscina para garantir uma cobertura total do fundo.
- O aspirador pode ficar preso se for instalado um dreno principal elevado na piscina. O aspirador pode ficar preso no dreno durante um breve período de tempo, mas irá eventualmente libertar-se graças ao programa instalado no aspirador.
- Percepção do rendimento do aspirador: Pode existir alguma confusão sobre a percepção de como o aspirador funciona em tempos diferentes durante cada ciclo. É importante analisar o rendimento do aspirador ao observar a limpeza melhorada da piscina após o aspirador ter executado um ciclo completo de limpeza.
- Se um aspirador tiver uma fraca cobertura da piscina num ciclo ou se cobrir apenas uma pequena área, verifique o filtro e limpe-o, se necessário, e certifique-se de que a unidade não está a ficar presa em drenos, válvulas de limpeza do fundo ou brinquedos. O utilizador pode tentar iniciar o aspirador em diferentes locais para encontrar o melhor local de limpeza.
- Se caírem resíduos do aspirador enquanto o retira da piscina, isto pode ser indício de sobrecarga dos filtros; neste caso, aumente a frequência de limpeza dos filtros. Certifique-se de que não existe qualquer resíduo grande a bloquear qualquer uma das três entradas. Os resíduos maiores têm de ser retirados da piscina antes de utilizar a máquina. Se as válvulas de drenagem estiverem fora do lugar ou presas por areia ou folhas na posição aberta, podem ser novamente colocadas no lugar após limpar a área.
- Se o cabo de flutuação ficar torcido, o que pode acontecer se o aspirador ficar preso em objectos grandes tais como pedras, brinquedos ou drenos principais, pode ser endireitado ao estender o cabo de flutuação a todo o comprimento (se possível) ao sol; o calor irá ajudar a reduzir a torção.
- Se for visível um elevado nível de resíduos através das janelas da tampa, retire rapidamente o aspirador da água de forma a reduzir a possibilidade dos resíduos saírem do compartimento de filtragem e voltarem a entrar na piscina.

**UTILIZE APENAS PEÇAS SOBRESSELENTES ORIGINAIS**

## ESPECIFICAÇÕES

Peso (sem cabo)	9,75 kg		
Comprimento do cabo, típico	15,24 m		
Materiais	ABS resistente a impactos – peças metálicas em aço inoxidável não ferroso		
Unidade do motor	Bomba	Transmissão	Placa de circuito impresso
Velocidade (rpm)	2 700	55	-
Tensão eléctrica	24 V ===	22 V ===	5 V ===
Corrente (amperes)	2,62 A	0,63 A	-
Vedação impermeável	Anel vedante e juntas vedantes dos veios radiais duplos redundantes		
Cárter do motor	Selado e impermeável em polipropileno resistente a impactos		
Protecção contra sobrecarga	Controlo electrónico de sobrecarga com corte automático		
Filtro			
Tipo	Cartucho de elemento pregueado amovível e reutilizável		
Meios	Mistura pregueada de celulose/poliéster		
Controlo da rotina de limpeza			
Tipo	Microprocessador Adaptive Seek Control Logic (ASCL <sup>®</sup> )		
Ciclo de limpeza	2 horas		
Sistema de transmissão	Transmissão directa com lagartas de tracção em poliuretano e acetal Sistema de rolamentos em aço inoxidável		
Fonte de alimentação			
Tensão primária de entrada	230 V ~		
Tensão secundária de saída	24 V ===		
Corrente nominal de saída	4 A		
Peso	3,8 kg		
Envio			
	Comprimento	Largura	Altura
Dimensões da caixa (mm)	620	440	752
Peso de envio com caixa de rodas	22,3 kg		

**UTILIZE APENAS PEÇAS SOBRESSELENTES ORIGINAIS**

# INSTRUÇÕES DE SEGURANÇA IMPORTANTES

Este robô aspirador de piscinas foi fabricado com o mais alto nível de cuidado e preocupação pela sua segurança. Sugerimos que as seguintes precauções de segurança se tornem parte das regras de segurança da sua piscina.

## CONSERVE ESTAS INSTRUÇÕES

1. COLOQUE SEMPRE A MÁQUINA DENTRO DA PISCINA ANTES DE A LIGAR À TOMADA ELÉCTRICA.
2. PARA A SEGURANÇA DOS NADADORES, É IMPORTANTE RETIRAR A UNIDADE IMEDIATAMENTE APÓS A UTILIZAÇÃO. ISTO PODE TAMBÉM AUMENTAR A VIDA ÚTIL DO SEU ASPIRADOR.
3. CERTIFIQUE-SE DE QUE A MÁQUINA SÓ É LIGADA A UMA TOMADA PROTEGIDA DE 230 V~ QUE ESTEJA PROTEGIDA CONTRA CURTOS-CIRCUITOS. INSTALE UM DISPOSITIVO DE PROTECÇÃO DIFERENCIAL DE 30 MA PARA PROTEGER AS PESSOAS DE CHOQUES ELÉCTRICOS PROVOCADOS POR UMA POSSÍVEL BRECHA NO ISOLAMENTO ELÉCTRICO.
4. NÃO MANUSEIE A MÁQUINA ENQUANTO A MESMA ESTIVER LIGADA A UMA TOMADA ELÉCTRICA.
5. NÃO UTILIZE UM CABO DE EXTENSÃO. ISTO PODE CRIAR UM PERIGO DE SEGURANÇA E/OU DANIFICAR O SEU ASPIRADOR.
- 6. PERMANEÇA SEMPRE FORA DA PISCINA DURANTE O FUNCIONAMENTO DO ASPIRADOR.**
7. NUNCA PERMITA QUE A FICHA DE ALIMENTAÇÃO ENTRE NA PISCINA.
8. NÃO COLOQUE A MÁQUINA EM FUNCIONAMENTO FORA DE ÁGUA. ISTO IRÁ DANIFICAR O VEDANTE DO MOTOR E ANULAR A GARANTIA.
9. NÃO ARRASTE A MÁQUINA PARA FORA DA PISCINA CONTRA A PAREDE LATERAL. ISTO PODE DANIFICAR A UNIDADE E/OU A PAREDE DA SUA PISCINA.
- 10. NÃO ENTERRE O CABO. SUBSTITUA CABOS DANIFICADOS.**
- 11. ⚠ AVISO – PARA REDUZIR O RISCO DE FERIMENTOS, NÃO PERMITA QUE CRIANÇAS UTILIZEM ESTE PRODUTO, SALVO SE FOREM PERMANENTEMENTE VIGIADAS.**
- 12. SE O CABO DE ALIMENTAÇÃO ESTIVER DANIFICADO, TEM DE SER SUBSTITUÍDO PELO FABRICANTE, PELO SEU AGENTE DE ASSISTÊNCIA OU POR PESSOAS COM QUALIFICAÇÕES SEMELHANTES, NO SENTIDO DE EVITAR QUAISQUER PERIGOS.**

Embora o aspirador tenha sido concebido para funcionar da forma mais segura possível, sugerimos que use de cuidado moderado ao manusear o aspirador e que inspecione o cabo eléctrico frequentemente para detectar danos ou desgaste, à semelhança do que acontece com qualquer outro aparelho eléctrico. Após a utilização, retire a unidade e lave-a com água fresca e elimine quaisquer torções presentes no cabo.

**UTILIZE APENAS PEÇAS SOBRESSELENTES ORIGINAIS**



## Garantia limitada HAYWARD®

Todos os produtos HAYWARD estão cobertos contra defeitos de fabrico ou de materiais através de uma garantia de 2 anos a contar da data de compra. Qualquer pedido ao abrigo da garantia deve ser acompanhado pelo comprovativo de compra, indicando a data de compra. Portanto, aconselhamos que guarde a sua factura.

A garantia HAYWARD está limitada a reparação ou substituição, mediante critério da HAYWARD, dos produtos com defeito, desde que tenham sido sujeitos a uma utilização normal, de acordo com as linhas de orientação indicadas no manual do utilizador e desde que não tenham sido alterados de qualquer forma que seja e tenham sido utilizados exclusivamente com peças e componentes HAYWARD. A garantia não cobre danos provocados pelo frio ou por químicos. Quaisquer outros encargos (transporte, mão-de-obra, etc.) estão excluídos da garantia.

A HAYWARD não pode ser responsabilizada por quaisquer danos resultantes, directa ou indirectamente, de instalação incorrecta, ligações incorrectas ou utilização incorrecta de um produto.

Para apresentar um pedido ao abrigo da garantia e para solicitar reparação ou substituição de um artigo, informe-se junto do seu agente.

Nenhum equipamento devolvido à nossa fábrica será aceite sem a nossa prévia aprovação por escrito.

Peças de desgaste não são cobertas pela garantia.

### EXCEPÇÕES E EXCLUSÕES DA GARANTIA

O aspirador tem de ser utilizado de acordo com os requisitos eléctricos indicados na fonte de alimentação. Caso contrário, danos, defeitos, avarias ou outras falhas do aspirador resultantes da utilização de uma alimentação eléctrica diferente da indicada são considerados excepcionais e excluídos desta garantia.

Defeitos, avarias, falhas ou danos do aspirador provocados por utilização inadequada, irrazoável, negligente ou abusiva por parte do consumidor são excluídos desta garantia.

Se for realizada qualquer reparação do seu aspirador por pessoas não autorizadas (não designadas para a realização desse trabalho) sem ter primeiro obtido instruções da fábrica, a HAYWARD, por critério exclusivo, pode determinar que esta garantia não será aplicável e que os encargos dessa reparação não serão reembolsados devido ao não cumprimento de tais instruções especificadas de fábrica.

Os cartuchos de filtragem não são cobertos por esta garantia e apenas serão substituídos mediante a sua prévia aprovação dos encargos.

#### Norma eléctrica/países

F	NF C 15-100	GB	BS7671:1992
D	DIN VDE 0100-702	EW	EVHS-HD 384-7-702
A	ÖVE 8001-4-702	H	MSZ 2364-702:1994 / MSZ 10-533 1/1990
E	UNE 20460-7-702 1993, REBT ITC-BT-31 2002	M	MSA HD 384-7-702.S2
IRL	Regras para ligações eléctricas + IS HD 384-7-702	PL	PN-IEC 60364-7-702:1999
I	CEI 64-8/7	CZ	CSN 33 2000 7-702
LUX	384-7.702 S2	SK	STN 33 2000-7-702
NL	NEN 1010-7-702	SLO	SIST HD 384-7-702.S2
P	RSIUEE	TR	TS IEC 60364-7-702

**UTILIZE APENAS PEÇAS SOBRESSELENTES ORIGINAIS**



## MANUAL DO PROPRIETÁRIO

Parabéns pela sua compra de um aspirador de piscinas controlado por microprocessador e totalmente automático. Este manual contém informações importantes relativas ao funcionamento e à manutenção do seu aspirador. Conserve-o para referência futura.

Para assistência técnica, contacte a Hayward: +33 474 465 962.

**PARA REGISTRAR O SEU ASPIRADOR NA NOSSA BASE DE DADOS, VISITE: [www.hayward.fr](http://www.hayward.fr) (secção "Services")**



### Para seu registo

Registe as seguintes informações para comodidade:

- 1) Data da compra \_\_\_\_\_
- 2) Nome completo \_\_\_\_\_
- 3) Morada \_\_\_\_\_
- 4) Código postal \_\_\_\_\_
- 5) Endereço de e-mail \_\_\_\_\_
- 6) Número da peça \_\_\_\_\_ Número de série \_\_\_\_\_
- 7) Agente autorizado \_\_\_\_\_
- 8) Morada \_\_\_\_\_
- 9) Código postal \_\_\_\_\_ País \_\_\_\_\_

### Nota:



Os aspiradores não devem ser utilizados para limpar a piscina no início da Primavera. Nessas ocasiões, quando a sua piscina está sujeita a uma carga de resíduos anormal, os passos de manutenção devem ser tomados para colocar a piscina em condições de pré-instalação.

**UTILIZE APENAS PEÇAS SOBRESSELENTES ORIGINAIS**

# ROBOTER-REINIGER

## ANWENDER - HANDBUCH



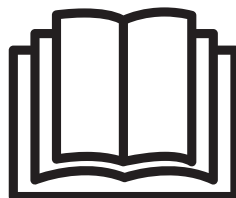
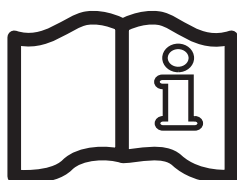

Roboter-Reiniger von Hayward entsprechen in Design, Leistung und Qualität den anspruchsvollsten Normen. Der Reiniger schrubbt, säubert und filtert Ihr Schwimmbad eigenständig. Er ist komplett automatisch und erfordert keine Installation und keine Befestigungen. Nur einstecken und einschalten. Das Filtereinsetzelement mit Zugang von oben erleichtert die Filterreinigung deutlich. Die anpassungsfähige Suchkontrolllogik (ASCL®) mit Mikroprozessor optimiert den Reinigungsvorgang für die jeweilige Beckengröße und -form. Elektronische Eigendiagnose, Überlastschutz und ein einfaches direktes Antriebskonzept ohne rostende Lager bieten eine hohe Zuverlässigkeit.

### **BEWAHREN SIE DIESE ANWEISUNGEN AUF**



Die grundlegenden Sicherheitsvorkehrungen sollten immer eingehalten werden, einschließlich: Ein Nichtbeachten kann zu ernsthaften Verletzungen und/oder Tod führen.

 Dies ist das Sicherheitswarnsymbol. Wenn Sie dieses Symbol auf Ihrem Gerät oder in diesem Handbuch sehen, suchen Sie nach einem der folgenden Signalwörter und achten Sie auf die Möglichkeit der Verletzung von Personen.

 **WARNUNG** warnt vor Gefahren, die schweren persönlichen Schaden, Tod oder große Beschädigung von Gegenständen mit sich bringen könnten und bei Nichtbeachten potenziell gefährlich sind.

 **VORSICHT** warnt vor Gefahren, die leichten oder moderaten persönlichen Schaden und/oder Beschädigung von Gegenständen mit sich bringen könnten und bei Nichtbeachten potenziell gefährlich sind. Es kann den Kunden auch auf Handlungen hinweisen, die unvorhersehbar und nicht sicher sind.

Der Aufkleber **HINWEIS** weist auf besondere Anweisungen hin, die zwar wichtig sind, sich aber nicht auf Gefahren beziehen.



 **WARNUNG** - Lesen und befolgen Sie alle Anweisungen dieses Handbuchs und auf dem Gerät. Ein Nichtbeachten kann zu ernsthaften Verletzungen führen.

 **WARNUNG** – Dieses Dokument ist dem Eigentümer des Schwimmbeckens zu übergeben und muß von diesem an einem sicheren Ort aufbewahrt werden.

 **WARNUNG** – Dieses Gerät ist für Benutzer (einschl. Kinder) mit eingeschränkten physischen, sensorischen oder psychischen Fähigkeiten bzw. ohne jegliche Erfahrung oder Vorwissen nur dann geeignet, wenn eine angemessene Aufsicht oder ausführliche Anleitung zur Benutzung des Geräts durch eine verantwortliche Person sichergestellt ist.

 **WARNUNG** – Lassen Sie keine Kinder mit diesem Reiniger spielen oder ihn benutzen.

 **WARNUNG** – Verwenden sie nur Original-Ersatzteile.

 **VORSICHT** – Den Reiniger und die Schläuche regelmäßig inspizieren; nicht benutzen, falls der Reiniger beschädigt ist oder raue Kanten aufweist. Dadurch kann der Beckenboden beschädigt werden.



 **WARNUNG** – Den Reiniger niemals verwenden, wenn sich Personen im Pool befinden.

 **WARNUNG** – Vor der Installation dieses Produkts müssen alle Warnhinweise und Anweisungen dieses Handbuchs aufmerksam gelesen werden. Werden die Sicherheitswarnhinweise und Anweisungen nicht befolgt, kann dies zu schweren Verletzungen, zum Tod oder zu Sachschäden führen.



 **VORSICHT** – Abnutzung, Farbverlust oder Brüchigkeit können mit der Zeit von selbst oder in Kombination mit Alter, falscher Wasserchemie, unsachgemäßer Installation und anderen Faktoren entstehen. Der KÄUFER stellt den Hersteller daher von allen Ansprüchen aus Schäden am Spritzbeton oder an der Vinylauskleidungen im Schwimmbecken des KÄUFERS aufgrund des Gebrauchs und / oder Betriebs des REINIGERS frei. Der Hersteller kann unter keinen Umständen für Verluste oder Beschädigungen haftbar gemacht werden, die sich aus dem Gebrauch des Reinigers oder der Unmöglichkeit ergeben, den Reiniger im Schwimmbad des Kunden einzusetzen, und zwar unabhängig davon, ob diese direkt, infolgedessen oder zufällig entstanden sind.

**VERWENDEN SIE NUR ORIGINAL-ERSATZTEILE**

## VERBRAUCHERINFORMATIONEN UND SICHERHEIT

 <b>GEFAHR</b>	<b>Risiko eines Elektroschocks oder des Todes durch Stromschlag</b> Das elektrische Zubehör dieses Produkts muß entsprechend den geltenden lokalen Vorschriften (siehe S. 17) und Verordnungen installiert werden. Bei unsachgemäßer Installation entstehen elektrische Gefahren, die durch einen Elektroschock zum Tod oder zu schweren Verletzungen der Schwimmbadgäste oder anderer Personen führen können und zudem Sachschäden hervorrufen können.
 <b>WARNUNG</b>	Spielen Sie nicht mit dem Beckenreiniger oder den Kabeln und vermeiden Sie Körperkontakt. Kann Haare oder Körperteile einziehen oder einklemmen. Die Kabel können Schwimmer umschlingen oder sich verwickeln, was zum Ertrinken führen kann.
 <b>VORSICHT</b>	Vor der Installation des Beckenreinigers müssen Sie die Einsatzbereiche des Reinigers verstehen. Der Reiniger ist nicht zum automatischen Reinigen von Stufen oder zum Einsatz unter einer Solarabdeckung vorgesehen. Er ist auch nicht für die Erstreinigung einer neuen Schwimmbadanlage vorgesehen.

### Betrieb des Beckenreinigers

 <b>WARNUNG</b>	Eine Differenzialsicherung gegen Kriechströme bis 30 mA muss installiert werden, um die Steckdose zu schützen und Elektroschocks zu verhindern. Ansonsten können elektrische Gefahren entstehen, die durch einen Elektroschock zum Tod oder zu schweren Verletzungen der Schwimmbadgäste oder anderer Personen führen und zudem Sachschäden hervorrufen können.
 <b>VORSICHT</b>	<b>NIE</b> den Beckenreiniger auf " <b>EIN</b> " stellen, wenn er sich nicht im Wasser befindet. Der Betrieb des Beckenreinigers außerhalb des Wassers kann schwere Schäden verursachen und führt zum Ausschluß der Garantie. Netzgerät immer auf " <b>AUS</b> " stellen und aus der Steckdose ziehen, bevor Sie den Beckenreiniger aus dem Schwimmbad nehmen.
 <b>WARNUNG</b>	Ein den gültigen Installationsnormen entsprechender Sicherheitsabstand zum Schwimmbad muß eingehalten werden (mind. 3,5 m).

**VERWENDEN SIE NUR ORIGINAL-ERSATZTEILE**

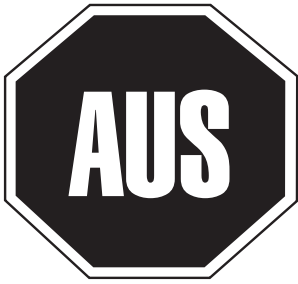

**LESEN SIE FOLGENDE WICHTIGE TIPPS,  
BEVOR SIE DAS GERÄT IN BETRIEB NEHMEN!**

1. Lassen Sie den Beckenreiniger die ersten 10 Minuten jedes Reinigungsvorgangs die Schwimmbadgröße und -form berechnen. Der normale, programmierte Reinigungszyklus beginnt erst nach dieser Berechnung.
2. Die Filterelemente des Reinigers müssen nach jeder Verwendung bzw. so oft wie notwendig gereinigt werden, um eine optimale Leistung des Reinigers zu gewährleisten.
3. Vor Einsatz des Reinigers und insbesondere bei der ersten Nutzung des Schwimmbads müssen größere Elemente entfernt werden, die die Leistung des Reinigers beeinträchtigen könnten. Reinigen Sie den Filter häufig, wenn das Schwimmbad extrem verschmutzt ist.
4. Stellen Sie bei der ersten Verwendung den kompletten Reinigungszyklus ein (2 Stunden), um ein sauberes Schwimmbad zu garantieren und einen Eindruck von den Möglichkeiten des Reinigers zu erhalten. Für anschließende Reinigungsvorgänge ist nicht unbedingt ein kompletter Zyklus notwendig.
5. Der Reiniger bewegt sich regelmäßig zur Wand, ohne dabei jedoch immer die vertikale Position einzunehmen. Dies ist normal und gehört zum programmierten Reinigungszyklus.
6. Der Reiniger kann während des Reinigungszyklus in der Mitte des Schwimmbads anhalten und umkehren. Dies ist normal und gehört zum programmierten Reinigungszyklus.
7. Reiniger **NIE** außerhalb des Wassers einschalten. Der Netzschalter darf nur auf „**Ein**“ stehen, wenn das Gerät sich im Wasser befindet. Das Gerät schaltet sich automatisch aus, aber der Netzschalter sollte am besten auf „**AUS**“ stehen, wenn die Reinigung abgeschlossen ist.
8. Gerät nur an eine gesicherte 230 V ~ Wechselstrom-Steckdose anschließen, die gegen Kurzschlüsse geschützt ist. Schließen Sie eine 30 mA Differentialsicherung an, um Personen vor Elektroschocks zu schützen, die durch eine Lücke in der elektrischen Isolierung entstehen könnten.
9. Das Netzgerät des Reinigers muß stets mindestens 3,5 Meter vom Schwimmbadrand entfernt sein. Die Standardkabel des Beckenreinigers sind 15,24 m lang.

**VERWENDEN SIE NUR ORIGINAL-ERSATZTEILE**

## ALLGEMEINE BETRIEBSHINWEISE

Nehmen Sie sich Zeit, die Funktionsweise des Reinigers anhand Abbildung 3 zu verstehen. Im gesamten Handbuch wird auf diese Abbildung Bezug genommen, wenn es um die verschiedenen Bauteile des Reinigers geht.

Legen Sie den Karton auf die Seite und nehmen Sie den Reiniger wie abgebildet aus dem Karton. Reiniger und Netzgerät sind bereits auf dem Transportwagen montiert. Dieser Transportwagen ist in Abbildung 4 dargestellt.

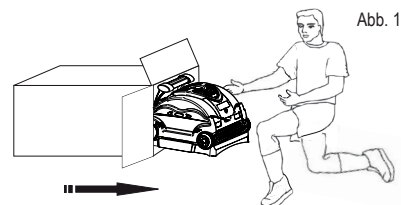

1. Wählen Sie die nächstgelegene Steckdose mit 230 V $\sim$ , die vor Kurzschlüssen geschützt ist. Schließen Sie eine 30 mA Differentialsicherung an, um Personen vor Elektroschocks zu schützen, die durch eine Lücke in der elektrischen Isolierung entstehen könnten.
2. Das Netzgerät des Reinigers muss stets mindestens **3,5** Meter vom Schwimmbadrand entfernt sein. Die Standardkabel sind **15,24** m lang.
3. Schwimmkabel an das Netzgerät anschließen. Verwenden Sie ausschließlich den Original Netzanschluss von **Hayward**.

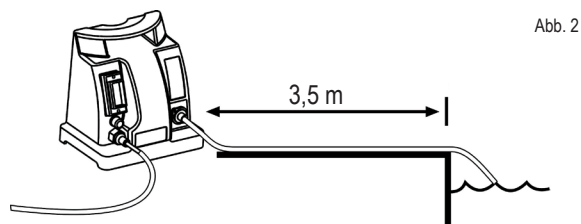

4. Geben Sie den Reiniger in das Wasser. Durch Abgabe der enthaltenen Luft sinkt er langsam auf den Grund.
  5. Netzgerät an die gesicherte Steckdose anschließen und einschalten. Der Reiniger führt vor dem Start des eigentlichen Reinigungszyklus eine Eigendiagnoseprogramm durch, die mehrere Minuten dauert.
- ⚠ VORSICHT:** Netzgerät **NIE** auf "**EIN**" stellen, wenn der Reiniger sich nicht im Wasser befindet. Dies könnte die Dichtungen von Pumpe und Antriebsmotor beschädigen, wodurch die Garantie **NICHTIG** würde.
6. Der Reiniger schaltet sich nach einem Reinigungszyklus von 2 Stunden automatisch aus. Ist Ihr Schwimmbad in weniger als 2 Stunden gereinigt, können Sie den Reiniger manuell ausschalten, indem Sie das Netzgerät auf AUS stellen.

**Sollte ein zweiter Reinigungszyklus notwendig sein, stellen Sie das Netzgerät 10 Sekunden lang auf AUS und starten Sie das Gerät neu. (siehe Betriebsanweisungen für die Stromversorgung)**

**VERWENDEN SIE NUR ORIGINAL-ERSATZTEILE**

7. Schalten Sie nach erfolgter Reinigung des Beckens das Netzgerät AUS, bevor Sie den Reiniger aus dem Schwimmbad nehmen.
8. Nehmen Sie den Reiniger auf der seichten Seite des Schwimmbads aus dem Wasser, indem Sie am Kabel ziehen, bis sich der Reiniger an der Oberfläche befindet. **Heben Sie ihn dann am Griff (NICHT am Kabel) aus dem Wasser.**
9. Ist das Netzkabel beschädigt, muß es durch den Hersteller, einen zugelassenen Servicepartner oder eine Person mit ähnlichen Qualifikationen ausgetauscht werden, um Gefahren zu vermeiden.
10. Die elektrischen Anschlüsse sind von einem zugelassenen qualifizierten Elektriker nach den geltenden Normen im Land der Installation vorzunehmen (siehe S. 16).

**Vorsicht:** Beim Heranziehen das Kabel mit beiden Händen einholen und NICHT um den Arm wickeln.

**SCHWIMMBAD NICHT BETRETEN, WENN DER REINIGER IN BETRIEB IST.**

Die optimale Wassertemperatur für den Reiniger liegt im Bereich von **10°C - 35°C**.

Nehmen Sie den Reiniger nach dem Betrieb stets aus dem Wasser. Bleibt der Reiniger ständig im Schwimmbad, kann dies zusätzliche Wartungsvorgänge erforderlich machen.

Abb. 3

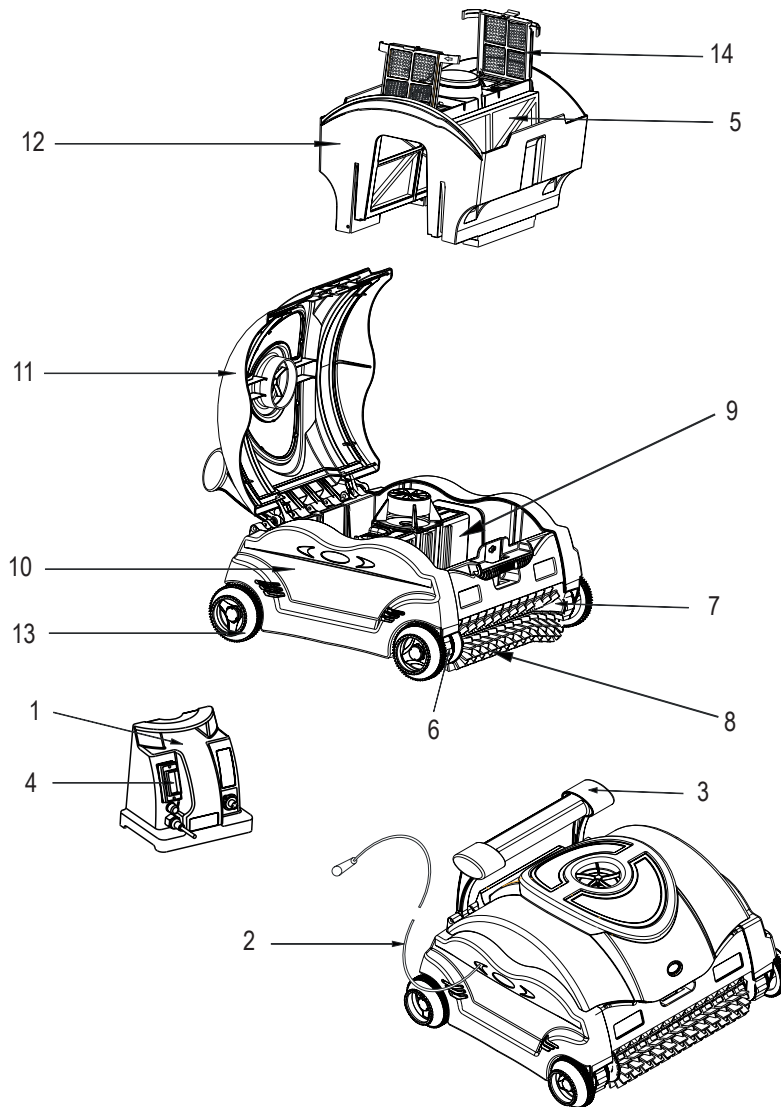

- |                       |                             |
|-----------------------|-----------------------------|
| 1. Netzgerät          | 8. Rundbürste               |
| 2. Schwimmkabel       | 9. Versiegelte Motoreinheit |
| 3. Griff              | 10. Seitenwand              |
| 4. Ein/Aus-Schalter   | 11. Kuppelförmige Abdeckung |
| 5. Filterelement      | 12. Filterbehälter          |
| 6. Antriebsraupe      | 13. Rad                     |
| 7. Lagerrohr des Rads | 14. Filteröffnung           |

**VERWENDEN SIE NUR ORIGINAL-ERSATZTEILE**



# ANWEISUNGEN FÜR DEN TRANSPORTWAGEN - SIEHE ABBILDUNG

- Der Transportwagen wird teilmontiert im Karton geliefert (ohne Griff & Rohr).
- Stecken Sie die Schraube unten am Transportwagen in das Rohr & sichern Sie sie mit einer Mutter (3)
- Stecken Sie den Griff oben in das Lagerrohr, stecken Sie die Schraube ein und sichern Sie sie mit der Mutter (4)

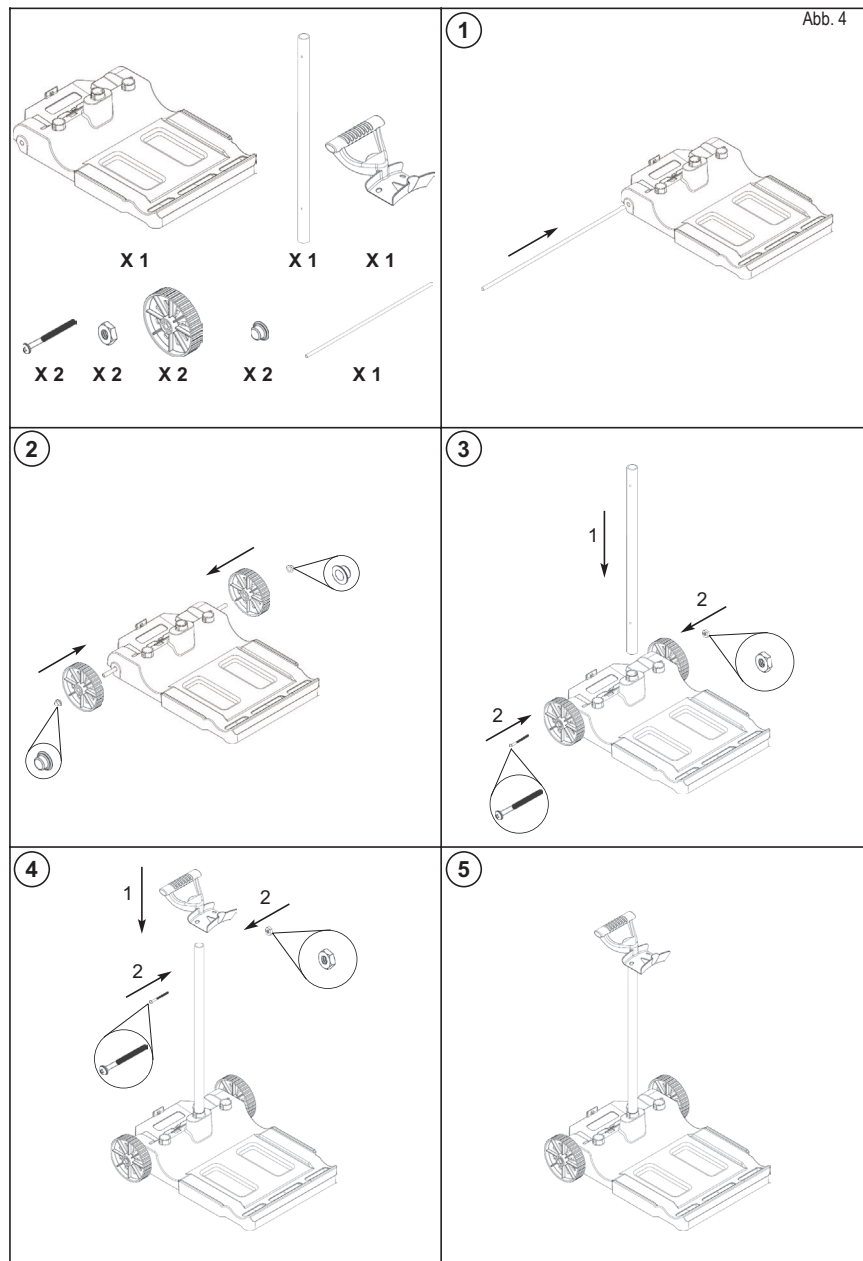

VERWENDEN SIE NUR ORIGINAL-ERSATZTEILE

# WARTUNG

Reinigen Sie das Filterelement nach jeder Verwendung:

1. Öffnen Sie den Reiniger, durch Druck auf die Taste der Abdeckung und heben Sie die kuppelförmige Abdeckung an.

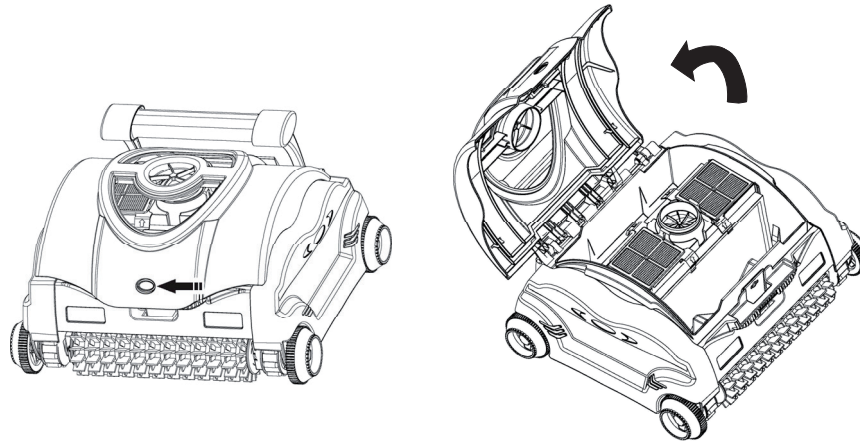

2. Heben Sie die Filterbehältereinheit mit beiden Händen (eine Hand auf jeder Seite) aus dem Reiniger.
3. Drehen Sie die Filtergehäuseeinheit um, um Fremdkörper zu entfernen und spülen Sie die Einheit dann mit einem Gartenschlauch, um auch Kleinteile zu entfernen.
4. Die Filtereinsätze müssen zur Reinigung nicht entfernt werden.

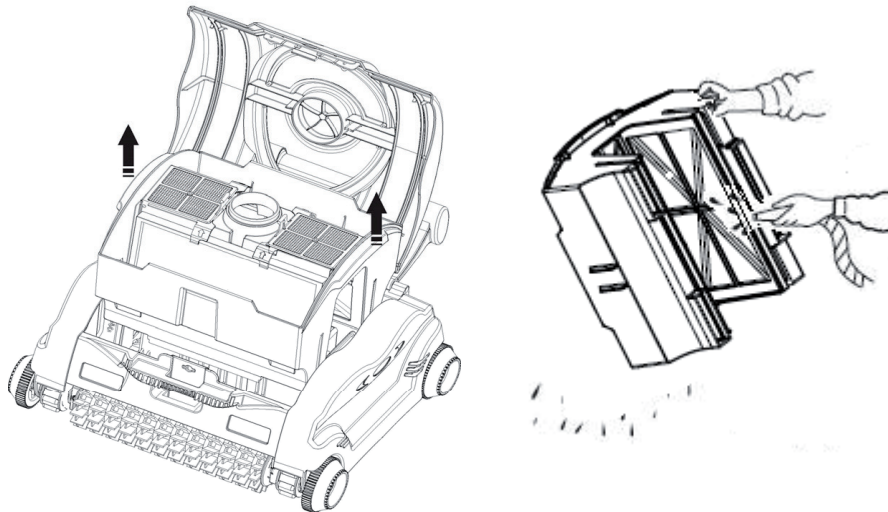

**VERWENDEN SIE NUR ORIGINAL-ERSATZTEILE**

5. Entfernen der Filtereinsätze:

- a. Beide Schließhaken des Filters öffnen und anheben
- b. Filtereinsätze herausziehen. Filtereinsätze mit einem Gartenschlauch mit Sprühdüse von Fremdkörpern befreien. Filterelemente wie abgebildet halten, damit Fremdkörper herausfallen können.

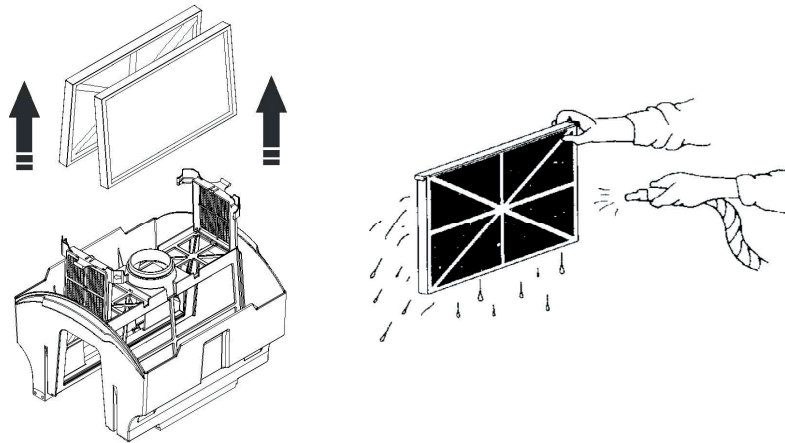

- c. Gesamtes Filtergehäuse waschen. (s. Darstellung oben).
- d. Filterelemente mit den Rahmenverstärkungen nach innen wieder in die Filtergehäuseeinheit einsetzen.

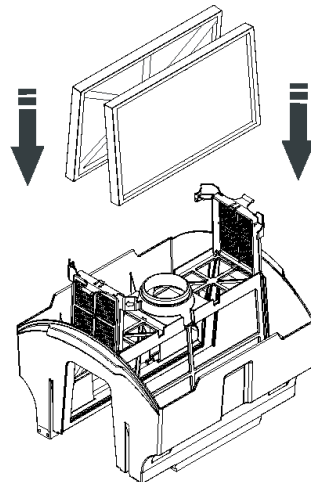

- e. Schließhaken des Filters einrasten lassen.

**VERWENDEN SIE NUR ORIGINAL-ERSATZTEILE**

6. Filtergehäuse wieder in den Beckenreiniger einsetzen (Vorder- und Rückseite sind in Abbildung unten ersichtlich).
7. Kuppelförmige Abdeckung schließen und Taste auf der Abdeckung drücken, damit diese einrastet.

**HINWEIS:** Filterreinigungslösung kann verwendet werden, um extreme Verschmutzung und/oder Sand zu entfernen.

Denken Sie daran: Je sauberer Ihr Filter ist, desto effizienter arbeitet der Reiniger.

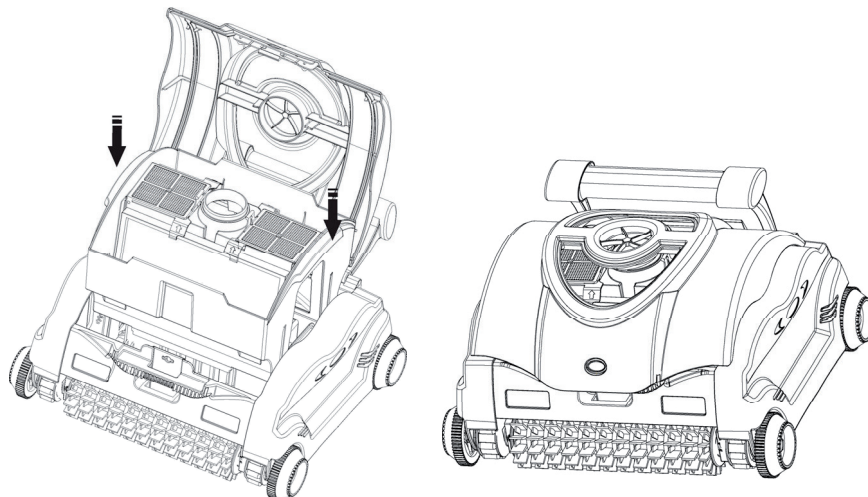

## Regelmäßige Reinigung der beweglichen Teile

- ⚠ **WARNUNG:** Ziehen Sie das Netzkabel aus der Steckdose, bevor Sie bewegliche Teile reinigen.
- Untersuchen Sie den Lufttrichter, um sicherzustellen, daß das Kreiselrad nicht durch Fremdkörper oder Haare verstopft ist.
  - Das Kreiselrad kann mit einem Gartenschlauch mit Sprühdüse gereinigt werden
  - Entfernen Sie alle Fremdkörper, die sich zwischen Raupen und Rädern angesammelt haben

## Lagerung

Den Reiniger außerhalb des Wassers an einem trockenen, schattigen Ort bei Temperaturen zwischen 4°C - 46°C lagern.

## Pflege der Kabel

Bei kontinuierlichem Gebrauch können sich die Kabel verdrehen (wie ein Telefonkabel). Um dies zu vermeiden, muß das Kabel regelmäßig in der Sonne gespannt werden.

**WICHTIG:** Das Kabel muß regelmäßig auf äußere Beschädigungen untersucht werden.

**VERWENDEN SIE NUR ORIGINAL-ERSATZTEILE**

## WICHTIGE TIPPS

- Gerät nicht in das Schwimmbad werfen oder fallen lassen. Beckenreiniger von der Beckenwand entfernt einsetzen, aber nicht ins Wasser werfen.
- Eine Reinigung des Filtereinsatzes nach jedem Reinigungsvorgang optimiert die Leistung des Beckenreinigers.
- Abgenutzte Bürsten und Schaumrollen austauschen.
- Damit die Filterelemente des Beckenreinigers nicht verstopfen, müssen alle chemischen Pulver vor Betrieb des Beckenreinigers vollständig aufgelöst sein.
- In Schwimmbädern, deren Kalziumgehalt hoch ist, muss der Filter häufiger gereinigt werden.
- Bewahren Sie den Originalkarton für Lagerung und Transport auf (falls Ihr Beckenreiniger eines Tages an den zugelassenen Händler gesandt werden muss).
- **Die versiegelte Motoreinheit und das Netzgerät enthalten keine Teile, die vom Benutzer gewartet werden könnten. Werden Sie geöffnet, wird die Garantie automatisch NICHTIG.**
- Entfernen Sie vor Betrieb des Beckenreinigers Elemente wie Thermometer, Spielzeug und ähnliches aus dem Schwimmbecken. Solche Elemente können den Beckenreiniger verstopfen und diesen und/oder Ihr Schwimmbecken beschädigen.
- Das Filtergehäuse wird normalerweise mit eingesetzten Filtereinsätzen gereinigt. Für eine gründlichere Reinigung kann der Benutzer jeden Filtereinsatz herausnehmen und separat reinigen.
- Bei normalem Reinigungsbetrieb wird die Reinigerseite mit dem Griff angehoben, um Hindernisse zu reinigen, beispielsweise erhöhte Hauptabflüsse und Treppenstufen.
- Beim Einsatz von Reinigern in Gegenden mit hohen Sandkonzentrationen kann es erforderlich sein, alle Öffnungen des Geräts mit Wasser zu spülen (das Ventil des Filtergehäuses befindet sich an der Saugöffnung) und auch den Schalter an der kuppelförmigen Abdeckung zu spülen, um einwandfreies Funktionieren zu gewährleisten.

VERWENDEN SIE NUR ORIGINAL-ERSATZTEILE

## FEHLERBEHEBUNG

- Wenn der Reiniger kleine oder größere Fremdkörper nicht entfernt:
  - o Reinigen Sie den Filter. Vielleicht ist er verstopft. Eine Filterreinigungslösung kann verwendet werden, um extreme Verschmutzung und/oder Sand zu entfernen
- Reiniger beginnt mit der Reinigung, stoppt dann jedoch:
  - o Das Kreiselrad kann durch Schmutz verstopft oder blockiert sein, überprüfen und ggf. gemäß den Anweisungen aus dem Wartungsabschnitt reinigen.
  - o Die Bürstenrolle oder Antriebsschienen können blockiert sein, auf Verschmutzungen prüfen und ggf. reinigen.
  - o Unten am Filtergehäuse, neben den Rundbürsten, befinden sich 3 Saugöffnungen, diese auf Verschmutzungen prüfen und ggf. reinigen.
- Bei normalem Reinigungsbetrieb wird die Reinigerseite mit dem Griff angehoben, um Hindernisse zu reinigen, beispielsweise erhöhte Hauptabflüsse und Treppenstufen.
- Der Beckenreiniger kann blockieren, wenn im Schwimmbad ein hoher Hauptabfluss installiert ist. Der Beckenreiniger kann kurzzeitig am Hauptabfluss festgesaugt werden, wird sich dann jedoch durch das integrierte Programm selbst befreien.
- Wahrnehmung der Leistung des Beckenreinigers: Die Wahrnehmung der Reinigerfunktion kann in den verschiedenen Phasen des Reinigungszyklus unterschiedlich sein. Die Leistung des Beckenreinigers kann nur bewertet werden, wenn man die verbesserte Sauberkeit des Schwimmbads nach einem kompletten Reinigungszyklus beurteilt.
- Reinigt der Beckenreiniger nicht das gesamte Schwimmbad oder nur einen kleinen Bereich in einem Zyklus, muß der Filter geprüft und ggf. gereinigt werden und sichergestellt werden, dass das Gerät nicht an Saugöffnungen, Bodenreinigungsköpfen oder Spielzeuelementen hängen geblieben ist. Der Benutzer kann versuchen, die Reinigung an verschiedenen Stellen zu starten, um die ideale Stelle für die Reinigung zu finden.
- Bei einer Filterüberlastung können Fremdkörper aus dem Reiniger fallen, während dieser aus dem Schwimmbad gehoben wird. In diesem Fall den Filter häufiger reinigen. Stellen Sie sicher, dass sich in den drei Öffnungen keine größeren Fremdkörper befinden. Große Fremdkörper müssen vor Einsatz des Geräts aus dem Schwimmbad entfernt werden. Wenn Abflussklappen verschoben oder in offener Position durch Sand oder Blätter blockiert sind, können diese nach der Reinigung wieder eingesetzt werden.
- Verdreht sich das Schwimmkabel, beispielsweise weil sich der Reiniger an großen Gegenständen wie Steinen, Spielzeugen oder Hauptabflüssen verfängt, kann es wieder geglättet werden, indem es in voller Länge gedehnt (soweit möglich) in die Sonne gelegt wird: Die Sonnenwärme trägt dazu bei, Kabelverdrehungen zu beseitigen.
- Sind durch die Fenster der kuppelförmigen Abdeckung viele Fremdkörper sichtbar, Reiniger rasch aus dem Wasser nehmen, damit diese nicht aus dem Filtergehäuse zurück in das Becken gelangen.

**VERWENDEN SIE NUR ORIGINAL-ERSATZTEILE**

## TECHNISCHE DATEN

Gewicht (m/o Kabel)	9,75 Kg		
Kabellänge, -typ	15,24 m		
Materialien	Schlagzähes ABS - Metallteile aus Nichteisen-Edelstahl		
Motoreinheit	Pumpe	Antrieb	PCB
Drehzahl (U/Min.)	2 700	55	-
Spannung	24 V ===	22 V ===	5 V ===
Strom(A)	2,62 A	0,63 A	-
Wasserdichte Versiegelung	Doppelredundante radiale Wellenabdichtungen & O-Ring-Dichtung		
Motorgehäuse	Versiegeltes, wasserdichtes, schlagzähes Polypropylen		
Überlastschutz	Elektronische Überlastüberwachung mit automatischer Abschaltung		
Filter			
Typ	Abnehmbar, wieder verwendbar, Faltenfiltereinsatz		
Materialien	Gefaltete Zellulose/Polyester-Kombination		
Kontrolle des Reinigungsprogramms			
Typ	Mikroprozessor mit anpassungsfähiger Suchkontrolllogik (ASCL®)		
Reinigungszyklus	2 Stunden		
Antriebssystem	Direktantrieb mit Polyurethan Antriebsschiene & Acetal Edelstahllagersystem		
Netzgerät			
Eingangsprimärspannung	230 V ~		
Ausgangssekundärspannung	24 V ===		
Nennausgangsstrom	4 A		
Gewicht	3,8 Kg		
Transport			
	Länge	Breite	Höhe
Kartonabmessungen (mm)	620	440	752
Liefergewicht mit Transportwagen	22,3 Kg		

**VERWENDEN SIE NUR ORIGINAL-ERSATZTEILE**



## WICHTIGE SICHERHEITSHINWEISE

Dieser Schwimmbadroboter wurde äußerst sorgfältig und unter Beachtung aller Sicherheitsregeln hergestellt. Wir empfehlen, folgende Sicherheitshinweise in Ihre Vorschriften für die Schwimmbadsicherheit aufzunehmen:

### BEWAHREN SIE DIESE ANWEISUNGEN AUF

1. GERÄT IMMER INS WASSER GEBEN, BEVOR ES AN DIE ELEKTRISCHE STECKDOSE ANGESCHLOSSEN WIRD.
2. FÜR DIE SICHERHEIT DER BADEGÄSTE IST ES WICHTIG, DAS GERÄT SOFORT NACH ABGESCHLOSSENER REINIGUNG AUS DEM SCHWIMMBAD ZU NEHMEN. DIES KANN ZUDEM DIE LEBENSDAUER IHRES BECKENREINIGERS ERHÖHEN.
3. SICHERSTELLEN, DASS DAS GERÄT AUSSCHLIESSLICH ANGESICHERTE 230V~ STECKDOSEN ANGESCHLOSSEN WIRD, DIE GEGEN KURZSCHLÜSSE GESCHÜTZT SIND. 30 MA DIFFERENTIALSICHERUNG ANSCHLIESSEN, UM PERSONEN VOR ELEKTROSCHOCKS ZU SCHÜTZEN, DIE DURCH EINE MÖGLICHE LÜCKE IN DER ELEKTRISCHEN ISOLIERUNG ENTSTEHEN KÖNNTEN.
4. GERÄT NIE BERÜHREN, WENN ES AN DIE STECKDOSE ANGESCHLOSSEN IST.
5. KEINE VERLÄNGERUNGSKABEL VERWENDEN. DIES KÖNNTE EIN SICHERHEITSRISIKO DARSTELLEN UND/ ODER IHREN BECKENREINIGER BESCHÄDIGEN.
- 6. NIE INS WASSER GEHEN, WÄHREND DER REINIGER IN BETRIEB IST.**
7. DER STECKER DARF NIE IN DAS SCHWIMMBAD GELANGEN.
8. GERÄT NIE AUSSERHALB DES WASSERS EINSCHALTEN. DADURCH KÖNNTE DIE MOTORDICHTUNG BESCHÄDIGT WERDEN, WODURCH DIE GARANTIE NICHTIG WÜRDEN.
9. GERÄT NICHT GEGEN DIE SEITENWAND AUS DEM SCHWIMMBAD ZIEHEN. DIES KÖNNTE DAS GERÄT ODER DIE SEITENWAND BESCHÄDIGEN.
- 10. KABEL NICHT UNTERIRDISCH VERLEGEN. BESCHÄDIGTE KABEL AUSTAUSCHEN.**
- 11. ⚠️ WARNUNG - UM DAS VERLETZUNGSRISIKO ZU MINIMIEREN, DÜRFEN KINDER DIESES PRODUKT NICHT VERWENDEN, WENN SIE NICHT STÄNDIG ÜBERWACHT WERDEN.**
- 12. IST DAS NETZKABEL BESCHÄDIGT, MUSS ES DURCH DEN HERSTELLER, EINEN ZUGELASSENEN SERVICEPARTNER ODER EINE PERSON MIT ÄHNLICHEN QUALIFIKATIONEN AUSGETAUSCHT WERDEN, UM GEFAHREN ZU VERMEIDEN.**

Obwohl das Gerät für einen sicheren Betrieb konzipiert ist, empfehlen wir einen sorgfältigen, vorsichtigen Umgang mit der Saugvorrichtung sowie eine regelmäßige Überprüfung der Kabel auf Abnutzung oder Beschädigung, wie dies auch für andere elektrische Geräte empfohlen wird. Nach der Verwendung Gerät aus dem Wasser nehmen, mit klarem Wasser spülen und eventuelle Kabelverdrehungen entfernen.

**VERWENDEN SIE NUR ORIGINAL-ERSATZTEILE**



## HAYWARD® Beschränkte Garantie

Für alle Produkte von HAYWARD gilt ab Kaufdatum eine 2-jährige Garantie auf Herstellungs- oder Materialfehler. Zur Geltendmachung der Garantie legen Sie bitte den Kaufnachweis mit dem Kaufdatum vor. Daher empfehlen wir Ihnen, den Kaufbeleg gut aufzubewahren.

Die von HAYWARD gewährte Garantie beschränkt sich nach HAYWARDS Wahl auf die Reparatur oder den Ersatz der mangelhaften Produkte, vorausgesetzt, dass diese entsprechend den in der Benutzeranleitung gemachten Anweisungen einer normalen Benutzung unterzogen wurden, auf keinerlei Weise verändert wurden und unter der Bedingung, dass diese ausschließlich mit Bau- und Ersatzteilen von HAYWARD verwendet wurden. Auf Frost und Chemikalien zurückzuführende Schäden sind von der Garantie ausgeschlossen. Alle anderen Kosten (Transport, Arbeitszeit etc.) sind von der Garantie ausgeschlossen.

HAYWARD haftet nicht für direkte oder indirekte Schäden, die durch unsachgemäße Installation bzw. fehlerhaften Anschluss oder Betrieb eines Produkts entstehen.

Um einen Garantieanspruch geltend zu machen und Reparatur oder Ersatz eines Artikels anzufordern, wenden Sie sich bitte an Ihren Händler.

Ohne unsere vorherige schriftliche Zustimmung nehmen wir keine an unser Werk gesendeten Geräte an.

**Verschleißteile sind von der Garantie ausgeschlossen.**

### GARANTIEAUSNAHMEN UND -AUSSCHLÜSSE

Der Reiniger muss gemäß den elektrischen Bestimmungen verwendet werden, die auf dem Netzgerät angegeben sind. Anderweitige Fehler, Defekte und Funktionsstörungen des Reinigers, die durch eine unpassende Stromquelle verursacht wurden, sind von dieser Garantie ausgeschlossen.

Defekte, Funktionsstörungen, Schäden oder Fehler des Reinigers, die durch unsachgemäßen, unangemessenen oder nachlässigen Gebrauch durch den Verbraucher verursacht wurden, sind von dieser Garantie ausgeschlossen.

Nehmen nicht berechtigte Personen (Personen, die zur Durchführung solcher Arbeiten nicht autorisiert sind) an Ihrem Reiniger Reparaturen vor, ohne zunächst Anweisungen vom Werk erhalten zu haben, kann HAYWARD nach eigenem Ermessen bestimmen, dass diese Garantie nicht gilt und die Kosten für solche Reparaturen nicht zurückerstattet werden, da sie nicht den Werkvorgaben entsprechen.

Filtereinsätze sind von dieser Garantie ausgenommen und werden nur mit unserer vorherigen Genehmigung der Kosten ersetzt.

#### Elektrische Norm / Land

F	NF C 15-100	GB	BS7671:1992
D	DIN VDE 0100-702	EW	EVHS-HD 384-7-702
A	ÖVE 8001-4-702	H	MSZ 2364-702:1994 / MSZ 10-533 1/1990
E	UNE 20460-7-702 1993, REBT ITC-BT-31 2002	M	MSA HD 384-7-702.S2
IRL	Verkabelungsvorschriften + IS HD 384-7-702	PL	PN-IEC 60364-7-702:1999
I	CEI 64-8/7	CZ	CSN 33 2000 7-702
LUX	384-7.702 S2	SK	STN 33 2000-7-702
NL	NEN 1010-7-702	SLO	SIST HD 384-7-702.S2
P	RSIUEE	TR	TS IEC 60364-7-702

**VERWENDEN SIE NUR ORIGINAL-ERSATZTEILE**

## HANDBUCH DES EIGENTÜMERS

Herzlichen Glückwunsch zum Kauf Ihres vollautomatischen Beckenreinigers mit Mikroprozessor. Dieses Handbuch enthält wichtige Informationen für Betrieb und Wartung Ihres Reinigers. Bitte zur späteren Verwendung aufbewahren.

Bei technischen Problemen wenden Sie sich an Hayward unter +33 474 465 962.

**UM IHREN REINIGER IN UNSERER DATENBANK ZU REGISTRIEREN, GEHEN SIE AUF:  
[www.hayward.fr](http://www.hayward.fr) (Abschnitt Kundendienst)**

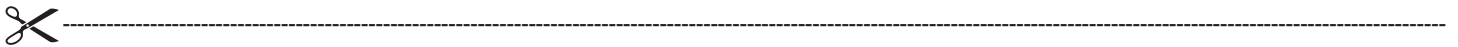

### Für Ihre Unterlagen

Zur Vereinfachung der Handhabung machen Sie die folgenden Angaben:

- 1) Kaufdatum \_\_\_\_\_
- 2) Vollständiger Name \_\_\_\_\_
- 3) Adresse \_\_\_\_\_
- 4) PLZ \_\_\_\_\_
- 5) E-Mail-Adresse \_\_\_\_\_
- 6) Teile-Nummer \_\_\_\_\_ Seriennummer \_\_\_\_\_
- 7) Händler des Beckens \_\_\_\_\_
- 8) Adresse \_\_\_\_\_
- 9) PLZ \_\_\_\_\_ Land \_\_\_\_\_

### Hinweis

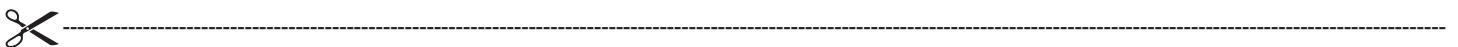

Der Reiniger darf nicht zur Erstreinigung des Beckens im Frühjahr verwendet werden. Bei solchen Gelegenheiten, bei denen Ihr Becken einer übermäßigen Verschmutzung unterliegt, sollten Wartungsmaßnahmen ergriffen werden, damit das Becken in den Zustand "vor der Installation" zurückkehrt.

**VERWENDEN SIE NUR ORIGINAL-ERSATZTEILE**

# ROBOTREINIGER

## GEBRUIKERSHANDBOEK



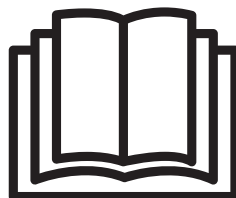
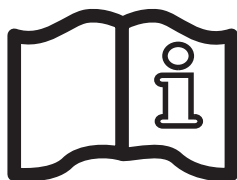

De robotische reinigers van Hayward staan voor de hoogste standaarden op het vlak van ontwerp, prestaties en kwaliteit. De reiniger schrobt, stofzuigt en filtert uw zwembad op een zelfstandige manier. Hij is volledig automatisch en hoeft niet te worden geïnstalleerd, er zijn geen hulpstukken. Plaats hem in het zwembad en zet hem aan. De filters kunnen veel gemakkelijker worden gereinigd met het element van het filterpatroon dat langs de bovenkant bereikbaar is. De aandrijving met Adaptive Seek Control Logic (ASCL®)-microprocessor optimaliseert de reinigingsprocedure voor elke individuele zwembadgrootte en -vorm. Elektronische zelfdiagnose, beveiliging tegen overbelasting en een eenvoudig ontwerp met directe aandrijving en niet-corrosieve lagers zorgen voor een betrouwbare werking.

### BEWAAR DEZE HANDLEIDING



De fundamentele veiligheidsmaatregelen moeten altijd worden gevolgd, met inbegrip van de volgende: Als u de instructies niet volgt, kan dat leiden tot ernstige verwondingen en/of de dood

 Dit is het symbool dat duidt op belangrijke veiligheidsinformatie. Wanneer u dit symbool op uw apparatuur of in deze handleiding ziet, moet u kijken welke van de volgende signaalwoorden vermeld staan en moet u alert zijn voor lichamelijke verwondingen.

 **WAARSCHUWING** duidt op gevaren die **mogelijk** kunnen leiden tot lichamelijke verwondingen, de dood of ernstige schade aan eigendommen, en die tot een risico leiden indien ze niet worden opgevolgd.

 **LET OP** duidt op gevaren die **zeker** of **mogelijk** leiden tot niet-ernstige of matige lichamelijke verwondingen en/of schade aan eigendommen, en die tot een risico leiden indien ze niet worden opgevolgd. Het kan klanten ook wijzen op acties die onvoorspelbaar en onveilig zijn.

Het etiket **OPMERKING** duidt op speciale instructies die belangrijk zijn, maar die niets te maken hebben met risico's.



 **WAARSCHUWING** – Lees en volg alle instructies in deze gebruikershandleiding en op de apparatuur. Als u de instructies niet volgt, kan dat leiden tot verwondingen.

 **WAARSCHUWING** – Dit document dient aan de eigenaar van het zwembad te worden overhandigd en moet door de eigenaar op een veilige plaats worden bewaard.

 **WAARSCHUWING** – Dit apparaat is niet bedoeld voor gebruik door personen met verminderde lichamelijke, zintuiglijke of geestelijke vermogens, of die gebrek aan ervaring of kennis hebben, tenzij iemand die verantwoordelijk is voor hun veiligheid toezicht op hen houdt of hen heeft uitgelegd hoe het apparaat dient te worden gebruikt.

 **WAARSCHUWING** – Sta niet toe dat kinderen de reiniger gebruiken of dat ze ermee spelen.

 **WAARSCHUWING** – Gebruik uitsluitend originele wisselstukken.

 **LET OP** – Inspecteer de reiniger en de slangen regelmatig. Gebruik deze niet als deze beschadigd zijn of als er ruwe randen op de reiniger zichtbaar zijn, anders kan het zwembad beschadigd raken.

 **WAARSCHUWING** – Gebruik de reiniger nooit wanneer zich mensen in het zwembad bevinden.

 **WAARSCHUWING** – Voordat u dit apparaat installeert, moet u alle waarschuwingen en instructies lezen en opvolgen. Het niet opvolgen van de veiligheidswaarschuwingen en instructies kan resulteren in zwaar letsel, dood en schade aan eigendommen.



 **LET OP** – Verslechtering, verkleuring of brosheid van zwembadafwerking kan na verloop van tijd worden veroorzaakt afzonderlijk of in combinatie door ouderdom, ongebalanceerde chemische samenstelling van zwembadwater, onjuiste installatie en andere factoren. De koper doet hierbij afstand van alle claims en vrijwaart de fabrikant van alle claims voor schade aan zwembadbepleistering of vinyl liner in het zwembad van de koper op basis van het gebruik en/of de werking van de reiniger. De fabrikant zal in geen geval aansprakelijk zijn voor verliezen of schade, direct, indirect of incidenteel, die voortvloeien uit het gebruik of het onvermogen de reiniger in het zwembad van de koper te gebruiken.

## GEBRUIK UITSLUITEND ORIGINELE WISSELSTUKKEN

## KLANTINFORMATIE EN -VEILIGHEID

 <b>GEVAAR</b>	<b>Risico op elektrische schok of elektrocutie</b> De elektrische toevoer van dit product moet worden geïnstalleerd in overeenstemming met alle van kracht zijnde plaatselijke voorschriften (zie p. 17) en bepalingen. Een foutieve installatie zal leiden tot elektrisch gevaar, wat kan resulteren in dood of ernstige verwonding van zwembadgebruikers en anderen door een elektrische schok en kan ook schade aan eigendommen veroorzaken.
 <b>WAARSCHUWING</b>	Speel niet met de reiniger of kabel en gebruik hem niet op uw lichaam. Risico op vastklemming of losrukking van haar of lichaamsdelen. De zwemmers kunnen over de kabel struikelen of erin verstrikt raken, wat tot verdrinking kan leiden.
 <b>LET OP</b>	Voor u de reiniger installeert, moet u op de hoogte zijn van zijn toepassingsmogelijkheden. De reiniger werd niet ontworpen voor de automatische reiniging van trapjes of om gebruikt te worden onder een afdekzeil. Het apparaat is ook niet bestemd voor de allereerste schoonmaakbeurt van een nieuwe zwembadinstallatie.

### Gebruik van de reiniger

 <b>WAARSCHUWING</b>	Een differentiaalbeveiliging van 30 mA moet worden geïnstalleerd om uw stopcontact te beveiligen en om het risico op mogelijke elektrische schokken te vermijden. Indien u dit niet doet, ontstaat er mogelijk elektrisch gevaar wat kan resulteren in dood of ernstige verwonding van zwembadgebruikers en anderen door een elektrische schok en kan er ook schade aan eigendommen ontstaan.
 <b>LET OP</b>	Zet de zwembadreiniger <b>NIET</b> in de stand " <b>AAN</b> " als hij zich niet in the water bevindt. Als u de reiniger buiten het zwembad gebruikt, kan dit ernstige schade veroorzaken en vervalt uw garantie. Zet de stroombron altijd in de stand " <b>UIT</b> " en trek de stekker uit het stopcontact voor u de reiniger uit het zwembad haalt.
 <b>WAARSCHUWING</b>	Het is verplicht een veilige afstand te bewaren tussen de stroombron en het zwembad zoals vereist door de van kracht zijnde installatiestandaard (minimum 3,5 m).



## **LEES DEZE BELANGRIJKE GEBRUIKSTIPS VOOR U HET APPARAAT GEBRUIKT!**

1. Geef de reiniger tijdens de eerste 10 minuten van elk gebruik de tijd om de zwembadgrootte en -configuratie te berekenen. De standaard geprogrammeerde cyclus is er niet op voorzien om voor deze periode te beginnen.
2. Maak de filterpatronen van de reiniger grondig schoon na elk gebruik of zo vaak als nodig om de optimale werking van de reiniger te garanderen.
3. Voor u uw reiniger gebruikt en vooral bij de eerste ingebruikname van het zwembad moet u grote voorwerpen die de werking van de reiniger mogelijk verminderen uit het zwembad halen. Reinig de filter frequent als het zwembad bijzonder vuil is.
4. Voor het eerste gebruik moet u de reiniger gedurende de volledig cyclus (2 uur) laten draaien voor een proper zwembad en zodat u een goed beeld krijgt van de mogelijkheden van de reiniger. Tijdens de daarna volgende reinigingsbeurten moet de volledige cyclus niet noodzakelijk worden doorlopen.
5. De reiniger beweegt mogelijk periodiek richting zwembadwand, maar schakelt niet noodzakelijkerwijs over op verticale positie. Dit is een normaal deel van de geprogrammeerde cyclus.
6. De reiniger stopt mogelijk middenin het zwembad en draait zich om tijdens de reinigingscyclus. Dit is een normaal deel van de geprogrammeerde cyclus.
7. Zet de reiniger **NIET** aan als hij zich niet in het water bevindt. De startknop mag enkel op de stand “**AAN**” worden gezet als het apparaat ondergedompeld is. Het apparaat schakelt zichzelf automatisch uit, maar u kunt de vermogensschakelaar best op de stand “**UIT**” zetten als de reinigingsbeurt voltooid is.
8. Stop de stekker van de reiniger alleen in een geaard AC-stopcontact van 230 V~ dat zich in de buurt bevindt en beveiligd is tegen kortsluitingen. Installeer een differentiaalbeveiliging van 30 mA om het risico op elektrische schokken, veroorzaakt door een eventuele beschadiging van de elektrische isolatie, te voorkomen.
9. Plaats de stroombron van de reiniger zo dat hij zich op een afstand van minimum 3,5 meter van de zwembadrand bevindt. De lengte van de standaardkabel van de reiniger bedraagt 15,24 meter.

## ALGEMENE GEBRUIKSINSTRUCTIES

Neem de tijd om vertrouwd te raken met de reiniger (figuur 3). Doorheen de handleiding wordt aan deze figuur gerefereerd als er wordt verwezen naar de verschillende onderdelen van de reiniger.

Pak de reiniger uit door de doos op haar zijkant te plaatsen en de reiniger eruit te halen. De reiniger en stroombron worden vooraf aan het karretje bevestigd. Zie figuur 4 voor het karretje.

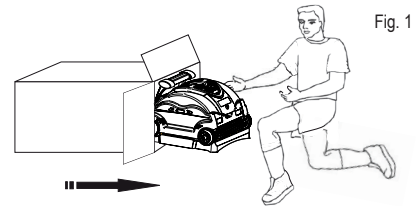

1. Kies het dichtstbijzijnde AC-stopcontact van 230 V $\sim$  dat beveiligd is tegen kortsluitingen. Installeer een differentiaalbeveiliging van 30 mA om het risico op elektrische schokken, veroorzaakt door een eventuele beschadiging van de elektrische isolatie, te voorkomen.
2. Plaats de stroombron van de reiniger zo dat hij zich op een afstand van **3,5** meter van de zwembadrand bevindt. De lengte van de standaardkabel van de reiniger bedraagt **15,24** meter.

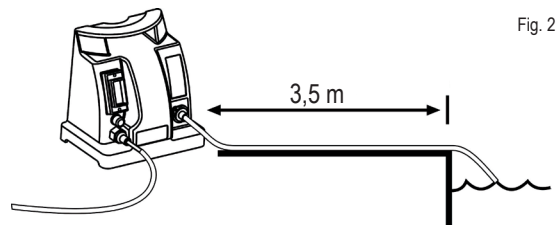

3. Sluit de losse kabel aan op de stroombron. Gebruik alleen de originele stroombron van **Hayward**.
  4. Plaats de reiniger in het zwembad. Hij zal geleidelijk aan naar de bodem van het zwembad zinken als de lucht binnenin wordt losgelaten.
  5. Sluit de stroombron aan op het beveiligde stopcontact en activeer hem. De reiniger zal gedurende enkele minuten een zelfdiagnoseproces uitvoeren voordat de reinigingscyclus wordt gestart.
- ⚠ Let op:** Zet de stroombron **NIET** op de stand "**AAN**" als de reiniger zich niet in het water bevindt. Dit kan resulteren in schade aan de pomp en afdichtingen van de aandrijfmotor waardoor de garantie **VERVALT**.
6. De reiniger zal zichzelf automatisch uitschakelen na een reinigingscyclus van 2 uur. Als het zwembad in minder dan 2 uur gereinigd is, kunt u de reiniger manueel uitschakelen door de stroombron op de stand "uit" te plaatsen.

**Als een tweede reinigingscyclus vereist is, moet u de stroombron 10 seconden op de stand "UIT" zetten en dan opnieuw starten. (zie Gebruiksaanwijzing stroombron)**

7. Nadat het zwembad werd gereinigd moet u de stroombron op de stand "UIT" zetten voor u de reiniger uit het zwembad haalt.
8. Haal de reiniger via de ondiepe kant van het zwembad uit het water en trek aan de kabel totdat de reiniger zich aan de oppervlakte bevindt. **Haal de reiniger dan uit het water met het handvat, NIET met de kabel.**
9. Als het stroomsnoer beschadigd is, moet het worden vervangen door de fabrikant, diens onderhoudsagent of ander bevoegd personeel om gevaar te vermijden.
10. Alle elektrische aansluitingen dienen door een erkende bevoegde professionele elektricien en volgens de in het land van installatie geldende normen te worden uitgevoerd (zie p. 16).

**Let op:** Als u aan de kabel trekt, rol deze dan hand over hand op en NIET rond uw arm.

**BETREED HET ZWEMBAD NIET ALS DE REINIGER ACTIEF IS.**

De optimale watertemperatuur voor de reiniger is **10 °C tot 35 °C**.

Haal de reiniger na elk gebruik uit het zwembad. Als u de reiniger permanent in het zwembad laat liggen, zijn er mogelijk extra onderhoudsvereisten.



Fig. 3

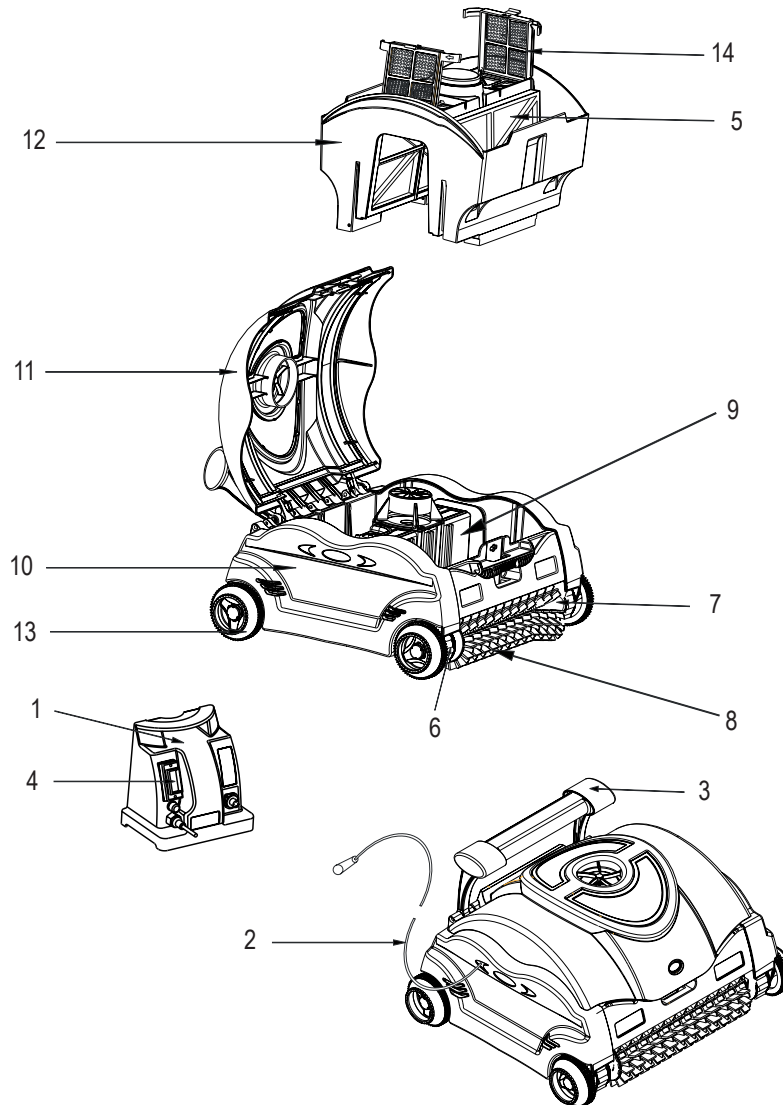

- |                       |                            |
|-----------------------|----------------------------|
| 1. Stroombron         | 8. Wielborstel             |
| 2. Losse kabel        | 9. Verzegelde motoreenheid |
| 3. Hendel             | 10. Zijpaneel              |
| 4. Aan/uit-schakelaar | 11. Klep                   |
| 5. Filterpatroon      | 12. Filterbak              |
| 6. Rupsband           | 13. Wiel                   |
| 7. Wielas             | 14. Filterdeur             |

**GEBRUIK UITSLUITEND ORIGINELE WISSELSTUKKEN**

## INSTRUCTIES VOOR HET KARRETJE - ZIE SCHEMA

- Het karretje zal gedeeltelijk gemonteerd worden geleverd in een kartonnen doos zonder de hendel en as.
- Plaats de schroef in de buis aan de onderzijde van het karretje en bevestig hem met een bout (3)
- Plaats de hendel in de bovenzijde van de buis, plaats de schroef en zet hem vast met de bout (4)

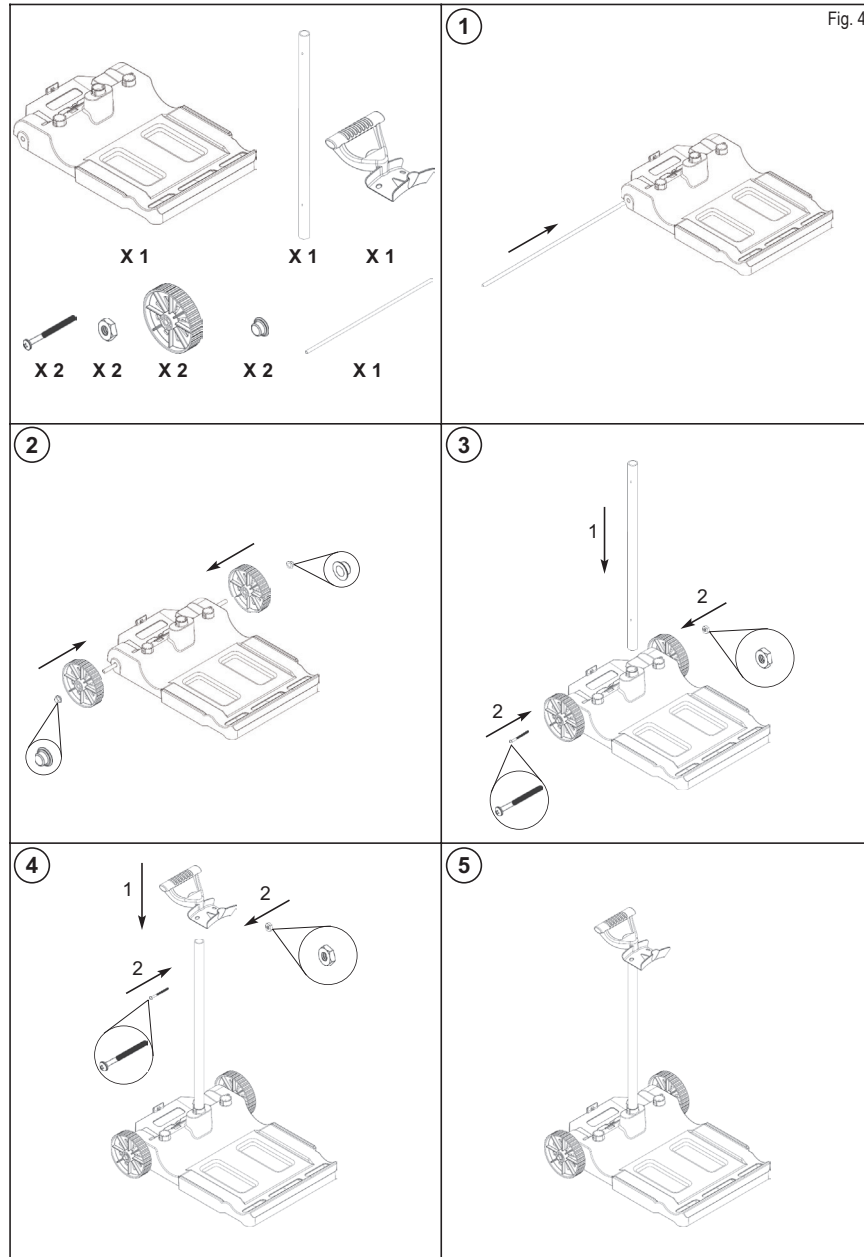

**GEBRUIK UITSLUITEND ORIGINELE WISSELSTUKKEN**

## ONDERHOUD

Reinig het filterpatroon na elk gebruik:

1. Open de reiniger door op het knopje van de klep te drukken en het klepdeksel uit te klappen.

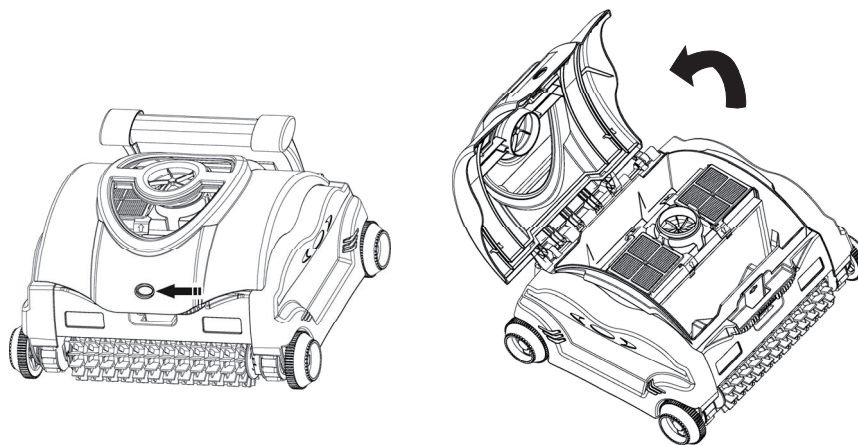

2. Verwijder de filterbak door deze met twee handen langs beide kanten uit de reiniger te tillen.
3. Kantel de bak om de overblijfselen te verwijderen en spoel hem af met een tuinslang om kleine afvaldeeltjes te verwijderen.
4. Filterpatronen moeten niet worden verwijderd voor de reiniging.

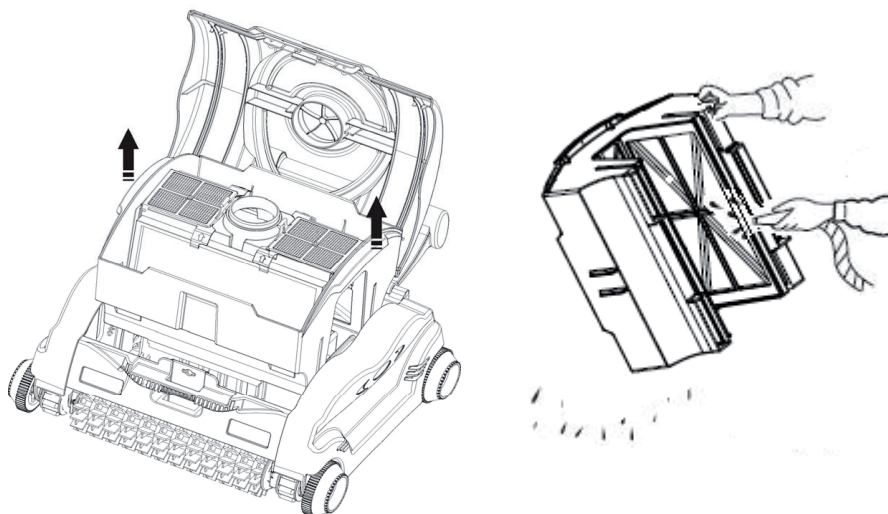

**GEBRUIK UITSLUITEND ORIGINELE WISSELSTUKKEN**

5. Verwijder de filterpatronen:

- a. Klik de vergrendeling van beide filters los en til ze op
- b. Verwijder de filterpatronen. Gebruik een tuinslang met een sproeikop en was de filterelementen om de overblijfselen te verwijderen. Houd de filterelementen zoals getoond zodat de overblijfselen eruit kunnen vallen.

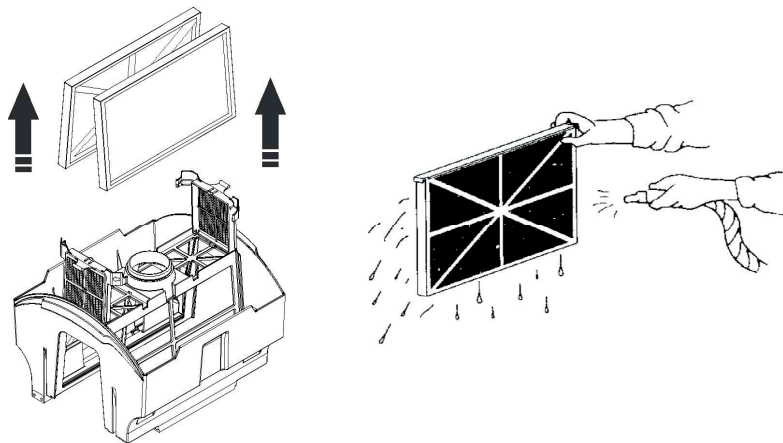

- c. Was de volledige filterbak. (Eerder afgebeeld).
- d. Plaats de filterpatronen opnieuw in de filterbak zodat de verstevigingselementen van het centrale frame naar binnen wijzen

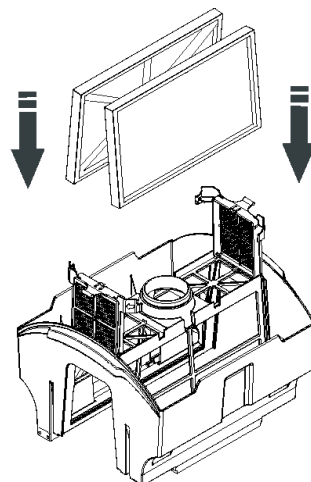

- e. Klik de vergrendelingen van de filterdeur op hun plaats.

6. Plaats de filterbak opnieuw in de reiniger en bepaal met behulp van het afgebeelde schema wat de voor- en achterzijde is.
7. Sluit de klep en druk op het knopje van de klep om de klep op zijn plaats vast te klikken.

**OPMERKING:** Er kan schoonmaakmiddel voor filters worden gebruikt om het overtollige vuil en/of zand te verwijderen.

Herinnering: Hoe zuiverder uw filter, hoe efficiënter de zwembadreiniging.

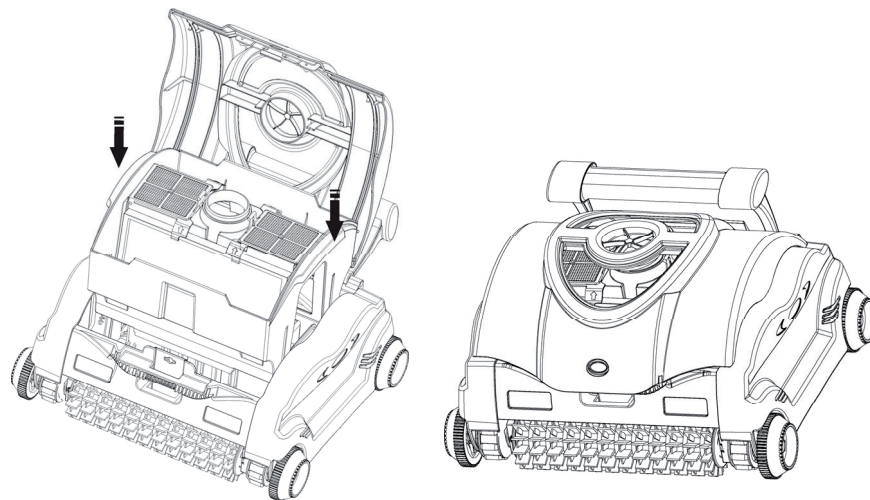

## Periodieke reiniging van bewegende onderdelen

**⚠ WAARSCHUWING:** Trek de stekker van de stroombron uit het stopcontact voor u de bewegende onderdelen reinigt.

- Controleer de venturibuis om ervoor te zorgen dat er zich geen afval of haar in de rotor bevindt.
- De rotor kan worden gereinigd met een tuinslang.
- Verwijder al het afval dat zich tussen de banden en wielen heeft opgestapeld.

## Opslag

Wanneer het apparaat zich niet in het water bevindt, moet u het opslaan op een droge plaats in de schaduw bij een temperatuur van 4 °C tot 46 °C.

## Kabelonderhoud

Bij continu gebruik kan de kabel kronkelingen gaan vertonen (zoals een telefoonsnoer). Om dit te verhelpen moet het snoer regelmatig worden uitgerokken in de zon.

**BELANGRIJK:** De kabel moet regelmatig worden gecontroleerd op externe schade.

## BELANGRIJKE TIPS

- Laat het apparaat niet in het water vallen of gooi het er niet in. Plaats de reiniger uit de buurt van de zwembadwand maar gooi de reiniger niet in het zwembad.
- Als het filterpatroon wordt gereinigd na elk gebruik worden de prestaties van het apparaat geoptimaliseerd.
- Vervang versleten borstels en schuimrollers.
- Om verstopping van de filteronderdelen van de reiniger te voorkomen, moet u ervoor zorgen dat alle chemische poeders volledig opgelost zijn voor u de reiniger gebruikt.
- In een zwembad met een hoog calciumniveau, wordt het aanbevolen de filter vaker te reinigen.
- Bewaar de originele verpakking voor periodes van langdurige opslag of verzending indien er herstellingen aan uw reiniger moeten worden uitgevoerd.
- **De verzegelde motoreenheid en stroombron bevatten geen onderdelen die door de gebruiker zelf kunnen worden hersteld. Indien u deze onderdelen opent, VERVALT uw garantie.**
- Verwijder voorwerpen zoals een thermometer, speelgoed en andere uit het zwembad voordat u het apparaat gebruikt. Zo'n voorwerpen kunnen verstopping van de reiniger veroorzaken en tot schade aan het apparaat en/of uw zwembad leiden.
- De filterbak werd ontworpen om te worden gereinigd terwijl de filters geïnstalleerd in geval van de normale reinigingsprocedure. Voor een grondige reiniging kan de gebruiker elk filterpatroon verwijderen en apart reinigen.
- Tijdens de normale bedrijfscyclus van de reiniger zal de zijde met de hendel vanaf de bodem van het zwembad opstijgen zodat het apparaat obstakels, zoals hooggelegen afvoerbuizen en traptreden, kan ontwijken.
- Voor reinigers die worden gebruikt in zandrijke zones moet de reiniger mogelijk met water worden afgespoeld ter hoogte van de flappen (flap van de filterbak bevindt zich bij de toevoeropening) en ter hoogte van de drukknop van de klep zodat hun werking niet wordt belemmerd.

## PROBLEEMOPLOSSING

- Als de reiniger geen fijne of grove afvaldeeltjes opzuigt:
  - o Reinig de filter. Deze is mogelijk verstopt. Er kan schoonmaakmiddel voor filters worden gebruikt om het overtollige vuil en/of zand te verwijderen
- Als de reiniger aanvankelijk normaal werkt, maar daarna stopt:
  - o De rotor is mogelijk verstopt of bedekt met vuil. Controleer en reinig hem indien nodig volgens de instructies van het deel "onderhoud".
  - o Borstelroller of rupsbanden zijn vastgelopen. Controleer of ze vuil zijn en reinig ze indien nodig.
  - o Er zijn 3 toevoeropeningen aan de onderkant van de filterbak en naast de borstelroller. Controleer of ze vuil zijn en reinig ze indien nodig.
- Tijdens de normale bedrijfscyclus van de reiniger zal de zijde met de hendel vanaf de bodem van het zwembad opstijgen zodat het apparaat obstakels, zoals hooggelegen afvoerbuizen en traptreden, kan ontwijken.
- De reiniger kan vast komen te zitten als er een hoofdafvoerbuis in het zwembad is geïnstalleerd. De reiniger kan gedurende een korte periode op de afvoerbuis vast blijven zitten, maar zal zichzelf uiteindelijk losmaken met behulp van het ingebouwde reinigingsprogramma.
- Waarneming van de reinigingsprestaties: Er kan verwarring bestaan over hoe moet worden waargenomen hoe de reiniger op verschillende tijdstippen tijdens elke cyclus werkzaam is. Het is belangrijk de prestaties van de reiniger te beoordelen door de zuiverheidsgraad te controleren nadat de reiniger een volledige reinigingscyclus heeft uitgevoerd.
- Als de reiniger tijdens een cyclus een beperkte reiniging uitvoert of slechts een kleine zone reinigt, moet u de filter nakijken en reinigen indien nodig en ervoor zorgen dat het apparaat niet vast komt te zitten op afvoerbuizen, reinigingskoppen op de bodem of speelgoed. De gebruiker kan de reiniger op verschillende plaatsen testen om de optimale plaats voor reiniging te vinden.
- Als er vuil uit de reiniger valt terwijl u hem uit het zwembad haalt, is de filter mogelijk overbelast. Verhoog de frequentie of reinig de filter. Controleer of er geen grote vuildeeltjes een van de drie toevoeropeningen blokkeren. Grote vuildeeltjes moeten uit het zwembad worden verwijderd voor u het apparaat gebruikt. Als de afvoerflappen niet geplaatst zijn of in open positie vastgeklemd zitten door zand of bladeren kunnen de flappen terug op hun plaats worden geklikt nadat de betreffende zone werd gereinigd.
- Als de losse kabel in de war geraakt doordat de reiniger vast komt te zitten op grote voorwerpen zoals stenen, speelgoed of hoofdafvoerbuizen, kunnen de kronkels worden verwijderd door de losse kabel volledig (indien mogelijk) in de zon te leggen; de zon zal de kronkels helpen verwijderen.
- Als u veel vuil ziet door het raampje van de klep, haal de reiniger dan snel uit het water om ervoor te zorgen dat het vuil niet uit de filterbak ontsnapt en terug in het zwembad belandt.

**GEBRUIK UITSLUITEND ORIGINELE WISSELSTUKKEN**

## SPECIFICATIES

Gewicht (zonder kabel)	9,75 Kg		
Kabellengte, type	15,24 m		
Materiaal	Hoogwaardig ABS - Metalen onderdelen uit non-ferro roestvrij staal		
Motoreenheid	Pomp	Aandrijving	Printplaat
Snelheid (toeren)	2 700	55	-
Voltage	24 V ===	22 V ===	5 V ===
Stroom (amp)	2,62 A	0,63 A	-
Waterdichte verzegeling	Dubbele, redundante verzegelingen voor radiale as en O-ring		
Motorbehuizing	Verzegeld, waterdicht, hoogwaardig polypropyleen		
Overbelastingsbeveiliging	Elektrisch beheer van overbelasting met automatische uitschakeling		
Filter			
Type	Verwijdbaar, herbruikbaar, patroon uit geplooid elementen		
Materiaal	Combinatie van geplooid cellulose/polyester		
Besturing reinigingsproces			
Type	Adaptive Seek Control Logic-microprocessor (ASCL <sup>®</sup> )		
Reinigingscyclus	2 uur		
Aandrijfsysteem	Directe aandrijving met rupsband uit polyurethaan en acetaal Lagersysteem uit roestvrij staal		
Stroombron			
Primaire spanning ingang	230 V ~		
Secundaire spanning uitgang	24 V ===		
Nominale uitgangsstroom	4 A		
Gewicht	3,8 Kg		
Verzending			
	Lengte	Breedte	Hoogte
Afmetingen van doos (mm)	620	440	752
Verzendgewicht met karretje	22,3 Kg		

**GEBRUIK UITSLUITEND ORIGINELE WISSELSTUKKEN**



## BELANGRIJKE VEILIGHEIDSINSTRUCTIES

Deze robotachtige zwembadreiniger werd vervaardigd met de grootste zorgvuldigheid en aandacht voor veiligheid. We raden u aan onderstaande extra veiligheidsvoorzieningen te treffen voor uw zwembad:

### BEWAAR DEZE INSTRUCTIES

1. PLAATS HET APPARAAT ALTIJD IN HET WATER VOORDAT U DE STEKKER IN HET STOPCONTACT STOPT.
2. HET IS BELANGRIJK VOOR DE VEILIGHEID VAN DE ZWEMMERS DAT HET APPARAAT ONMIDDELLIJK NA GEBRUIK WORDT VERWIJDERD. DIT KAN OOK DE LEVENSDUUR VAN UW REINIGER VERLENGEN.
3. ZORG ERVOOR DAT HET APPARAAT ALLEEN IN EEN STOPCONTACT VAN 230 V $\sim$  BEVEILIGD TEGEN KORTSLUITINGEN WORDT GESTOPT. INSTALLEER EEN DIFFERENTIAALBEVEILIGING VAN 30 MA OM HET RISICO OP ELEKTRISCHE SCHOKKEN, VEROORZAAKT DOOR EEN EVENTUELE BESCHADIGING VAN DE ELEKTRISCHE ISOLATIE, TE VOORKOMEN.
4. VERPLAATS HET APPARAAT NIET TERWIJL DE STEKKER IN HET STOPCONTACT ZIT.
5. GEBRUIK GEEN VERLENGSNOEREN. DIT KAN TOT GEVAARLIJKE SITUATIES EN/OF SCHADE AAN UW REINIGER LEIDEN.
6. **BETREED HET ZWEMBAD NOOIT TERWIJL DE REINIGER ACTIEF IS.**
7. ZORG ERVOOR DAT DE STEKKER NOOIT IN HET ZWEMBAD BELANDT.
8. GEBRUIK HET APPARAAT NIET BUITEN HET ZWEMBAD. DIT ZAL SCHADE AAN DE MOTORVERZEGELING VEROORZAKEN WAARDOOR UW GARANTIE VERVALT.
9. TREK HET APPARAAT NIET LANGS DE ZIJWAND UIT HET ZWEMBAD. DIT KAN SCHADE VEROORZAKEN AAN HET APPARAAT EN/OF DE WAND VAN UW ZWEMBAD.
10. **DOMPEL HET SNOER NIET ONDER. VERVANG BESCHADIGDE SNOEREN.**
11. **⚠ WAARSCHUWING - OM HET RISICO OP VERWONDINGEN TE VERMIJDEN, MOGEN KINDEREN DIT PRODUCT NIET GEBRUIKEN TENZIJ ZE TIJDENS DE VOLLEDIGE GEBRUIKSDUUR WORDEN GEOBSERVEERD.**
12. **ALS HET STROOMSNOER BESCHADIGD IS, MOET HET WORDEN VERVANGEN DOOR DE FABRIKANT, DIENS ONDERHOUDSAGENT OF ANDER BEVOEGD PERSONEEL OM GEVAAR TE VERMIJDEN.**

Hoewel de reiniger werd ontworpen om zo veilig mogelijk te werken, raden we u aan voorzichtig om te gaan met de stofzuiger en het elektrische snoer regelmatig te controleren op schade of slijtage, zoals u bij andere elektrische apparaten doet. Verwijder het apparaat na gebruik uit het water, spoel het af met zuiver water en verwijder de eventuele kronkels uit het snoer.

## HAYWARD® Beperkte garantie

Op alle HAYWARD-producten geldt een garantie van 2 jaar vanaf de aankoop voor alle materiaal- of fabricagefouten. Indien u gebruik wilt maken van deze garantie, moet u het aankoopbewijs waarop de aankoopdatum vermeld staat meesturen. We raden u daarom aan uw factuur te bewaren.

De garantie van HAYWARD beperkt zich tot het herstellen of vervangen, zoals gekozen door HAYWARD, van defecte producten, voor zover ze in normale gebruiksomstandigheden en in overeenstemming met de richtlijnen van het gebruikershandboek werden gebruikt, voor zover ze niet werden gewijzigd en uitsluitend werden gebruikt met HAYWARD-onderdelen en -componenten. De garantie geldt niet voor schade ten gevolge van vorst en chemicaliën. Alle andere kosten (transport, werkuren, enz.) zijn uitgesloten van garantie.

HAYWARD kan niet verantwoordelijk worden gehouden voor directe of indirecte schade die voortvloeit uit verkeerde installatie, verkeerde aansluiting of verkeerd gebruik van een product.

Om uw recht op garantie uit te oefenen en de herstelling of vervanging van een product aan te vragen, moet u contact opnemen met uw verdeler.

Geen enkele uitrusting die naar onze fabriek wordt teruggestuurd, wordt aanvaard zonder onze voorafgaande schriftelijke goedkeuring.

**De garantie geldt niet voor reserveonderdelen.**

### UITZONDERINGEN EN GARANTIEBEPERKING

De reiniger moet overeenkomstig de elektrische vereisten vermeld op de stroombron worden gebruikt. Anders zijn alle schade, defecten, storingen en andere gebreken van de reiniger die voortvloeien uit een niet conform-gebruik uitgesloten van garantie.

Defecten, storingen, gebreken of schade aan de reiniger veroorzaakt door verkeerd, onredelijk of onachtzaam gebruik of misbruik door de klant zijn uitgesloten van deze garantie.

Als er herstellingen werden uitgevoerd aan uw reiniger door niet-bevoegd personeel (aangesteld voor zulke werkzaamheden) zonder dat u eerst fabrieksinstructies hebt gevraagd, mag HAYWARD, naar eigen goeddunken, beslissen dat de garantie niet van toepassing is en dat zo'n herstelling niet zal worden vergoed omdat er niet werd voldaan aan de specifieke fabrieksinstructies.

De garantie geldt niet voor filterpatronen; deze worden uitsluitend vervangen indien u voorafgaand akkoord bent gegaan met de kosten hiervoor.

#### Elektrische norm/land

F	NF C 15-100	GB	BS7671:1992
D	DIN VDE 0100-702	EW	EVHS-HD 384-7-702
A	ÖVE 8001-4-702	H	MSZ 2364-702:1994 / MSZ 10-533 1/1990
E	UNE 20460-7-702 1993, REBT ITC-BT-31 2002	M	MSA HD 384-7-702.S2
IRL	Bekabelingsregels + IS HD 384-7-702	PL	PN-IEC 60364-7-702:1999
I	CEI 64-8/7	CZ	CSN 33 2000 7-702
LUX	384-7.702 S2	SK	STN 33 2000-7-702
NL	NEN 1010-7-702	SLO	SIST HD 384-7-702.S2
P	RSIUEE	TR	TS IEC 60364-7-702

**GEBRUIK UITSLUITEND ORIGINELE WISSELSTUKKEN**

## GEBRUIKERSHANDLEIDING

Gefeliciteerd met uw aankoop van deze microprocessorgestuurde volledig automatische zwembadreiniger. Deze handleiding bevat belangrijke informatie over de werking en het onderhoud van uw reiniger. Bewaar haar voor toekomstig gebruik.

Voor technische ondersteuning belt u Hayward op het nummer +33 474 465 962.

**OM UW REINIGER IN ONZE DATABASE TE REGISTREREN,  
GAAT U NAAR: [www.hayward.fr](http://www.hayward.fr) (onderdeel Services)**



### Voor uw administratie

Registreer de volgende informatie zodat u die altijd voorhanden heeft:

- 1) Aankoopdatum \_\_\_\_\_
- 2) Volledige naam \_\_\_\_\_
- 3) Adres \_\_\_\_\_
- 4) Postcode \_\_\_\_\_
- 5) E-mailadres \_\_\_\_\_
- 6) Onderdeelnummer \_\_\_\_\_ Serienummer \_\_\_\_\_
- 7) Zwembadhandelaar \_\_\_\_\_
- 8) Adres \_\_\_\_\_
- 9) Postcode \_\_\_\_\_ Land \_\_\_\_\_

### Opmerking



De reinigers mogen niet worden gebruikt om het zwembad te reinigen voor eerste gebruik in de lente. In dat geval, wanneer uw zwembad abnormaal vuil is, moeten onderhoudsstappen worden genomen om het zwembad terug in de toestand te brengen zoals vóór de installatie.

# PULITORE AUTOMATICO

## MANUALE PER L'USO



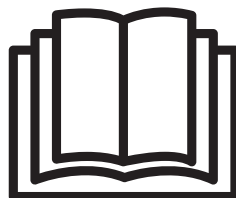
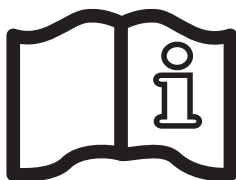

I pulitori automatici Hayward sono sinonimo di standard elevati in termini di design, prestazioni e qualità. Il pulitore leviga, pulisce e filtra la piscina in modo indipendente. È completamente automatico e non richiede installazione né accessori. È sufficiente immergerlo nella vasca e accenderlo. Pulire il filtro non è mai stato così semplice grazie alla possibilità di accesso alle cartucce dal vano superiore. Il microprocessore Adaptive Seek Control Logic (ASCL®) ottimizza la pulizia abituale di piscine di qualunque forma e dimensione. Funzione di autodiagnostica elettronica, dispositivo di protezione da episodi di sovraccarico e design intuitivo Direct Drive con cuscinetti non corrosivi per prestazioni altamente affidabili.

### **CONSERVARE ACCURATAMENTE IL PRESENTE MANUALE D'USO**



Al fine di garantire la massima sicurezza durante l'utilizzo dell'apparecchio, si raccomanda di osservare le precauzioni basilari di seguito riportate. Il mancato rispetto delle suddette indicazioni può causare danni gravi e/o morte.

 Prestare particolare attenzione alle indicazioni precedute da questo simbolo. Quando presente sull'apparecchio o nel manuale, tale simbolo è accompagnato da una delle seguenti avvertenze e indica il rischio potenziale di lesioni personali.

 **AVVERTENZA** Questo avviso mette in guardia l'operatore contro i rischi che **possono** causare gravi lesioni personali, morte o importanti danni materiali e ignorarlo potrebbe costituire un potenziale pericolo.

 **ATTENZIONE** Questo avviso mette in guardia l'operatore contro i rischi che **causano o possono causare** lesioni personali o danni materiali di media o bassa entità e ignorarlo potrebbe costituire un potenziale pericolo. Indica altresì all'operatore azioni imprevedibili e non sicure.

Le **NOTE** riportano speciali e importanti indicazioni che non implicano alcun rischio o pericolo.



 **AVVERTENZA** - Leggere e rispettare tutte le indicazioni contenute nel presente manuale o riportate sull'apparecchio. La mancata osservanza delle suddette istruzioni può causare gravi danni o lesioni.

 **AVVERTENZA** - Il presente documento deve essere consegnato al proprietario della piscina e conservato in un luogo sicuro.

 **AVVERTENZA** - L'utilizzo dell'unità non è consigliato a persone con ridotte capacità fisiche, sensoriali o mentali, nonché a operatori senza esperienza e conoscenza, salvo il caso in cui tali persone abbiano ricevuto adeguata assistenza o formazione all'uso da una persona responsabile della loro sicurezza.

 **AVVERTENZA** - Non lasciare che i bambini utilizzino o giochino con l'apparecchio.

 **AVVERTENZA** - Utilizzare esclusivamente parti di ricambio originali.

 **ATTENZIONE** - Ispezionare regolarmente il pulitore e i tubi e non utilizzarli in presenza di danni o bordi spezzati visibili per non danneggiare la piscina.



 **AVVERTENZA** - Non utilizzare il pulitore in presenza di bagnanti.

 **AVVERTENZA** - Prima di installare il prodotto, leggere e seguire scrupolosamente le indicazioni e le istruzioni contenute nel presente manuale. La mancata osservanza delle avvertenze e delle istruzioni per l'uso sicuro può provocare lesioni gravi, morte o danni materiali.



 **ATTENZIONE** - Episodi di deterioramento, scolorimento o friabilità nel rivestimento della piscina possono essere causati, nel tempo, separatamente o in combinazione, dall'età, da una chimica dell'acqua non corretta, da un'installazione impropria o da altri fattori. L'Acquirente solleva il Produttore da qualsiasi responsabilità per eventuali danni subiti dall'intonaco o dal rivestimento in vinile della piscina di proprietà dell'Acquirente e causati dall'uso e/o dal funzionamento del Pulitore. In nessuna circostanza, il Produttore dovrà ritenersi responsabile per danni o perdite, diretti, conseguenti o accidentali, derivanti dall'uso o dall'incapacità d'uso del pulitore nella piscina dell'Acquirente.

**UTILIZZARE ESCLUSIVAMENTE PARTI DI RICAMBIO ORIGINALI**

## INFORMAZIONI E INDICAZIONI DI SICUREZZA

 <b>PERICOLO</b>	<b>Rischio di scossa elettrica o elettrocuzione</b> L'alimentatore elettrico deve essere installato conformemente alla legislazione e alla normativa locale in vigore (v. p. 17). Un'installazione impropria potrebbe provocare scosse elettriche suscettibili di generare morte o lesioni gravi a persone e operatori della piscina, nonché danni materiali.
 <b>AVVERTENZA</b>	Non giocare con il pulitore e con il cavo e non rivolgere l'unità verso il corpo. L'apparecchio potrebbe intrappolare o strappare capelli o parti del corpo. Il cavo potrebbe intralciare o intrappolare i bagnanti con seri rischi di affogamento.
 <b>ATTENZIONE</b>	Prima di installare il pulitore, verificare le funzioni del pulitore. Il pulitore non è progettato per pulire automaticamente scalini o per operare sotto una copertura solare. Non è stato, inoltre, progettato per effettuare la pulizia iniziale di una nuova piscina.

### Funzionamento del pulitore

 <b>AVVERTENZA</b>	Installare un dispositivo di protezione differenziale da 30 mA per proteggere la presa elettrica e prevenire rischi di scossa elettrica. Un'installazione impropria potrebbe provocare scosse elettriche in grado di generare morte o lesioni gravi a persone e operatori della piscina, nonché provocare danni materiali.
 <b>ATTENZIONE</b>	<b>NON</b> posizionare il pulitore su “ <b>ON</b> ” se l'apparecchio non è immerso nell'acqua. Attivare il pulitore fuori dall'acqua potrebbe causare gravi danni e il conseguente annullamento della garanzia. Ricordarsi sempre di posizionare l'unità su “ <b>OFF</b> ” e di scollegarla dalla presa elettrica prima di rimuoverla dalla piscina.
 <b>AVVERTENZA</b>	È obbligatorio garantire una distanza di sicurezza tra la fonte di alimentazione e la piscina così come stabilito dagli standard attuali di installazione (almeno 3,5 metri).

**UTILIZZARE ESCLUSIVAMENTE PARTI DI RICAMBIO ORIGINALI**



**LEGGERE ACCURATAMENTE  
LE PRESENTI ISTRUZIONI PER L'USO PRIMA  
DI AVVIARE L'UNITÀ!**

1. Lasciare al pulitore 10 minuti a ogni avvio per calcolare la dimensione della piscina e definire la configurazione ottimale. Il normale ciclo programmato non è ideato per iniziare prima di questo intervallo.
2. Le cartucce filtranti devono essere accuratamente pulite dopo ogni utilizzo o ogni quanto necessario per garantire prestazioni ottimali.
3. Prima di utilizzare il pulitore e, in particolare, prima di aprire la piscina per la prima volta, rimuovere gli oggetti ingombranti dalla vasca che potrebbero diminuire le prestazioni dell'apparecchio. Pulire frequentemente il filtro quando la piscina è eccessivamente sporca.
4. Per il primo utilizzo, azionare il pulitore per l'intero ciclo (2 ore) al fine di assicurare una piscina pulita e godere a pieno delle capacità dell'apparecchio. Le successive pulizie potrebbero richiedere un tempo inferiore.
5. Il pulitore potrebbe periodicamente finire sulle pareti della vasca ma non necessariamente salire in verticale. Si tratta di un comportamento normale del ciclo programmato.
6. Il pulitore potrebbe arrestarsi al centro della piscina e capovolgersi durante il ciclo di pulizia. Si tratta di un comportamento normale del ciclo programmato.
7. **NON** azionare il pulitore fuori dall'acqua. Il pulsante di accensione deve essere posizionato su "**On**" solo quando l'unità è immersa. L'unità si spegnerà automaticamente, ma si consiglia, comunque, di posizionare il pulsante di accensione su "**OFF**" al termine del ciclo.
8. Collegare esclusivamente a una vicina presa di corrente 230 V~ protetta contro il rischio di corto circuito. Installare un dispositivo di protezione differenziale 30 mA per proteggere gli operatori contro il rischio di scossa elettrica causato da una possibile rottura del materiale elettrico isolante.
9. Posizionare l'alimentatore in modo tale da garantire una distanza minima di 3,5 metri dal bordo vasca. La lunghezza del cavo standard è di 15,24 metri.

**UTILIZZARE ESCLUSIVAMENTE PARTI DI RICAMBIO ORIGINALI**

## ISTRUZIONI OPERATIVE GENERALI

Osservare la figura 3 per conoscere il pulitore. Grazie all'illustrazione, sarà possibile individuare i diversi componenti dell'unità citati nel presente manuale.

Rimuovere il pulitore posizionando a terra il cartone ed estraendo l'apparecchio dalla scatola, come mostrato in figura. Il pulitore e l'alimentatore sono premontati sul carrello. Fare riferimento alla figura 4 per il carrello.

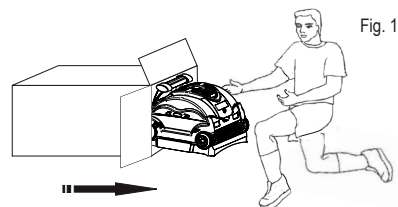

1. Selezionare la presa di corrente 230 V $\sim$  più vicina. Assicurarsi che sia protetta da possibili episodi di corto circuito. Installare un dispositivo di protezione differenziale da 30 mA per proteggere gli operatori contro il rischio di scossa elettrica causato da una possibile rottura del materiale elettrico isolante.
2. Posizionare l'alimentazione del pulitore in modo tale da garantire una distanza minima di **3,5** metri dal bordo vasca. La lunghezza del cavo standard è di **15,24** metri.

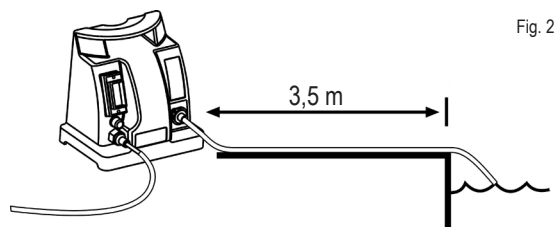

3. Collegare il cavo galleggiante all'alimentatore. Utilizzare solo l'alimentatore originale Hayward.
  4. Posizionare il pulitore all'interno della piscina. L'unità scenderà lentamente verso il fondo della vasca mentre l'aria all'interno sarà rilasciata.
  5. Collegare l'alimentatore alla presa di corrente protetta e accenderlo. Il pulitore attiverà la funzione di autodiagnosi per alcuni minuti prima di avviare il ciclo di pulizia.
- ⚠ Attenzione: NON** posizionare l'alimentatore su **"ON"** quando il pulitore è fuori dall'acqua. Ciò potrebbe provocare danni alla pompa e alle guarnizioni del motore e **INVALIDARE** la garanzia.
6. Il pulitore si spegnerà automaticamente dopo un ciclo di pulizia di 2 ore. Se la vasca risulta pulita in meno di 2 ore, è possibile spegnere manualmente il pulitore posizionando l'alimentatore su OFF.

**Nel caso in cui si renda necessario un nuovo ciclo, spegnere l'alimentatore per 10 secondi e riavviare. (v. istruzioni operative Alimentatore)**

**UTILIZZARE ESCLUSIVAMENTE PARTI DI RICAMBIO ORIGINALI**



7. Al termine del ciclo di pulizia, spegnere l'alimentatore prima di rimuovere il pulitore dalla piscina.
8. Estrarre il pulitore dall'acqua, all'estremità più bassa della vasca, tirando il cavo fino a quando l'unità non raggiunge la superficie. **Sollevare l'apparecchio fuori dall'acqua utilizzando il maniglione, NON il cavo.**
9. Se il cavo di alimentazione è danneggiato, procedere alla sua sostituzione contattando il produttore, il rappresentante locale o personale qualificato al fine di evitare ogni rischio per la sicurezza.
10. I collegamenti elettrici devono essere effettuati esclusivamente da un professionista autorizzato e qualificato, nel pieno rispetto della normativa in vigore nel paese di installazione (v. p. 16).

**Attenzione:** Tirando il cavo, avvolgerlo gradualmente sulla mano - NON avvolgerlo intorno al braccio.

**NON ENTRARE IN PISCINA QUANDO IL PULITORE È IN FUNZIONE.**

L'intervallo operativo ottimale di temperatura è **10°C - 35°C**.

Rimuovere il pulitore dalla piscina dopo ogni uso. Mantenere sempre il pulitore nella vasca potrebbe richiedere un'assistenza supplementare.

Fig. 3

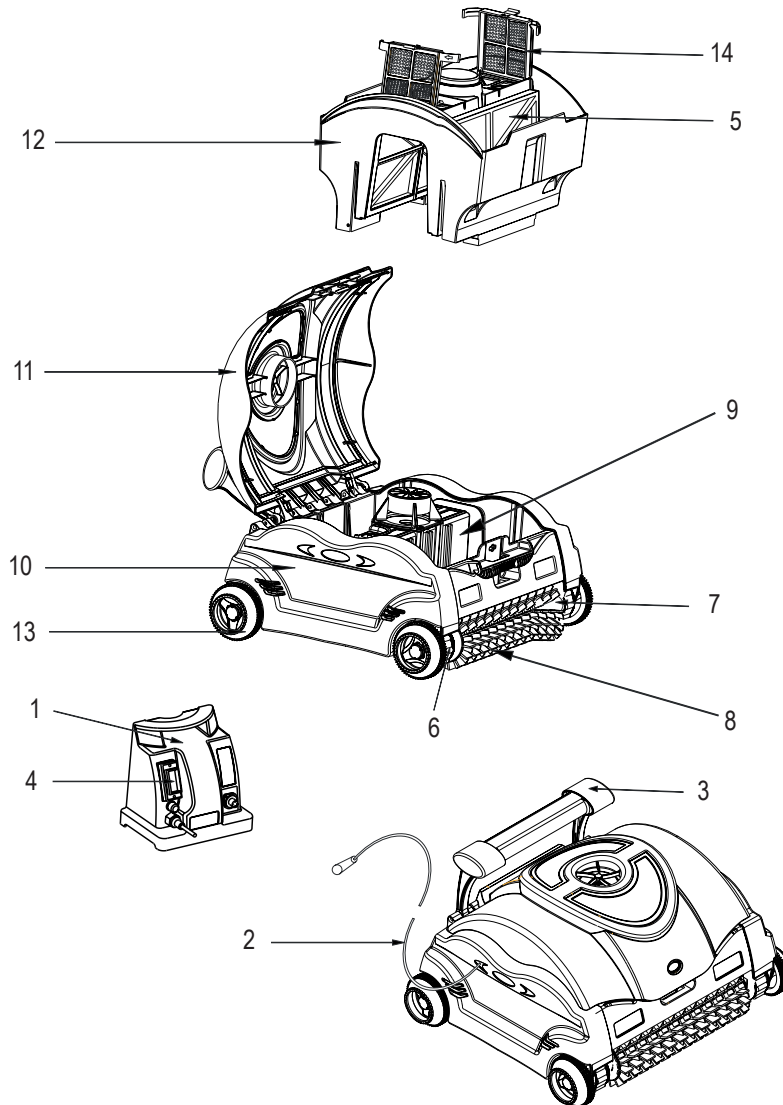

- |                        |                                |
|------------------------|--------------------------------|
| 1. Alimentatore        | 8. Spazzola rotante            |
| 2. Cavo galleggiante   | 9. Unità motore sigillata      |
| 3. Maniglione          | 10. Pannello laterale          |
| 4. Interruttore ON/OFF | 11. Calotta                    |
| 5. Cartuccia filtrante | 12. Cestello filtrante         |
| 6. Binario di guida    | 13. Ruota                      |
| 7. Asse delle ruote    | 14. Porta di accesso al filtro |

**UTILIZZARE ESCLUSIVAMENTE PARTI DI RICAMBIO ORIGINALI**

## ISTRUZIONI PER IL MONTAGGIO DEL CARRELLO - FARE RIFERIMENTO ALL'ILLUSTRAZIONE

- Il carrello è parzialmente assemblato all'interno del cartone, ad eccezione del maniglione e dell'asse delle ruote.
- Inserire la vite nell'asse alla base del carrello e stringerla con un bullone (3).
- Inserire il maniglione nella sommità dell'asse e inserire la vite stringendola con un bullone (4).

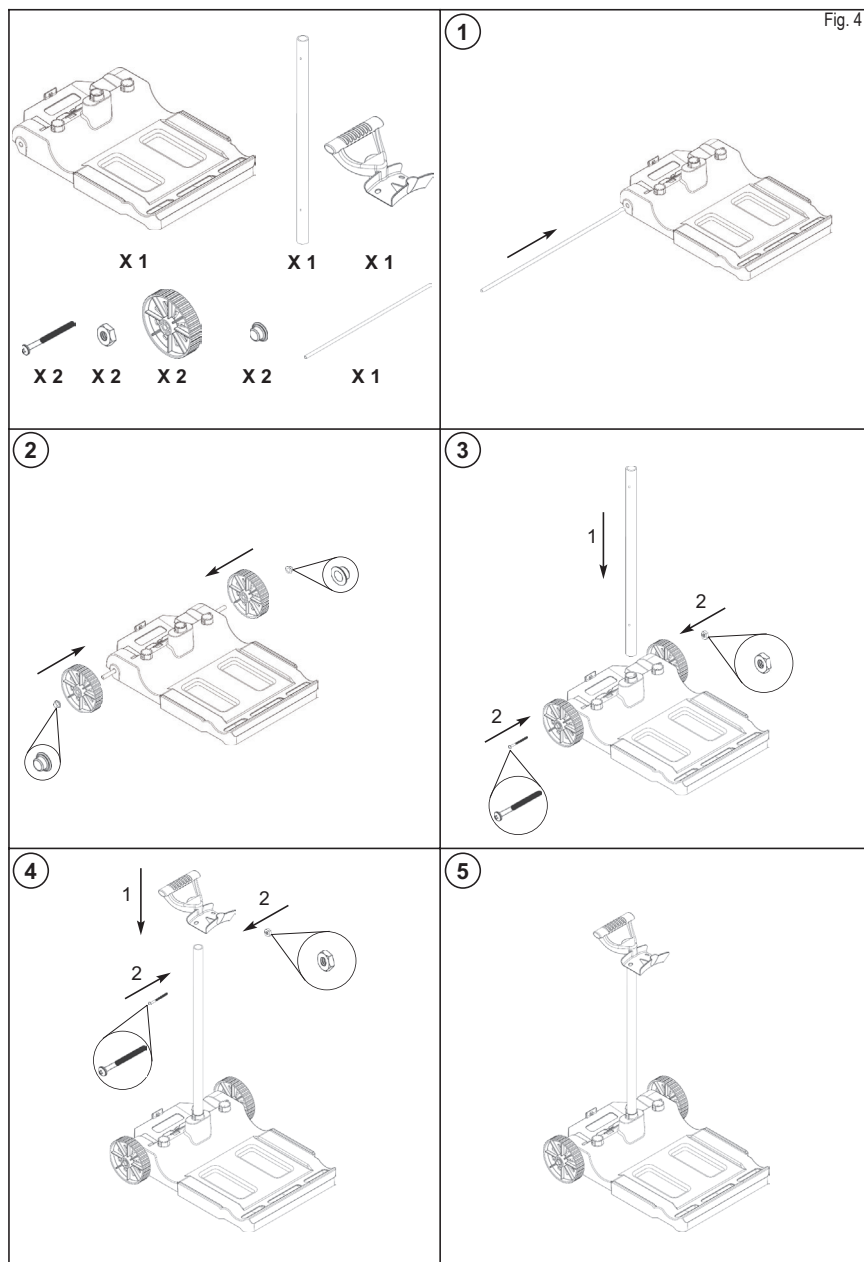

UTILIZZARE ESCLUSIVAMENTE PARTI DI RICAMBIO ORIGINALI

## MANUTENZIONE

Pulire la cartuccia filtrante dopo ogni utilizzo:

1. Aprire il pulitore premendo il pulsante sul coperchio e sollevare la calotta.

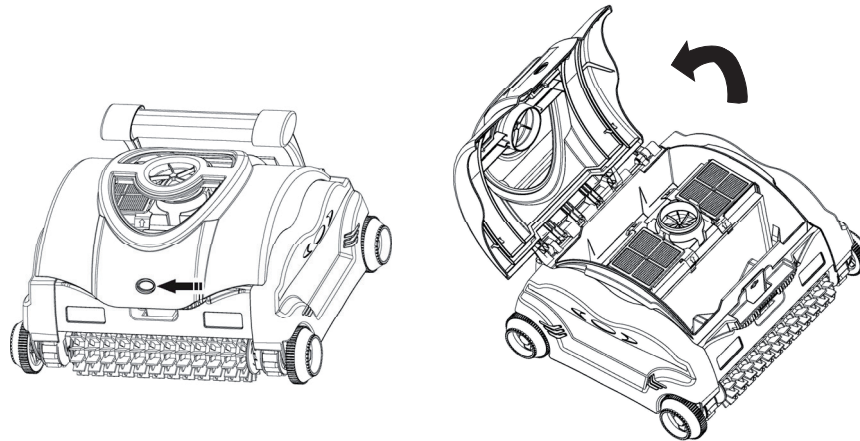

2. Rimuovere il cestello del filtro sollevandolo verso l'alto con entrambe le mani.
3. Girare il cestello per rimuovere i detriti al suo interno e risciacquare con una canna da giardino per eliminare ogni piccola particella.
4. Le cartucce filtranti non devono necessariamente essere rimosse per la pulizia.

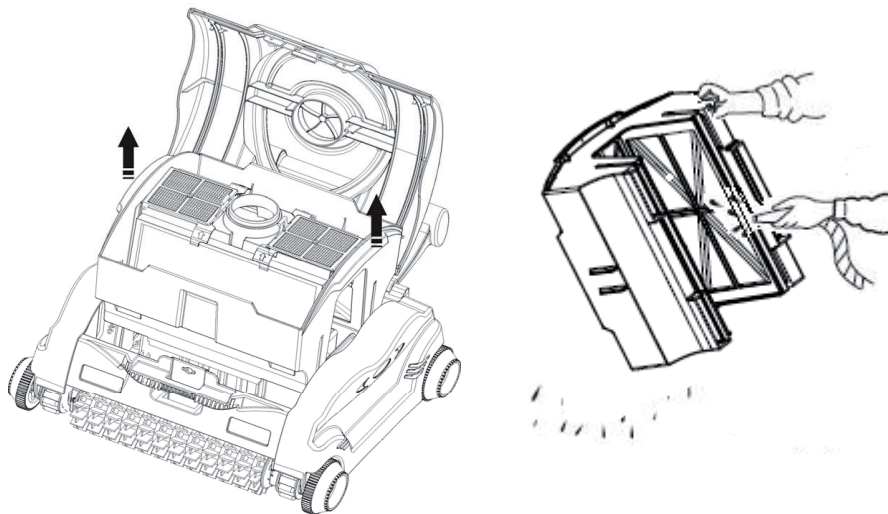

**UTILIZZARE ESCLUSIVAMENTE PARTI DI RICAMBIO ORIGINALI**

5. Rimuovere le cartucce filtranti:

- a. Sganciare e sollevare entrambe le levette della porta di accesso al filtro
- b. Estrarre le cartucce. Con una canna da giardino e una bocchetta, lavare gli elementi filtranti per rimuovere i detriti. Tenere tali elementi come mostrato in figura per consentire ai residui di cadere.

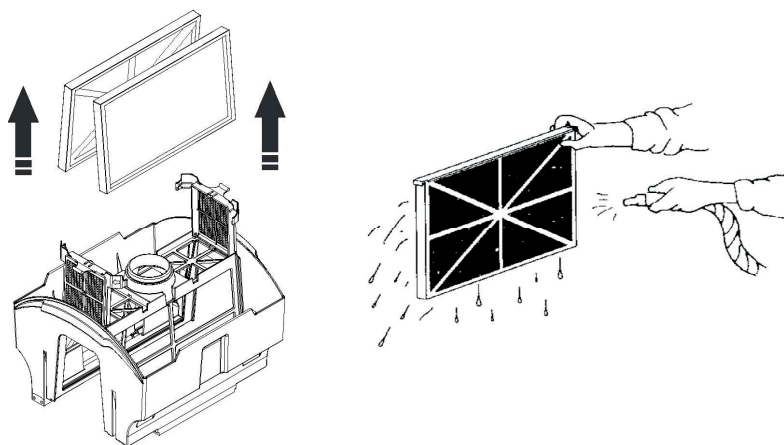

- c. Lavare il cestello del filtro. (Come precedentemente mostrato).
- d. Riposizionare le cartucce filtranti all'interno del cestello con i rinforzi centrali rivolti verso l'interno.

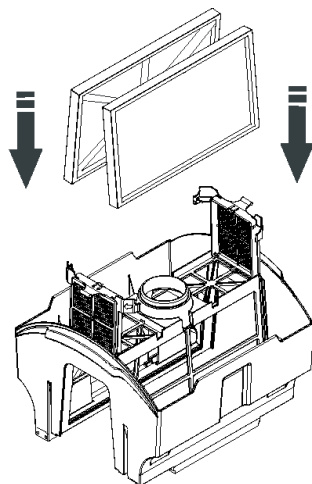

- e. Riposizionare le levette della porta di accesso al filtro.

**UTILIZZARE ESCLUSIVAMENTE PARTI DI RICAMBIO ORIGINALI**

6. Reinscrivere il cestello nel pulitore facendo riferimento all'illustrazione per individuare la parte anteriore e la parte posteriore.
7. Chiudere la calotta e premere l'apposito pulsante per chiudere.

**NOTA:** Una soluzione pulente per filtro può essere utilizzata per rimuovere tracce eccessive di sporco e/o sabbia.

Importante: più sarà pulito il filtro, maggiore sarà l'azione pulente.

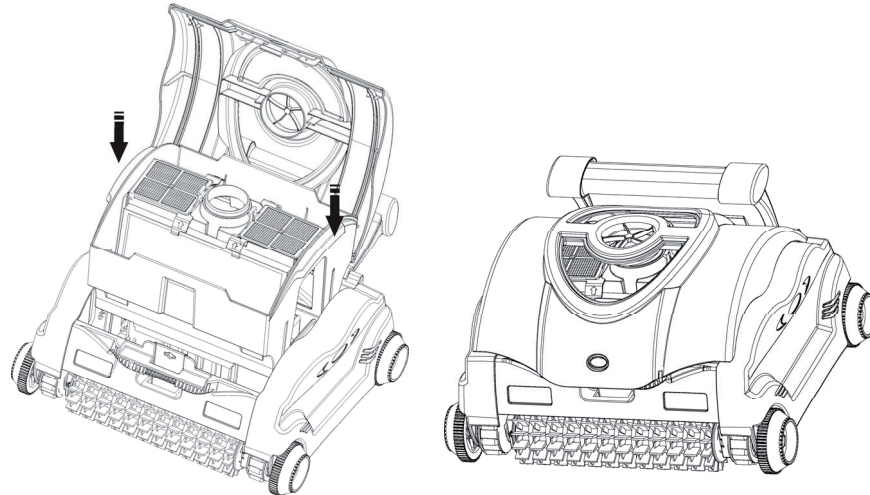

## Pulizia periodica delle parti mobili

**⚠ AVVERTENZA:** Scollegare l'alimentatore dalla presa elettrica prima di procedere alla pulizia delle parti mobili.

- Verificare l'effetto venturi, per assicurarsi che la ventola non sia ostacolata dalla presenza di capelli.
- La ventola può essere pulita utilizzando una canna da giardino.
- Rimuovere ogni traccia di residui accumulati tra i binari e le ruote.

## Stoccaggio

Quando fuori dall'acqua, conservare il pulitore all'ombra, in luogo asciutto, a una temperatura compresa tra 4°C e 46°C.

## Manutenzione del cavo

L'uso costante potrebbe avvolgere il cavo elettrico (come avviene con il filo del telefono). Per rimediare, distendere periodicamente il cavo al sole per rimuovere eventuali torsioni.

**IMPORTANTE:** Verificare a intervalli regolari la presenza di danni esterni sul cavo.

**UTILIZZARE ESCLUSIVAMENTE PARTI DI RICAMBIO ORIGINALI**

## CONSIGLI IMPORTANTI

- Non lanciare o far cadere l'apparecchio in piscina. Posizionare il pulitore lontano dalle pareti ma non lanciare l'apparecchio nella piscina.
- Pulire le cartucce filtranti dopo ogni utilizzo ottimizza le prestazioni dell'unità.
- Sostituire le spazzole e i rulli di poliuretano usurati.
- Per evitare di intasare gli elementi filtranti del pulitore, assicurarsi che tutte le polveri chimiche siano totalmente disciolte prima di azionare l'apparecchio.
- In vasche a forte tenore di calcio, si raccomanda di pulire il filtro con una maggiore frequenza.
- Conservare l'imballaggio originale per lo stoccaggio prolungato o per la spedizione in caso di richiesta di intervento al centro di assistenza.
- **L'unità motore sigillata e l'alimentatore non contengono parti riparabili dall'operatore. Aprire tali elementi ANNULLA automaticamente la garanzia.**
- Rimuovere dalla piscina oggetti quali termometri, giochi e simili prima di avviare l'unità. Questi potrebbero, infatti, bloccare il pulitore e causare danni all'unità e/o alla vasca.
- Il cestello del filtro è studiato per essere pulito con i filtri installati. Per una pulizia più profonda, è possibile rimuovere le cartucce filtranti e procedere alla loro pulizia separatamente.
- Nel corso del normale ciclo operativo, il lato con il maniglione si solleverà dal fondo della vasca per permettere all'unità di aggirare eventuali ostacoli, quali condotte di scolo e gradini.
- Per l'utilizzo in aree con una forte presenza di sabbia, l'apparecchio deve essere risciacquato all'altezza di tutti i flapper (il flapper del cestello del filtro si trova sulla porta di ingresso), nonché risciacquato sulla calotta per assicurare un funzionamento privo di difficoltà.

**UTILIZZARE ESCLUSIVAMENTE PARTI DI RICAMBIO ORIGINALI**

## GUIDA ALLA RISOLUZIONE DEI PROBLEMI

- Se il pulitore non raccoglie detriti fini o pesanti:
  - o Pulire il filtro. Potrebbe essere ostruito. L'utilizzo di una soluzione pulente per filtri può facilitare la rimozione di tracce eccessive di sporco e/o sabbia.
- Se il pulitore si arresta all'improvviso:
  - o La ventola potrebbe essere intasata o bloccata da detriti; controllare e pulire, se necessario, seguendo le istruzioni riportate nella sezione dedicata alla manutenzione.
  - o Il rullo della spazzola o i binari potrebbero essere bloccati; verificare la presenza di detriti e pulire se necessario.
  - o Tre porte di ingresso sono localizzate sul fondo del cestello del filtro e accanto al rullo della spazzola; verificare la presenza di detriti e pulire se necessario.
- È normale vedere il pulitore camminare sulle pareti per un breve periodo di tempo. Il comportamento consente all'unità di modificare la posizione nella vasca e di coprire uniformemente il fondo.
- Il pulitore potrebbe bloccarsi davanti a una condotta di scolo sopraelevata installata nella piscina. Il pulitore rimarrà bloccato per un breve periodo. Grazie al programma integrato, tuttavia, l'apparecchio ha la capacità di liberarsi senza alcun intervento esterno.
- Percezione delle prestazioni del pulitore: È possibile che la percezione della modalità operativa del pulitore durante le fasi di ogni ciclo possa risultare confusa. È importante giudicare le prestazioni dell'apparecchio osservando il grado di pulizia della vasca dopo un ciclo completo.
- Nel caso in cui il pulitore non riesca a coprire, totalmente o parzialmente, la vasca durante un ciclo, esaminare il filtro e pulire se necessario. Assicurarsi che l'unità non sia bloccata da condotte di scolo, testine di pulizia o giocattoli. Si consiglia di avviare l'apparecchio in aree differenti per individuare la zona ottimale.
- Se i detriti cadono dal pulitore durante la rimozione dalla vasca, controllare che il filtro non sia sovraccarico e aumentare la frequenza di pulizia del filtro. Assicurarsi che non vi siano detriti ingombranti che bloccano una delle tre entrate. Prima di utilizzare l'apparecchio, rimuovere sempre dalla piscina qualsiasi detrito ingombrante. Se i flap di drenaggio sono fuori posto o bloccati da sabbia o foglie in posizione aperta, ripristinare la posizione corretta dopo aver pulito l'area.
- Se il cavo galleggiante si attorciglia a causa del fatto che il pulitore è rimasto bloccato per la presenza di oggetti ingombranti quali pietre, giocattoli o condotte di scolo, distenderlo completamente (se possibile) al sole. Il calore ridurrà la torsione.
- Se un'elevata quantità di detriti è visibile dalla calotta, rimuovere velocemente il pulitore dall'acqua per ridurre le possibilità di fuga dal cestello del filtro e la reimmissione nella vasca.

**UTILIZZARE ESCLUSIVAMENTE PARTI DI RICAMBIO ORIGINALI**



## SPECIFICHE TECNICHE

Peso (senza cavo)	9,75 Kg		
Lunghezza cavo, Tipo	15,24 m		
Materiali	ABS Alto Impatto - Parti metalliche di acciaio inox non ferroso		
Unità motore	Pompa	Trazione	PCB
Velocità (rpm)	2.700	55	-
Tensione	24 V $\equiv$	22 V $\equiv$	5 V $\equiv$
Corrente (amp)	2,62 A	0,63 A	-
Sigillatura impermeabile	Guarnizioni radiali ridondanti per asse e guarnizioni ad anello		
Scocca motore	Polipropilene sigillato, impermeabile, ad alto impatto		
Protezione contro sovraccarico	Monitoraggio elettronico del sovraccarico con spegnimento automatico		
Filtro			
Tipo	Elemento cartuccia rimovibile, riutilizzabile, pieghettato		
Mezzo	Miscela di cellulosa/poliestere pieghettato		
Controllo pulizia ordinaria			
Tipo	Microprocessore Adaptive Seek Control Logic (ASCL <sup>®</sup> )		
Ciclo di pulizia	2 ore		
Sistema di trazione	Direct Drive con binario in poliuretano e sistema cuscinetti in acciaio inox acetale		
Alimentatore			
Tensione di ingresso primaria	230 V $\sim$		
Tensione di uscita secondaria	24 V $\equiv$		
Corrente di uscita nominale	4 A		
Peso	3,8 Kg		
Spedizione			
	Lunghezza	Larghezza	Altezza
Dimensioni cartone (mm)	620	440	752
Peso di spedizione con carrello	22,3 Kg		

**UTILIZZARE ESCLUSIVAMENTE PARTI DI RICAMBIO ORIGINALI**

## GUIDA ALL'USO SICURO

Questo pulitore automatico per piscine è stato prodotto secondo gli standard di sicurezza e attenzione più elevati. Si raccomanda di attenersi alle seguenti precauzioni di sicurezza rendendole parte integrante dell'uso sicuro della vasca:

### CONSERVARE LE PRESENTI ISTRUZIONI

1. IMMERGERE SEMPRE IL SISTEMA IN ACQUA PRIMA DI COLLEGARLO ALLA PRESA ELETTRICA.
2. PER GARANTIRE LA SICUREZZA DEI BAGNANTI È IMPORTANTE RIMUOVERE L'UNITÀ DALLA VASCA SUBITO DOPO L'USO. CIÒ MIGLIORA INOLTRE IL CICLO VITALE OPERATIVO DEL PULITORE.
3. ASSICURARSI CHE L'UNITÀ SIA COLLEGATA ESCLUSIVAMENTE A UNA PRESA DI CORRENTE 230 V~ PROTETTA CONTRO EVENTUALE CORTO CIRCUITO. INSTALLARE UN DISPOSITIVO DI PROTEZIONE DIFFERENZIALE 30 MA PER PROTEGGERE GLI OPERATORI CONTRO IL RISCHIO DI SCOSSA ELETTRICA CAUSATO DA UNA POSSIBILE ROTTURA DEL MATERIALE ELETTRICO ISOLANTE.
4. NON OPERARE SULLA MACCHINA QUANDO COLLEGATA ALLA PRESA ELETTRICA.
5. NON UTILIZZARE UNA PROLUNGA. CIÒ POTREBBE GENERARE UN RISCHIO PER LA SICUREZZA E/O PROVOCARE DANNI AL PULITORE.
- 6. NON ENTRARE IN ACQUA QUANDO IL PULITORE È IN AZIONE.**
7. ASSICURARSI CHE LA PRESA NON CADA IN ACQUA.
8. NON AZIONARE L'UNITÀ FUORI DALL'ACQUA. IL MANCATO RISPETTO DI QUESTA INDICAZIONE POTREBBE DANNEGGIARE LE GUARNIZIONI DEL MOTORE E ANNULLARE LA GARANZIA.
9. NON ESTRARRE L'UNITÀ DALLA VASCA TRASCINANDOLA LUNGO LE PARETI. IL MANCATO RISPETTO DI QUESTA INDICAZIONE POTREBBE DANNEGGIARE L'APPARECCHIO E/O LE PARETI STESSE DELLA VASCA.
- 10. NON INTERRARE IL CAVO. SOSTITUIRE I CAVI DANNEGGIATI.**
- 11. ⚠ AVVERTENZA - PER RIDURRE IL RISCHIO DI LESIONI, IMPEDIRE L'UTILIZZO DELL'UNITÀ AI BAMBINI SALVO SE COSTANTEMENTE SUPERVISIONATI.**
- 12. SE IL CAVO DI ALIMENTAZIONE È DANNEGGIATO, PROCEDERE ALLA SUA SOSTITUZIONE CONTATTANDO IL PRODUTTORE, IL RAPPRESENTANTE LOCALE O PERSONALE QUALIFICATO AL FINE DI EVITARE OGNI RISCHIO PER LA SICUREZZA.**

Quando il pulitore è pronto per essere utilizzato in modo sicuro, si consiglia di trattare l'apparecchio con particolare attenzione, nonché di controllare frequentemente il cavo elettrico per individuare eventuali danni o usura, così come per ogni altro dispositivo elettrico. Dopo l'uso, rimuovere l'unità e risciacquare con acqua fresca. Distendere il cavo se attorcigliato.

**UTILIZZARE ESCLUSIVAMENTE PARTI DI RICAMBIO ORIGINALI**

## Garanzia limitata HAYWARD®

Tutti i prodotti HAYWARD sono coperti contro difetti di produzione o difetti sul materiale per un periodo di 2 anni dalla data di acquisto. Ogni eventuale richiesta di intervento in garanzia deve essere accompagnata da una prova di acquisto riportante la data. Si consiglia, pertanto, di conservare la fattura o lo scontrino fiscale.

La garanzia HAYWARD è limitata alla riparazione o sostituzione, a discrezione di HAYWARD, dei prodotti difettosi, se oggetto di uso normale condotto secondo le istruzioni riportate nel manuale d'uso, se non alterati in alcun modo e utilizzati esclusivamente con componenti e parti originali HAYWARD. La presente garanzia non copre i danni dovuti al gelo o legati all'azione di prodotti chimici. Ogni altro costo (trasporto, manodopera, ecc.) è escluso dalla presente garanzia.

HAYWARD non è da ritenersi responsabile per qualsiasi danno, diretto o indiretto, derivante da un'installazione non corretta, da collegamenti erronei o da un uso improprio del prodotto.

Per usufruire della presente garanzia e richiedere un intervento di riparazione o sostituzione di un articolo, contattare il proprio rivenditore.

Nessun sistema sarà autorizzato al rientro in fabbrica senza accordo scritto preliminare.

Le parti usurabili non sono coperte da garanzia.

### ECCEZIONI ED ESCLUSIONI DALLA GARANZIA

Il pulitore deve essere utilizzato secondo i requisiti elettrici indicati sull'alimentatore. Qualsiasi altro danno, difetto, malfunzionamento o guasto causato da collegamenti elettrici non espressamente previsti è escluso e non contemplato dalla presente garanzia.

Difetti, malfunzionamenti, guasti o danni provocati da uso improprio, illogico o negligente o abuso da parte dell'operatore sono esclusi dalla presente garanzia.

In caso di interventi di riparazione effettuati sul pulitore da personale non autorizzato (incaricato di eseguire tali interventi) senza prima aver ricevuto istruzioni da parte del produttore, HAYWARD, a sua propria discrezione, può decidere la non applicazione della garanzia, nonché il mancato rimborso dovuto al fatto che le istruzioni del produttore non sono state rispettate.

Le cartucce filtranti non sono coperte dalla presente garanzia e saranno sostituite solo previo consenso, da parte dell'acquirente, delle spese relative.

#### Standard elettrico/paese

F	NF C 15-100	GB	BS7671:1992
D	DIN VDE 0100-702	EW	EVHS-HD 384-7-702
A	ÖVE 8001-4-702	H	MSZ 2364-702:1994 / MSZ 10-533 1/1990
E	UNE 20460-7-702 1993, REBT ITC-BT-31 2002	M	MSA HD 384-7-702.S2
IRL	Norme di cablaggio + IS HD 384-7-702	PL	PN-IEC 60364-7-702:1999
I	CEI 64-8/7	CZ	CSN 33 2000 7-702
LUX	384-7.702 S2	SK	STN 33 2000-7-702
NL	NEN 1010-7-702	SLO	SIST HD 384-7-702.S2
P	RSIUEE	TR	TS IEC 60364-7-702

**UTILIZZARE ESCLUSIVAMENTE PARTI DI RICAMBIO ORIGINALI**

## GUIDA PER L'UTENTE

Congratulazioni per aver acquistato un pulitore per piscine completamente automatico e controllato da microprocessore. Il presente manuale contiene importanti informazioni in merito al funzionamento e alla manutenzione del pulitore. Conservare per futuro riferimento.

Per contattare l'Assistenza Tecnica chiamare Hayward al numero +33 474 465 962.

**PER REGISTRARE IL PULITORE NEL NOSTRO DATABASE, VISITARE IL SITO:  
[www.hayward.fr](http://www.hayward.fr) (sezione Servizi)**



### Dati da conservare

Inserire le seguenti informazioni per praticità:

- 1) Data di acquisto \_\_\_\_\_
- 2) Nome completo \_\_\_\_\_
- 3) Indirizzo \_\_\_\_\_
- 4) CAP \_\_\_\_\_
- 5) Indirizzo E-mail \_\_\_\_\_
- 6) Numero di identificazione \_\_\_\_\_ Numero di serie \_\_\_\_\_
- 7) Rivenditore piscina \_\_\_\_\_
- 8) Indirizzo \_\_\_\_\_
- 9) CAP \_\_\_\_\_ Paese \_\_\_\_\_

### Nota



I pulitori non devono essere impiegati per pulire la piscina per la rimessa in uso primaverile. In tali occasioni, quando nella vasca è presente una quantità anormale di detriti, è necessario procedere ad un intervento di manutenzione per riportare la piscina alla condizione di "pre-installazione".

**UTILIZZARE ESCLUSIVAMENTE PARTI DI RICAMBIO ORIGINALI**

# RENSEREN

## BRUKERVEILEDNING



Renseren skrubber, tømmer og filtrerer bassenget i separate operasjoner. Ingen installasjon, ingen fester. Bare legg apparatet ned i bassenget og slå det på. Det er helautomatisk. Filterrengjøring er mye lettere med filterpatronelementet med adgang i toppen. Styring fra mikroprosessor med Adaptive Seek Control Logic (ASCL®) optimaliserer rengjøringsrutinene uansett hvilken størrelse og form bassenget har. Elektronisk selvdiagnostikk og overlastvern. Enkeltdriftsutforming med rustfrie lagre for høy driftssikkerhet.

**DENNE VEILEDNINGEN INNEHOLDER VIKTIG INFORMASJON SOM VIL HJELPE DEG  
MED Å DRIVE OG HOLDE DETTE BASSENGET RENERE.  
TA VARE PÅ DEN SÅ DU KAN SLÅ OPP I DEN SENERE.**

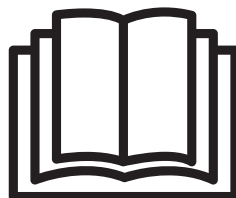
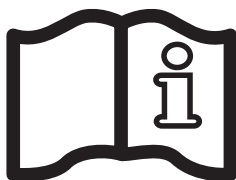

# VENNLIGST LES OG FØLG SAMTLIGE INSTRUKSJONER NØYE FØR DU TAR RENSEREN I BRUK.



**ADVARSEL** - Før du installerer dette produktet må du lese og følge alle advarsler og instruksjoner som er angitt i denne veiledningen. Manglende overholdelse av sikkerhetsadvarsler og instruksjoner kan føre til alvorlig skade, død eller skade på eiendom.

**ADVARSEL** – Denne veiledningen inneholder viktig informasjon som vil hjelpe deg med å drive og holde dette bassenget renere. Ta vare på den så du kan slå opp i den senere.

**ADVARSEL** – Dette apparatet er ikke beregnet på å brukes av personer (inkludert barn) med redusert fysisk, sensoriell eller mental kapasitet eller manglende erfaring eller kunnskap, bortsett fra dersom de blitt instruert av en person ansvarlig for deres sikkerhet og denne personen holder oppsyn med arbeidet.

**ADVARSEL** – For å redusere faren for skader må du ikke la barn bruke eller leke med bassengrenseren.



**ADVARSEL** – Bare til bruk ekte reservedeler.

**ADVARSEL** – Ingen må bade i bassenget mens renseren går.



**ADVARSEL** – Denne bassengrenseren er beregnet på og produsert for å garantere sikker og pålitelig drift dersom den installeres, brukes og vedlikeholdes i henhold til instruksjonene i denne veiledningen. Vær sikker på at du har lest og følger alle advarsler og forsiktighetsregler.

**OBS** – Bassengets overflatebehandling kan slites, avfarges eller miste glansen over tid på grunn av alder, feil kjemisk sammensetning av bassengvannet, feil installasjon og andre faktorer. Kunden gir herved avkall på og fritar produsenten for ethvert krav knyttet til skader på bassengpuss eller vinylbelegg i kundens basseng som forårsakes av bruk av renseren. Produsenten kan ikke under noen omstendigheter holdes ansvarlig for tap eller skade, verken direkte skader, følgeskader eller diverse påløpne skader som oppstår ved bruk av eller manglende evne til å bruke renseren i kundens basseng.

## VIKTIGE SIKKERHETSREGLER

 <b>FARE</b>	<b>Fare for elektrisk sjokk eller dødelig elektrosjokk</b> Strømforsyningen til dette produktet må være installert i samsvar med alle gjeldende nasjonale lover og forordninger. Feil installasjon skaper en elektrisk fare, som kan føre til død eller alvorlig skade for bassengbrukere eller andre grunnet elektrisk sjokk, eller skade på eiendom.
 <b>ADVARSEL</b>	Ikke lek med rensere eller kablet, og unngå å ta den inn mot kroppen. Renseren kan fange inn eller rive av hår eller kroppsdel. Badende kan plutselig bli sittende fast i kablet, og kan drukne.
 <b>OBS</b>	Før du installerer rensere må du forstå hva den dekker. Rensere er ikke beregnet på å rengjøre trinn automatisk eller fungere under et soldeksel. Den er heller ikke beregnet på å foreta startrensing av en ny bassenginstallasjon.

### Bruke rensere

 <b>ADVARSEL</b>	Et 30 mA-differensialfeilvern må installeres for å beskytte strømuttaket og forhindre mulig elektrisk sjokk. Hvis ikke dette gjøres, risikerer du elektrisk fare, som kan føre til død eller alvorlig skade for bassengbrukere eller andre grunnet elektrisk sjokk eller skade på eiendom.
 <b>OBS</b>	Du må <b>IKKE</b> slå bassengrenseren « <b>PÅ</b> » hvis den ikke er neddykket i vann. Bruk av rensere utenfor vann kan føre til alvorlig skade og bortfall av garantien. Du må alltid huske å slå strømforsyningen « <b>AV</b> » og koble den fra strømuttaket før du fjerner rensere fra bassenget.
 <b>ADVARSEL</b>	Det er obligatorisk å ha en sikkerhetsavstand mellom strømforsyningsenheten og bassenget, i henhold til den aktuelle installasjonsstandard (minst 3,5 m).



## **LES DISSE VIKTIGE BRUKS- TIPSENE FØR DU BRUKER ENHETEN!**

1. La renseren beregne bassengets størrelse og konfigurasjon de første 10 minuttene ved hver økt. Den normale programmerte syklusen er ikke beregnet på å begynne før etter denne perioden.
2. Renserens filterpatroner må rengjøres grundig etter bruk eller så ofte som nødvendig for å sikre optimal ytelse.
3. Før du bruker renseren og spesielt når du åpner bassenget for første gang, må du fjerne større gjenstander fra bassenget som kan redusere renserens ytelser. Rengjør filteret ofte hvis bassenget er svært tørt.
4. Ved første gangs bruk kjører du renseren med en komplett syklus (2 timer) for å sikre at bassenget er rent. Dermed får du også en full forståelse av renserens funksjoner. Senere rengjøringsøkter kan være kortere enn en komplett syklus.
5. Renseren kan periodisk gå til veggen men ikke nødvendigvis klatre til vertikal posisjon. Dette er en normal del av den programmerte syklusen.
6. Renseren kan stanse i midten av bassenget og gå tilbake i løpet av rengjøringscyklusen. Dette er en normal del av den programmerte syklusen.
7. Du må **IKKE** starte renseren utenfor vann. Strømknappen må bare slås «På» når enheten er under vann. Enheten vil automatisk slås av, men det er best å sette strømbryteren i «AV»-posisjon når enheten utfører rengjøring.
8. Innkobling må kun skje til et nært plassert, vernet 230 V~ vekselstrømuttak som er beskyttet mot kortslutninger. Sett på et 30 mA-differensialvern for å beskytte personer mot elektrisk sjokk forårsaket av et eventuelt brudd på den elektriske isolasjonen.
9. Plasser renserens strømforsyningsenhet slik at det blir en minimal avstand på 3,5 meter fra bassengkanten. Lengden på renserens standardkabel er 15,24 meter.



## GENERELLE DRIFTSINSTRUKSJONER

Ta et øyeblikk og gjør deg fortrolig med renseren ved hjelp av figur 3. Vi viser til denne figuren når vi omtaler renserens forskjellige deler i denne veiledningen.

Ta ut renseren ved å legge kartongen ned og gå frem som vist på tegningen. Renseren og strømforsyningsenheten er forhåndsmontert på vognen. Se figur 4 angående støttevognen.

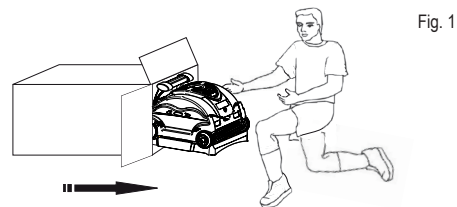

1. Velg det nærmeste vekselstrømuttaket med 230 V $\sim$  som er lukket og beskyttet mot kortslutninger. Sett på et 30 mA-differensialvern for å beskytte personer mot elektrisk sjokk forårsaket av et eventuelt brudd på den elektriske isolasjonen.
2. Plasser strømforsyningsenheten slik at det blir en minimal avstand på **3,5** meter fra bassengkanten. Lengden på standardkabelen er **15,24** meter.

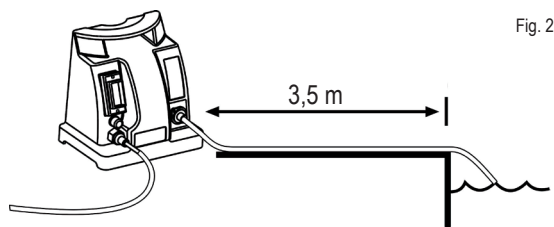

3. Koble flytkabel til strømforsyningsenheten. Bruk utelukkende den opprinnelige strømforsyningsenheten fra Hayward.
4. Legg renseren i bassenget. Den vil synke langsomt til bunnen av bassenget etter hvert som luften innvendig slippes ut.
5. Koble strømforsyningsenheten til det beskyttede uttaket og slå den på. Renseren utfører en selvdiagnostikk rutine i flere minutter før den starter rengjøringscyklusen.

**⚠ Obs :** Du må **IKKE** slå «PÅ» strømforsyningsenheten når renseren er ute av vannet. Dette kan føre til skade på pumpen og drivmotorpakningene, og garantien **OPPHEVES**.

6. Renseren avsluttes automatisk etter en rengjøringscyklus på to timer. Hvis bassenget er rengjort på under 2 timer, kan du avslutte manuelt ved å slå av strømforsyningsenheten.

**Hvis det trengs en ekstra rengjøringscyklus, må du slå AV strømforsyningsenheten, vente 10 sekunder og så starte på nytt.**

7. Når bassenget er rengjort, slår du AV strømforsyningsenheten før du tar renseren opp av bassenget.
8. Du tar renseren ut av vannet i den grunne enden av bassenget ved å trekke i kabelen til renseren når overflaten.

**Løft den så ut av vannet ved hjelp av håndtaket. IKKE trekk i kabelen nå.**

9. Hvis tilførselsledningen er skadd, må den skiftes ut av produsenten, deres serviceagent eller annen kvalifisert person for å hindre fare.
10. Alle strømtilkoblinger skal utføres av en godkjent elektriker og ifølge gjeldende standarder i installasjonslandet (p16).

**Obs :** Når du trekker i kabelen, må du rulle den rundt hånden - **IKKE** rull den rundt armen.

**IKKE GÅ NED I BASSENGET MENS RENSEREN GÅR.**

Optimal vanntemperatur for renseren er **10°C - 35°C**.

Ta renseren ut av bassenget etter bruk. Ved å oppbevare renseren permanent i bassenget risikerer du økt krav til service og reparasjoner.

Fig. 3

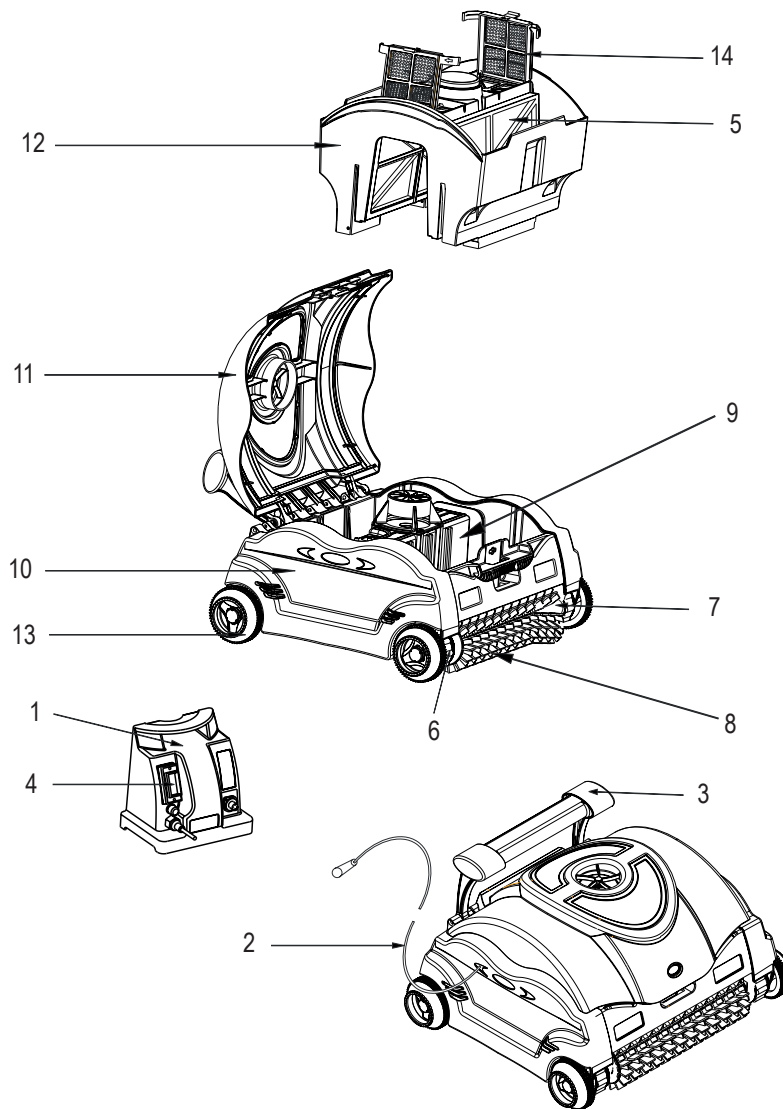

- |                         |                         |
|-------------------------|-------------------------|
| 1. Strømforsyningsenhet | 8. Hjulbørste           |
| 2. Flytekabel           | 9. Forseglet motorenhet |
| 3. Håndtak              | 10. Sideplate           |
| 4. På/av-bryter         | 11. Hette               |
| 5. Filterpatron         | 12. Filterrom           |
| 6. Hjulbane             | 13. Hjul                |
| 7. Hjulrør              | 14. Filterdør           |

**BARE TIL BRUK EKTE RESERVEDELER**

## Instruksjoner for støttevogn - se diagram

- Støttevognen leveres i delvis montert stand i kartongen uten håndtak og rør.
- Sett skruen inn i røret på sokkelen til støttevognen og skru til med en bolt (3).
- Sett håndtaket inn i rørets øverste del og sett inn skruen. Skru til med bolten (4).

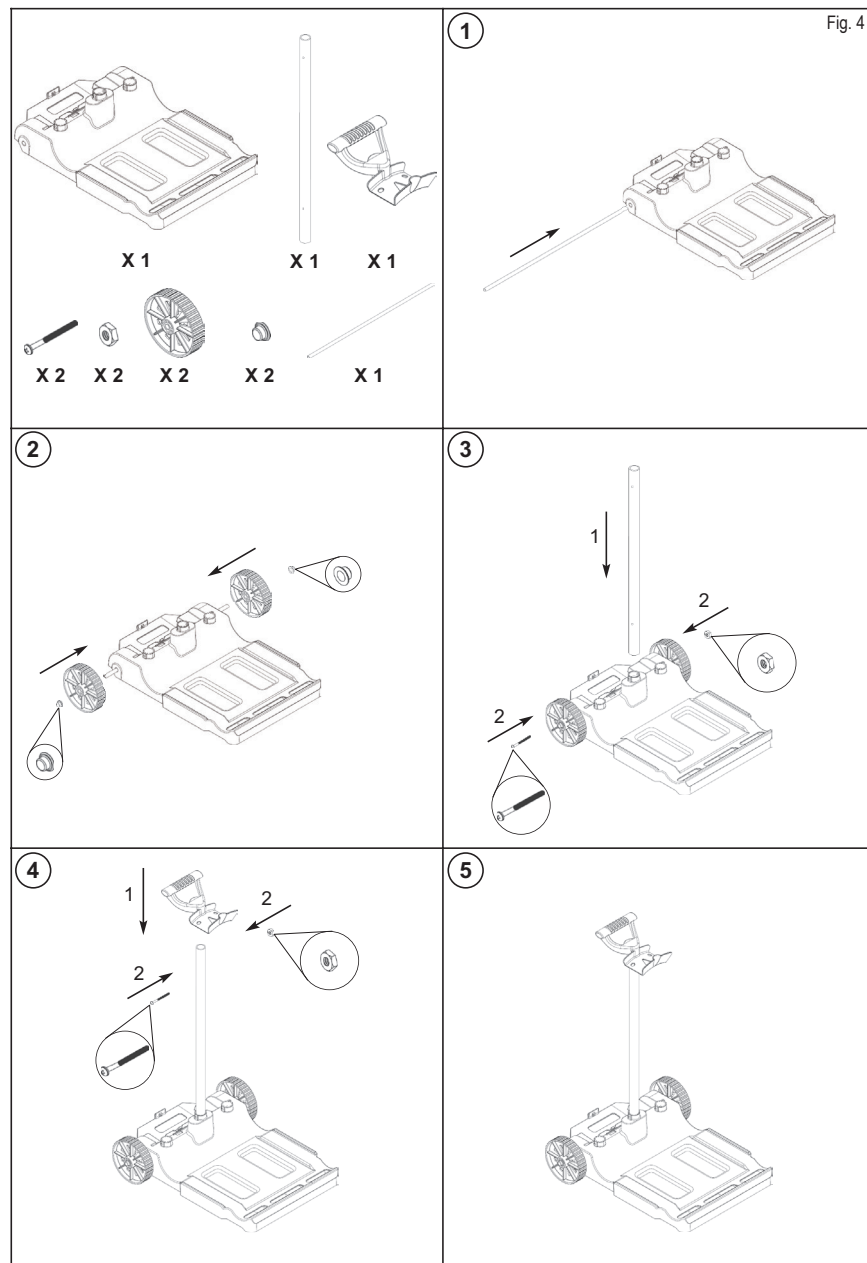

**BARE TIL BRUK EKTE RESERVEDELER**

## Vedlikehold

Rengjør filterpatronen etter bruk:

Åpne renseren ved å trykke på knappen på lokket og løfte opp hetten.

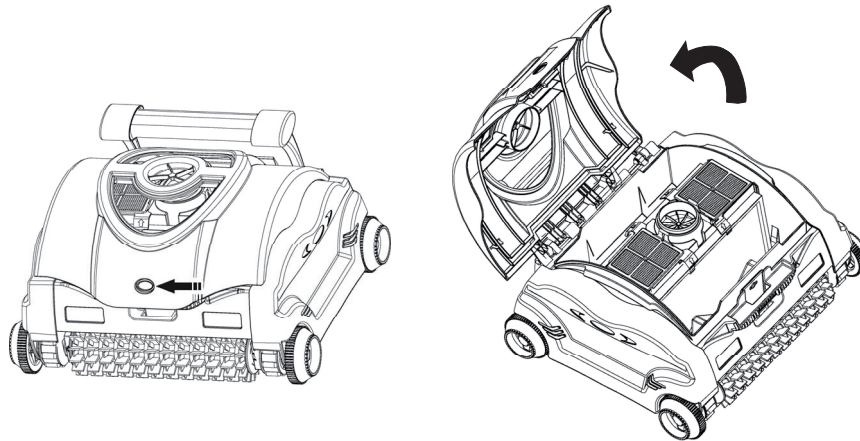

Fjern filterromenheten ved å løfte den ut av renseren med begge hender fra hver side.

Vipp filterromenheten over for å fjerne smuss, og skyll den med en hageslange for å fjerne små partikler. Det er ikke nødvendig å ta ut filterpatroner for rengjøring.

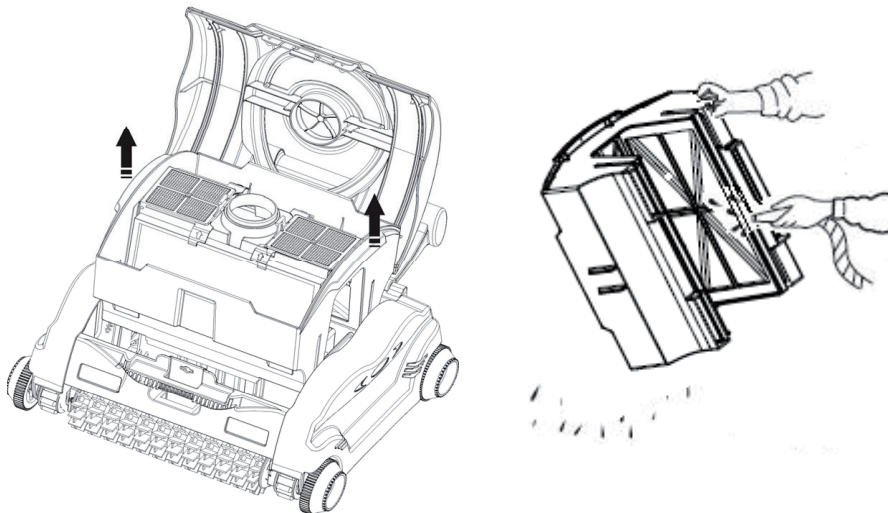

**BARE TIL BRUK EKTE RESERVEDELER**

Slik tar du ut filterpatronene:

Press ut begge filterdørlåsene og løft dem opp.

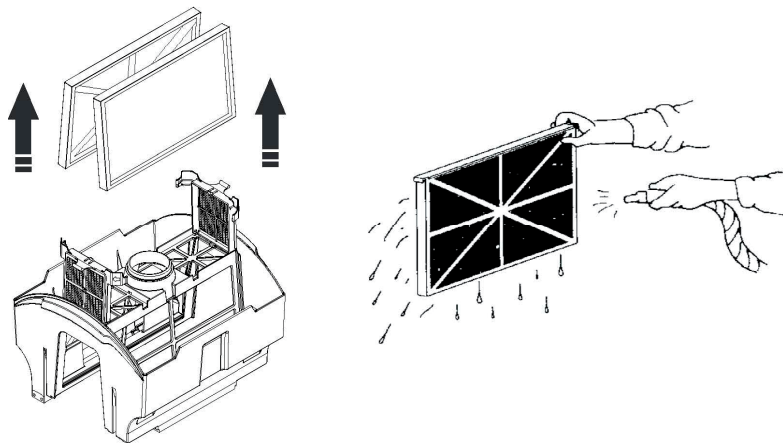

Trekk ut filterpatronene. Bruk en hageslange med sprøytedyse og vask filterelementene for å fjerne smusset. Hold filterelementene som vist på tegningen slik at smusset faller ut.

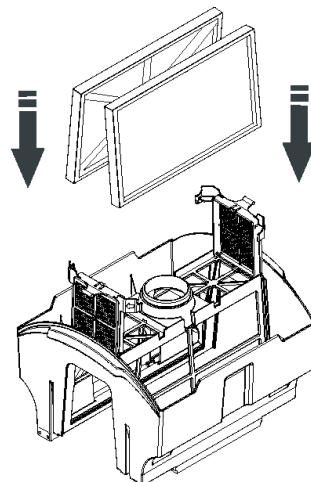

Vask hele filterrommenheten. (Vist ovenfor).

Sett filterpatronene tilbake inn i filterrommenheten med de midtre rammeforsterkingene vendt innover.

**BARE TIL BRUK EKTE RESERVEDELER**

Smekk filterdørlåsene på plass.

Sett filterrommenheten tilbake i rensere. Se tegningen for å bestemme hva som er foran og bak.

Lukk hetten og trykk på knappen på lokket for å smekke hetten på plass.

- Du kan bruke en oppløsning for filterrengjøring for å fjerne ekstra smuss og/eller sand.

**Husk: Jo renere filteret er, desto effektivere blir rengjøringen.**

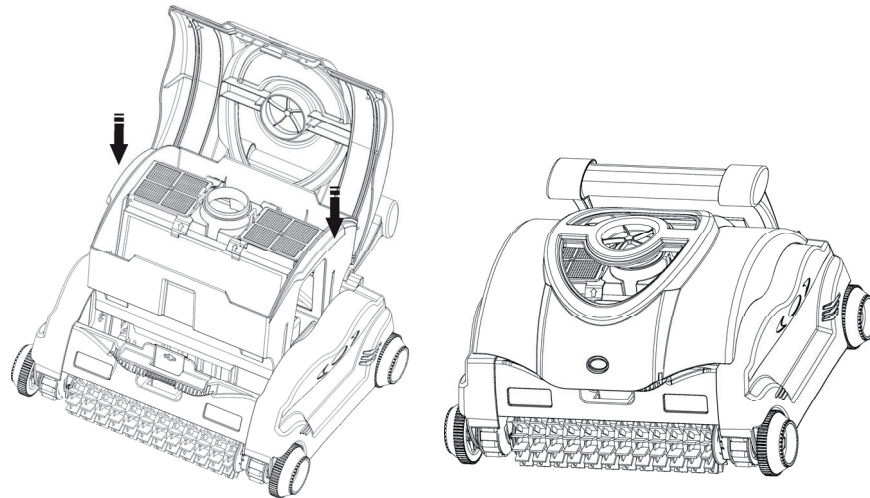

## Periodisk rengjøring av mobile deler

**⚠ ADVARSEL:** Koble strømforsyningsenheten fra strømuttaket før du rengjør mobile deler.

- Inspiser venturien og sjekk at løpehjulet ikke er tilstoppet av smuss eller hår.
- Løpehjulet kan rengjøres med en hageslange.

Fjern eventuelt smuss som har festet seg mellom hjulbane og hjul.

## Oppbevaring

Når rensere er tatt ut av vannet, skal den oppbevares på et tørt, skyggefylt sted med en temperatur mellom 4°C og 46°C.

## Kabelpleie

Ved vedvarende bruk kan kabelen tvinnes (som en telefonledning). For å korrigere dette kan du strekke ledningen ut i solen.

**VIKTIG:** Du må regelmessig sjekke at kabelen ikke har ytre skader.

## VIKTIGE TIPS

- Rengjøring av filterpatronen etter bruk gir maksimale ytelser.
- Skift ut slitte børster.
- For å unngå tilstopping av renserens filterelementer må du sjekke at alle kjemiske pulvere er helt oppløst før renseren settes i gang.
- I et basseng som vanligvis har høyt kalkinnhold, anbefales det å rengjøre filteret oftere.
- Ta vare på den opprinnelige kartongen for utvidet lagring eller transport hvis du trenger å returnere den til forhandler for service.
- **Den forseglede motorenheten og strømforsyningsenheten inneholder ingen deler som kan repareres av brukeren. Hvis du åpner dem, OPPHEVES garantien automatisk.**
- Fjern gjenstander som termometer, leker o.l. fra bassenget før du bruker enheten. Slike gjenstander kan føre til at renseren klemmes fast og skades og/eller skader bassenget.



# FEILSØKING

Hvis renseren ikke klarer å ta opp fint eller tungt smuss:

- Rengjør filteret. Det kan være tilstoppet. Du kan bruke en oppløsning for filterrengjøring for å fjerne ekstra smuss og/eller sand.

Hvis renseren begynner å fungere momentant, men så slutter å gå:

- Løpehjulet kan være tilstoppet eller fastklemt på grunn av smuss. Kontroller og rengjør om nødvendig. Følg instruksjonene i vedlikeholdskapitlet.
- Børsterullen eller hjulbanene er blokkert. Se etter smuss, og rengjør om nødvendig.
- Renseren fungerer ut fra programmering og en bassengveggføler, alt etter hva som kommer først.
- Det finnes tre inntaksporter i bunnen av filterrommet og nær børsterullen. Inntaksportene ved siden av rullen samler opp smuss som for eksempel blader og sand mer effektivt enn enkeltinntak.
- Fint smuss som for eksempel sand kan trenge en mindre inntaksport for bedre innsuging. Renseren kan få en sterkere innsuging ved hjelp av en høyhastighetsplate» som kan installeres på inntaksporten.
- Renseren kan blokkeres hvis en hevet samlekanal er installert i bassenget. Renseren kan sitte på kanalen en kort tid, men vil til slutt komme løs av seg selv ved hjelp av det innebygde programmet
- Filterrommet skal rengjøres med filterne installert for vanlig rengjøring. For rengjøring i dybden kan brukeren fjerne hver filterpatron og rengjøre dem enkeltvis.
- Under vanlig driftssyklus vil håndtakssiden til enheten komme opp fra bassengbunnen for å gjøre det mulig for enheten å kjøre opp over hindringer, som for eksempel hevede samlekanaler og trappetrinn.
- Det er normalt å se renseren "ri" på bølgen en kort stund. Dermed kan den skifte posisjon i bassenget og dekke bunnen helt.
- Oppfatning av renserens ytelser: Renseren funksjonsmåte og effektivitet kan virke uklare på enkelte på de forskjellige tidspunktene i en syklus. Det er viktig å bedømme renserens ytelser ved å observere renheten i bassenget etter at renseren har foretatt en komplett rensesyklus.
- Hvis en renser har dårlig dekning i bassenget i én syklus eller bare dekker et lite område, må du sjekke filteret og rengjøre det om nødvendig. Kontroller at enheten ikke hefter seg fast i drener, bunnrengjøringshoder eller leker. Brukeren kan prøve å starte renseren på forskjellige steder for å finne stedet for optimal rengjøring.
- Hvis det faller avfall fra renseren når du tar den ut av bassenget, kan grunnen være at filteret er overbelastet. Rens filteret oftere. Kontroller at det ikke finnes grove smusspartikler som stopper til de tre inntakene. Grove smusspartikler må fjernes fra bassenget før du bruker maskinen. Hvis dreneringsklaffene ikke er på plass eller er tilstoppet av sand eller blader i åpen posisjon, kan klaffene smekkes tilbake på plass etter at du har rengjort området.
- Maskinen må ikke slippes eller kastes ned i bassenget. Plasser renseren på avstand fra bassengkanten, men kast den ikke i bassenget.
- Hvis flyteledningen tvinnes, risikerer du at renseren blokkeres på store gjenstander som stein, leker eller samlekanaler. Du kan rette ledningen ut ved å legge den i full lengde (om mulig) i solen. Varmen fra solen vil redusere tvingningen.
- Hvis mye smuss er synlig gjennom hettevindue, tar du renseren raskt opp av vannet for å redusere risikoen for at smuss kommer ut av filterrommet og går ut i bassenget igjen.

**BARE TIL BRUK EKTE RESERVEDELER**

## SPESIFIKASJONER

Vekt (uten kabel)	9,75 kg		
Kabellengde, type	15,24 m		
Materialer	Ekstra motstandsdyktig ABS - metaldeler av ikke-jernholdig rustfritt stål		
Motorenhet	Pumpe	Drev	Kretskort
Hastighet (omdr./min.)	2 700	55	-
Spenning	24 V $\equiv$	22 V $\equiv$	5 V $\equiv$
Strøm (amp)	2,62 A	0,63 A	-
Vanntett forsegling	Doble redundante radialakseltetninger og O-ring		
Motorhus	Forseglet, vanntett, motstandsdyktig polypropylen		
Overlastvern	Elektronisk overlastovervåking med automatisk avslutning		
Filter			
Type	Avtakbart, gjenbrukt, foldet elementpatron		
Medium	Foldet cellulose/polyesterblanding		
Styring av rengjøringsrutiner			
Type	Mikroprosessor Adaptive Seek Control Logic (ASCL®)		
Rengjøringsyklus	2 timer		
Kjøresystem	Enkelt drift med hjulbane av polyuretan og lagersystem av acetal/rustfritt stål		
Strømforsyningsenhet			
Primærspenning inntak	230 V $\sim$		
Sekundærspenning uttak	24 V $\equiv$		
Nominell utgangsspenning	4 ampere		
Vekt	3,8 kg		
Transport			
	Lengde	Bredde	Høyde
Kartongdimensjoner (mm)	620	440	752
Transportvekt med vogn	22,3 kg		

**BARE TIL BRUK EKTE RESERVEDELER**

## VIKTIGE SIKKERHETSINSTRUKSJONER

Denne renseroboten for svømmebasseng er blitt produsert med ekstremt omhu og hensyn til sikkerheten. Vi anbefaler at følgende forholdsregler inngår i dine sikkerhetsregler for bassenget:

### TA VARE PÅ DISSE INSTRUKSJONENE

1. SETT ALLTID MASKINEN NED I VANN FØR du kobler den til strømuttaket.
2. DET ER VIKTIG FOR DE BADENDES SIKKERHET AT DU FJERNER ENHETEN ØYEBLIKKELIG ETTER BRUK. DERMED FORBEDRER DU OGSÅ LEVETIDEN TIL RENSEREN.
3. PASS PÅ AT maskinen KUN KOBLES TIL et beskyttet 230 V  $\sim$  vekselstrømsuttak som er vernet mot kortslutninger. Sett på et 30 mA-differensialvern for å beskytte personer mot elektrisk sjokk forårsaket av et eventuelt brudd på den elektriske isolasjonen.
4. IKKE HÅNDBTER MASKINEN NÅR DEN ER KOBLET TIL STRØMUTTAKET.
5. IKKE BRUK SKJØTELEDNING. DETTE KAN SKAPE EN FARESITUASJON OG/ELLER SKADE RENSEREN.
6. **STÅ ALLTID UTENFOR BASSENGET NÅR RENSEREN GÅR.**
7. LA ALDRI PLUGGEN KOMME INN I BASSENGET.
8. IKKE BRUK MASKINEN UTENFOR VANN. DETTE VIL SKADE MOTORFORSEGLINGEN OG FØRE TIL AT GARANTIEEN OPPHEVES.
9. IKKE DRA MASKINEN UT AV BASSENGET VED Å TRYKKE DEN INN MOT SIDEVEGGEN. DETTE KAN SKADE ENHETEN OG/ELLER BASSENGVEGGEN.
10. **IKKE GRAV NED LEDNINGEN. SKIFT UT SKADDE LEDNINGER.**
11. **⚠ ADVARSEL - FOR Å REDUSERE FARE FOR SKADER MÅ DU IKKE TILLATE AT BARN BRUKER DETTE PRODUKTET UTEN NØYE OPPSYN HELE TIDEN.**
12. **HVIS TILFØRSELSLEDNINGEN ER SKADD, MÅ DEN SKIFTES UT AV PRODUSENTEN, DERES SERVICEAGENT ELLER ANNEN KVALIFISERT PERSON FOR Å HINDRE FARE.**

Renseren er utformet for å fungere så trygt som mulig, men vi foreslår at du utviser rimelig varsomhet ved håndteringen av sugeren og inspiserer den elektriske ledningen ofte for å se etter skader eller slitasje, som med annet elektrisk utstyr. Etter bruk tar du enheten ut av bassenget og skyller den med rennende vann. Fjern viklingene som kan ha oppstått på ledningen.

## Begrenset garanti

Alle HAYWARD-produkter dekkes med hensyn til fabrikkasjonsfeil eller materialfeil i en periode på 2 år fra innkjøpsdatoen. Ved krav i henhold til garantien må det legges ved kjøpebevis som angir innkjøpsdato. Det anbefales derfor å ta vare på fakturaen.

HAYWARDs garanti er begrenset til reparasjon eller utskiftning, etter HAYWARDs bedømmelse, av defekte produkter, dersom disse er blitt brukt på normal måte i samsvar med retningslinjene i veiledningene, forutsatt at produktene ikke er blitt endret på noen måte og utelukkende er blitt brukt sammen med deler og komponenter fra HAYWARD. Garantien dekker ikke skader forårsaket av frost eller kjemikaler. Alle andre kostnader (transport, arbeidstid osv.) er utelukket fra garantien.

HAYWARD kan ikke holdes ansvarlig for direkte eller indirekte skader som skyldes feil installasjon, tilkobling eller bruk av produktet.

Vennligst ta kontakt med din forhandler med sikte på å gjøre gjeldende et krav i henhold til garantien eller be om reparasjon eller utskiftning av en artikkel.

Vi aksepterer ingen retur til fabrikk uten at vi først har gitt skriftlig samtykke.

**Slitedeler dekkes ikke av garantien.**

## GARANTIUNNTAK OG -UTELUKKELSER

Renseren må brukes med de elektriske spesifikasjonene som er angitt på strømforsyningsenheten. Skader, defekter, funksjonsfeil eller andre feil på renseren som skyldes bruk med strømtilførsel i strid med angivelsene, faller utenfor denne garantien.

Defekter, funksjonsfeil eller skade på renseren grunnet feil, ufornuftig eller skjodesløs bruk eller misbruk fra forbrukerens side er utelukket fra denne garantien.

Hvis det foretas en reparasjon på renseren av andre enn autoriserte operatører (som er oppnevnt til å utføre slike inngrep) og disse ikke har fått instruksjoner fra fabrikk, kan HAYWARD, på eget initiativ, beslutte at denne garantien ikke gjelder og at slike reparasjoner ikke vil bli refundert på grunn av manglende overholdelse av instruksjonene spesifisert av fabrikk.

Filterpatroner dekkes ikke av denne garantien og vil kun bli skiftet ut dersom du på forhånd godkjenner utgiftene.

### Standard elektriske / land

F	NF C 15-100	GB	BS7671:1992
D	DIN VDE 0100-702	EW	EVHS-HD 384-7-702
A	ÖVE 8001-4-702	H	MSZ 2364-702:1994 / MSZ 10-533 1/1990
E	UNE 20460-7-702 1993, REBT ITC-BT-31 2002	M	MSA HD 384-7-702.S2
IRL	Wiring Rules + IS HD 384-7-702	PL	PN-IEC 60364-7-702:1999
I	CEI 64-8/7	CZ	CSN 33 2000 7-702
LUX	384-7.702 S2	SK	STN 33 2000-7-702
NL	NEN 1010-7-702	SLO	SIST HD 384-7-702.S2
P	RSIUEE	TR	TS IEC 60364-7-702

**BARE TIL BRUK EKTE RESERVEDELER**

## BRUKERVEILEDNING

Gratulerer med kjøpet av den datastyrt, helautomatiske bassengrenseren. Hayward er markedets høyeste standard når det gjelder utforming, ytelse og kvalitet. Denne veiledningen inneholder viktig informasjon om bruk og vedlikehold av renseren.

**REGISTRERE PRODUKTET I VÅR DATABASE :**  
**[www.hayward.fr](http://www.hayward.fr)**



- 1) Kjøpsdato\_\_\_\_\_
- 2) Navn\_\_\_\_\_
- 3) Adresse\_\_\_\_\_
- 4) Postnummer\_\_\_\_\_
- 5) E-mail\_\_\_\_\_
- 6) Ref\_\_\_\_\_Serial\_\_\_\_\_
- 7) Distributør\_\_\_\_\_
- 8) Adresse\_\_\_\_\_
- 9) Postnummer\_\_\_\_\_Land\_\_\_\_\_



**BARE TIL BRUK EKTE RESERVEDELER**

# RENGÖRINGSROBOTEN

## ANVÄNDARHANDLEDNING



Roboten rengör, suger upp ur och filtrerar din bassäng. Inget att installera, inga tillbehör. Bara sänk ned den i vattnet och starta den. Den är helautomatisk. Rengöringen av filtret underlättas av att filterpatronen är lätt att ta ur uppifrån. En mikroprocessor med logikstyrning, Adaptive Seek Control Logic (ASCL®), optimerar rengöringsprogrammet efter bassängens storlek och form. Elektroniskt system för skydd mot överbelastning. Förenklat drivsystem med korrosionsskyddade lager garanterar högre tillförlitlighet.

### SPARA DESSA ANVISNINGAR

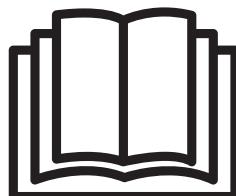
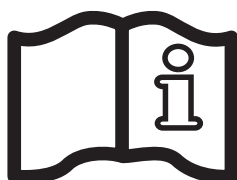

# LÄS FÖRESKRIFTERNA NOGGRANT INNAN DU ANVÄNDER RENGÖRINGSROBOTEN.



**! VARNING** – Läs föreskrifter och anvisningar noggrant före användning. Omsäkerhetsföreskrifter och anvisningar i användarhandledningen inte respekteras kan det medföra skada på person eller egendom och till och med livsfara.

**! VARNING** – Vad användaren bör tänka på: denna manual innehåller viktig information som hjälper dig att använda och underhålla rengöringsroboten. Spara den för eventuellt framtida bruk. Detta dokument ska överlämnas till bassängens ägare och ska av denne förvaras på ett säkert ställe.

**! VARNING** – Denna apparat är inte avsedd att användas av personer (särskilt barn) med begränsad fysisk, känslomässig eller intellektuell förmåga eller av personer som saknar erfarenhet eller kunskap, i annat fall än då sådan person står under tillsyn eller fått anvisningar om hur apparaten används av en person med ansvar för deras säkerhet.

**! VARNING** – Minska olycksrisken genom att inte låta barn använda eller leka med roboten.

**! VARNING** – Använd endast original reservdelar



**! VARNING** – Avvisa dem som finns i bassängen medan roboten är i drift.

**! VARNING** – Denna rengöringsrobot är konstruerad och tillverkad för att garantera säkert och tillförlitligt bruk, om den är installerad, används och underhålls enligt rekommendationerna i manualen. Läs och följ föreskrifter och varningar.



**! VIKTIGT** – Med tiden eller på grund av inverkan av vattnets kemiska sammansättning, en felaktig installation eller andra faktorer kan bassängens beläggning förstöras, missfärgas eller bli bräcklig. Härmed friskriver kunden tillverkaren från varje reklamation till följd av skada som åsamkas bassängens beklädnad på grund av att rengöringsapparaten används och/eller dess funktion. Tillverkaren kan under inga omständigheter hållas ansvarig för direkt, indirekt eller följdskada till följd av att roboten används eller inte är möjlig att använda i kundens bassäng.

**ANVÄND ENDAST ORIGINAL RESERVDLAR**

## KONSUMENT- OCH SÄKERHETSUPPLYSNINGAR

 <b>FARA</b>	<b>Risk för elstöt eller dödande elchock</b> Strömförsörjningen av denna produkt ska uppfylla gällande lokala bestämmelser (se s. 16) och förordningar. Felaktig elinstallation kan orsaka allvarig olycka, personskada eller till och med leda till att badande drabbas av dödande elchock. Det kan också leda till skada på egendom.
 <b>VARNING</b>	Lek inte med roboten eller med kabeln och håll den inte mot kroppen. Det kan leda till att hår eller kroppsdelar sugas in. Badande som fastnar i kabeln riskerar att drunkna.
 <b>VIKTIGT</b>	Ta noga reda på vilka risker som täcks av garantin. Roboten är inte avsedd att användas för automatisk rengöring av trappsteg eller för att användas under ett solskydd. Den är inte konstruerad för att användas för rengöring av en bassäng omedelbart efter installation.

### Använda roboten

 <b>VARNING</b>	Ett differentialrelä på 30 mA ska installeras för att skydda uttaget från eventuell risk för elstötar. Bristande respekt för detta villkor utsätter dem som använder bassängen för elfara, vilket kan leda till personskada, döden eller medföra annan fara till följd av elstöt. Det kan även medföra egendomsskada.
 <b>VIKTIGT</b>	<b>STARTAINTE</b> rengöringsroboten förrän den är nedsänkt i vattnet. Om rengöringsapparaten används utan vatten kan det leda till att den skadas allvarligt och medför att garantin upphör att gälla. Bryt alltid strömmen och dra ur sladden innan roboten tas upp ur bassängen.
 <b>VARNING</b>	Håll ett säkerhetsavstånd mellan strömförsörjning och bassäng enligt gällande installationsbestämmelser (minst 3,5 meter).

**ANVÄND ENDAST ORIGINAL RESERVDLAR**





## **LÄS NEDANSTÅENDE FÖRESKRIFTER NOGA INNAN APPARATEN STARTAS!**

1. Före varje användning mäter rengöringsapparaten upp bassängens form och storlek i 10 minuter och sparar dessa data. Den normalcykel som är inprogrammerad är utformad för att rengöringen ska starta efter denna tidsperiod.
2. För att garantera att rengöringsapparaten fungerar optimalt ska filterpatronerna rengöras noggrant efter varje användning så ofta som behövs.
3. Innan roboten används och särskilt när bassängen tas i bruk ska större skräp- och smutspartiklar som skulle kunna begränsa apparatens prestanda avlägsnas. Hur ofta filtret behöver rengöras beror på hur mycket smuts som finns i vattnet.
4. Låt rengöringsapparaten arbeta en full cykel (två timmar) första gången den används, för att se till att bassängen blir ordentligt ren. Det gör också att du får en uppfattning om apparatens möjligheter. Senare rengöringar kan emellertid vara kortare.
5. Det är möjligt att rengöringsapparaten ibland går emot de lodräta väggarna, utan att nödvändigtvis klättra uppför dem. Det är ett steg som ingår i den cykel som är inprogrammerad.
6. Under en rengöringscykel kan rengöringsapparaten stanna mitt i bassängen och gå bakåt. Det är ett steg som ingår i den cykel som är inprogrammerad.
7. **STARTA INTE** rengöringsroboten utan vatten. Tryck bara på knappen **START** om apparaten är nedsänkt i vatten. Om den är utrustad med automatisk stoppfunktion är det ändå bäst att trycka på knappen **STOPP** när rengöringscykeln är avslutad.
8. Anslut roboten endast till ett nätuttag med 230 V~ som både finns i närheten och är skyddat mot kortslutning. Använd ett differentialrelä på 30 mA för att undvika elstöt som kan orsakas av ett isoleringsfel.
9. Placera robotens strömförsörjningsenhet minst 3,5 meter från bassängkanten. Standardlängd på robotens kabel är 15,24 meter.

**ANVÄND ENDAST ORIGINAL RESERVDELAR**

# ALLMÄNNA ANVISNINGAR FÖR DRIFT

Bekanta dig med roboten genom att studera figur 3, med en beskrivning av apparatens komponenter.

Ställ kartongens öppna bild och ta ut rengöringsapparaten. Apparat och strömförsörjning är förmonterade på vagnen. Transportvagnen visas i figur 4.

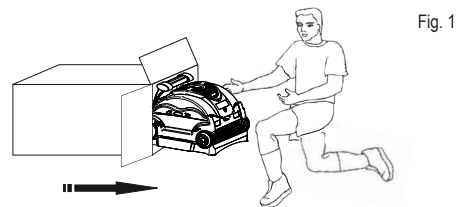

1. Välj närmaste uttag med 230 V  $\sim$  som är kortslutningsskyddat. Använd ett differentialrelä på 30 mA för att undvika elstöt som kan orsakas av ett isoleringsfel.
2. Placera robotens strömförsörjningsenhet minst **3,5** meter från bassängkanten. Standardlängd på robotens kabel är **15,24** meter.

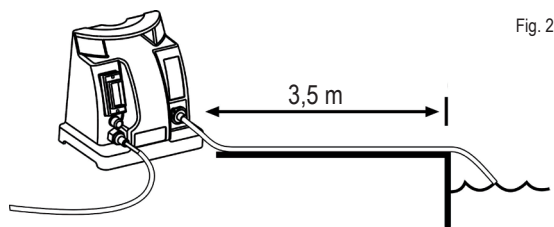

3. Anslut den flytande kabeln till strömförsörjningen. Använd endast Hayward original strömförsörjning.
4. Placera roboten i bassängen. Den sjunker sakta ned i bassängen efter hand som den instängda luften tränger ut.
5. Anslut apparaten till det skyddade uttaget och starta den. Innan den börjar med rengöringscykeln går den först igenom ett program för egen diagnos under några minuter

**⚠ Observera : STARTA INTE** apparaten utanför vattnet. Du riskerar annars att skada pumpen och drivmotorns fogar, vilket gör att garantin **UPPHÖR** att gälla.

6. Rengöringsapparaten stannar automatiskt efter en cykel på två timmar. Blir din bassäng ren på mindre än två timmar kan du stoppa den manuellt genom att trycka på stoppknappen.

**BRYT strömförsörjningen i 10 sekunder och starta om apparaten om en andra rengöringscykel krävs.**

**ANVÄND ENDAST ORIGINAL RESERVDLAR**

7. **BRYT** strömförsörjningen innan du lyfter upp apparaten ur bassängen när den är ren.
8. Ta upp apparaten ur vattnet i den grunda delen genom att dra i kabeln. **Fatta den sedan i handtaget. ALDRIG med hjälp av kabeln.**
9. För att undvika risk ska nätsladden bytas av tillverkaren, dennes serviceavdelning eller av personal med motsvarande behörighet om den är skadad.
10. Alla elanslutningar ska göras av kvalificerad professionell elektriker och enligt i installationslandet gällande normer (se s. 16).

**Observera** : Linda upp kabeln i handen och **INTE** runt armen när du drar in den.

### **STIG INTE I BASSÄNGEN MEDAN ROBOTEN ÄR I DRIFT.**

Optimal drifttemperatur för rengöringsapparaten i vattnet är **10-35°C**.

Ta upp roboten ur bassängen efter varje användning. Om rengöringsapparaten lämnas i vattnet hela tiden krävs extra underhåll

Fig. 3

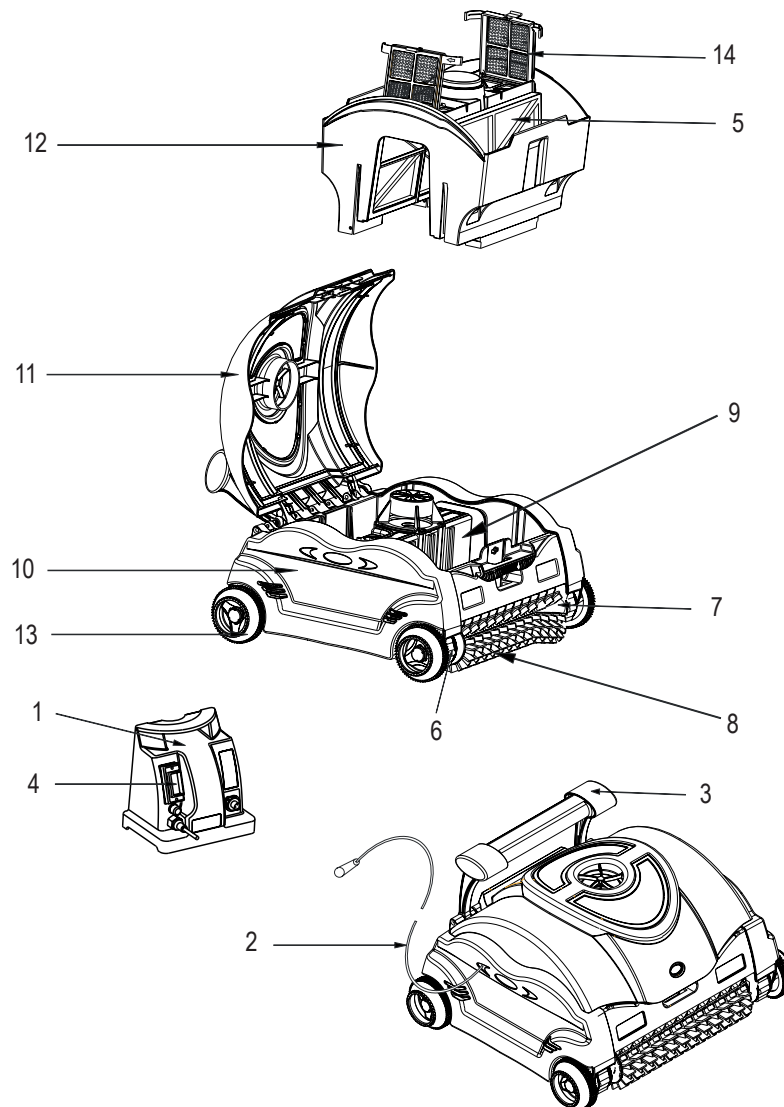

- |                     |                 |
|---------------------|-----------------|
| 1. Strömförsörjning | 8. Rund borste  |
| 2. Flytande kabel   | 9. Tät motor    |
| 3. Handtag          | 10. Sidopanel   |
| 4. Huvudbrytare     | 11. Lock        |
| 5. Filterpatron     | 12. Filterkopp  |
| 6. Drivning         | 13. Hjul        |
| 7. Hjulrör          | 14. Filterlucka |

**ANVÄND ENDAST ORIGINAL RESERVDELAR**

# ANVISNINGAR RÖRANDE TRANSPORTVAGNEN – SE SCHEMA

- Transportvagnen levereras delvis hopmonterad (handtag och rör är inte förmonterade).
- För in skruven i röret på transportvagnens ram och lås med muttern (3).
- För in handtaget i den övre delen av röret, sätt i skruven och lås med muttern (4).

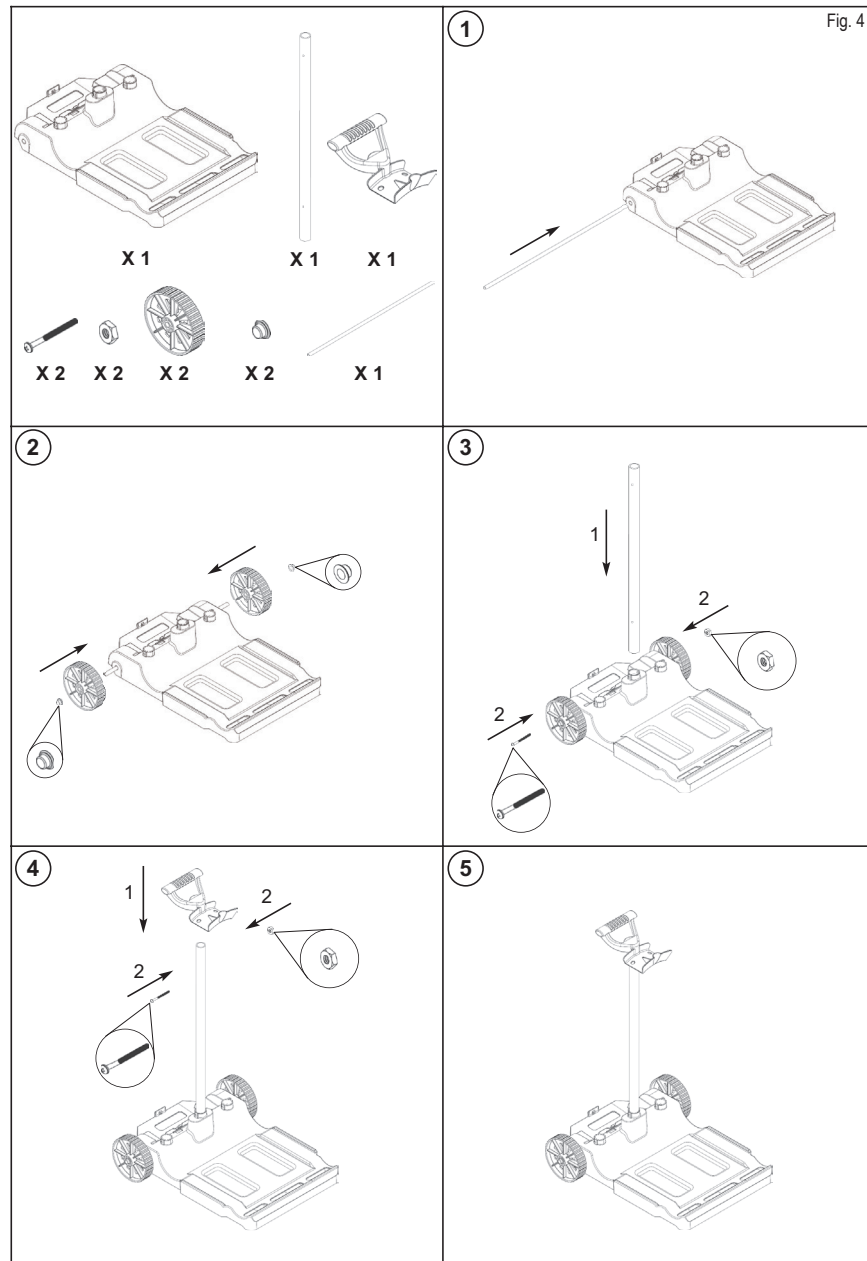

**ANVÄND ENDAST ORIGINAL RESERVDLAR**

## UNDERHÅLL

Rengör filtret efter varje användning:

1. Öppna rengöringsapparaten genom att trycka på knappen och lyfta upp det övre locket.

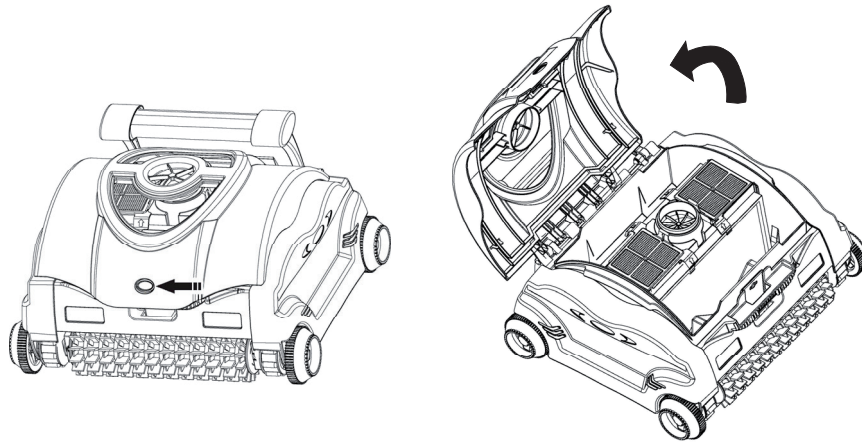

2. Ta bort filtrets hållarhus genom att lyfta det med en hand på var sida.
3. Töm ut skräp ur huset och skölj ur med en vattenslang för att få bort små partiklar.
4. Filterpatronerna behöver inte tas ur för rengöring.

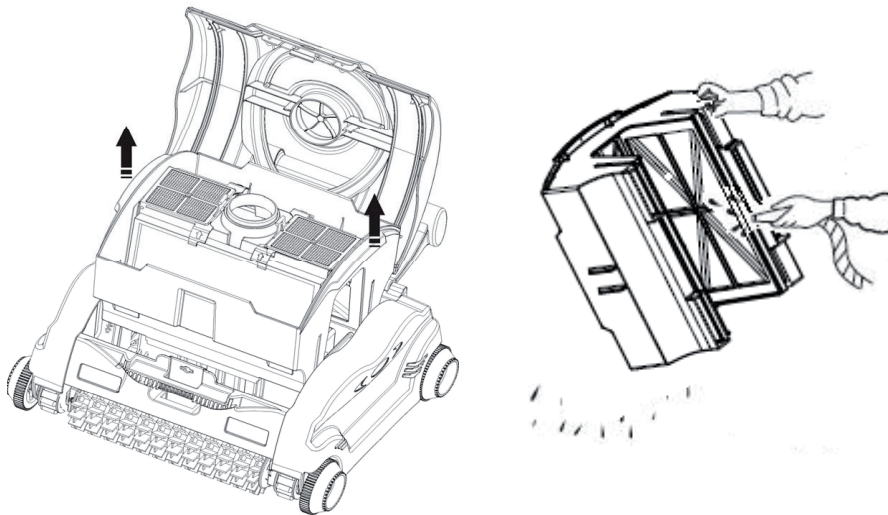

**ANVÄND ENDAST ORIGINAL RESERVDELAR**

5. För att ta ur filterpatronerna:

a. Frigör och lyft upp filterluckorna.

b. Ta ut filterpanelerna. Tvätta filterdelarna med en vattenslang för att få bort smuts och skräp. Håll filterdelarna på det sätt som visas för att skräpet lättare ska ramla ut.

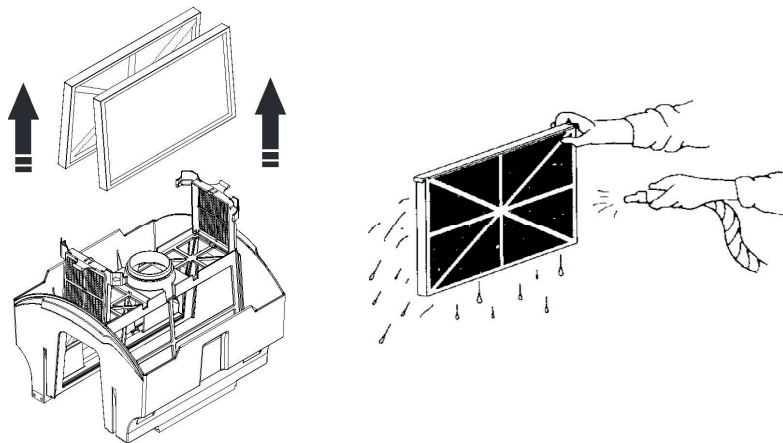

c. Tvätta ur hela huset. (se föregående illustration).

d. Sätt tillbaka filterpanelerna i huset med panelernas förstärkning mitt för varandra.

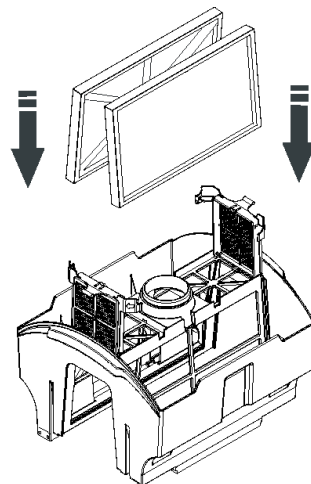

e. Spärra åter filterluckorna.

**ANVÄND ENDAST ORIGINAL RESERVDELAR**

6. Sätt tillbaka huset i rengöringsapparaten enligt anvisningarna i schemat nedan.
7. Stäng locket och tryck på knappen för att spärra det.

- För att få bort fastsittande smuts och/eller sand kan ett filterrengöringsmedel användas.

**OBS:** filtret är renare ju oftare det rengörs.

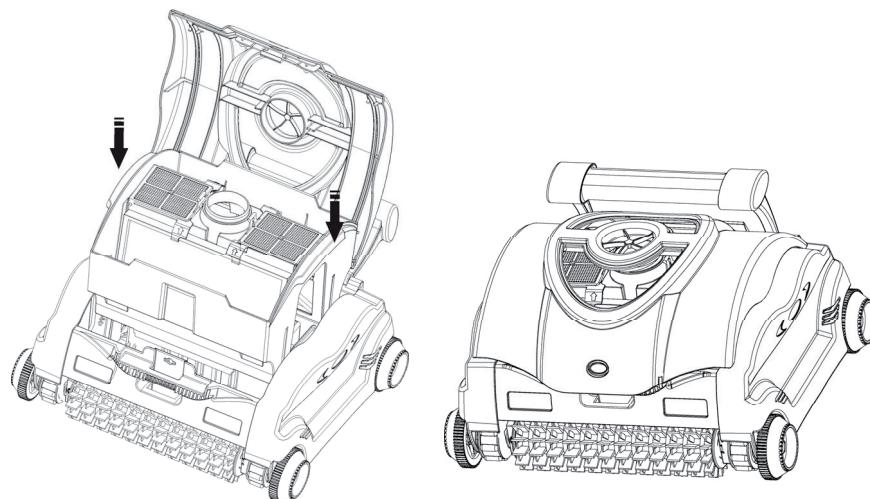

## Regelbunden rengöring av rörliga delar.

**⚠ VARNING :** Dra ur apparatens nätsladd innan du rengör rörliga delar.

- Kontrollera venturins skick så att inget skräp eller hårstrån sitter i vägen för turbinen.
- Turbinen kan rengöras med strålen från en vattenslang.
- Ta bort smuts som ansamlats mellan drivningen och hjulen.

## Förvaring

Förvara rengöringsapparaten torrt och mörkt när den inte är i vattnet, med en temperatur på 4-46°C.

## Underhåll av kabeln

Med tiden kan kabeln bli snodd (som en telefonsladd). Sträck ibland ut kabeln i solen för att undvika detta problem.

**VIKTIGT :** kontrollera regelbundet kabelns skick.

**ANVÄND ENDAST ORIGINAL RESERVDELAR**



## VIKTIGA RÅD

- Rengör filterpatronerna efter varje användning för att apparatens prestanda ska bli optimala.
- Byt slitna borstar.
- Undvik igensättning av filterdelarna genom att kontrollera att alla kemikalier är helt lösta innan du använder roboten.
- Vi rekommenderar att filtret rengörs oftare för bassänger med vatten med hög kalkhalt.
- Spara robotens originalemballage för att användas vid långtidsförvaring eller om apparaten skulle behöva skickas på service eller reparation.
- Den täta motorns och strömförsörjningens delar får inte repareras av användare. Eventuella ingrepp i dessa medför att garantin automatiskt **UPPHÖR ATT GÄLLA**.
- Ta innan apparaten startas ut termometrar, leksaker och andra föremål ur bassängen som annars skulle kunna hindra roboten och skada den och bassängen.

# FELSÖKNING

Om roboten inte suger upp skräp:

- Rengör filtret. Det kan vara igensatt. För att få bort fastsittande smuts och/eller sand kan ett filterrengöringsmedel användas.

Roboten fungerar och stannar sedan:

- Turbinen kan vara igensatt eller hindras av skräp. Kontrollera och rengör vid behov enligt anvisningarna i avsnittet Underhåll.
- Borste eller drivning är blockerade. Kontrollera om det finns något skräp och rengör vid behov.
- Beroende på omständigheter kan roboten både köras i programmerat läge eller med hjälp av avkännarna för väggar.
- Tre sugöppningar sitter under filterhushållaren respektive i närheten av rullen, vilket ger bättre uppsamling av skräp som blad och sand än med bara en öppning.
- En mindre öppning som ger högre sugverkan kan behövas för fint skräp som t.ex. sand. Rengöringsapparaten får kraftigare sugeffekt med ett «höghastighetsspjäll» som kan monteras på sugöppningen.
- Roboten kan hindras av att en bottenapp finns installerad i bassängen. Rengöringsapparaten kan bli kvar vid bottenappen en stund, men frigör sig tack vare det inbyggda programmet.
- Ta bara ur filtren för att rengöra husets botten.
- Under en normal rengöringscykel för apparaten frigörs handtaget från bassängbotten för att den ska kunna undvika hinder som bottenappar och trappsteg.
- För att kunna byta plats i bassängen och göra rent överallt klättrar roboten en kort stund uppför väggarna.
- Rengöringsrobotens prestanda: det kan vara svårt att bedöma hur väl roboten rengör medan den håller på med de olika cyklerna. Efter att rengöringsapparaten gått igenom en hel cykel går det att bedöma dess prestanda.
- Kontrollera filtret och rengör vid behov och säkerställ att roboten inte hindras av någon bottenapp, av rengöringsmunstycken på botten eller av leksaker, om roboten under en cykel bara rengör en del av bassängen. Användaren kan köra roboten på olika platser för att hitta den bästa platsen för rengöring.
- Om roboten missar skräp under rengöring kan det vara ett tecken på att filtren är fulla. De måste då rengöras oftare. Kontrollera att inget stort skräp sitter för sugöppningarna. Ta ut stort skräp ur bassängen innan du använder rengöringsapparaten. Återställ spjällen efter att ha rengjort runt dem om de i öppet läge är blockerade av sand eller löv.
- Tappa inte apparaten eller kasta i den i bassängen. Ställ roboten en bit från bassängväggen när du sätter i den.
- Om den flytande sladden är snodd på grund av att rengöringsapparaten hindrats av större hinder som stenar, leksaker eller bottenappar, kan den sträckas ut genom att (om möjligt) sträckas ut i sin fulla längd i solen. Solvärmens gör att den kan redas ut.
- Ta snabbt upp roboten ur vattnet om det genom ventilerna i locket ser ut att finnas mycket skräp. Du minskar då risken för att skräp kommer ut ur huset och kastas tillbaka ut i bassängen.

**ANVÄND ENDAST ORIGINAL RESERVDLAR**

## TEKNISKA EGENSKAPER

Vikt (utan kabel)	9,75 kg		
Kabelns längd, typ	15,24 m		
Material	Mycket slagålig ABS; metalldelar av rostfritt stål.		
Motor	Pump	Drivning	KRETS
Varvtal (i v/min)	2 700	55	–
Spänning	24 V $\equiv$	22 V $\equiv$	5 V $\equiv$
Strömstyrka (A)	2,62 A	0,63 A	–
Täthet	O-ring och dubbla axelpackningar		
Motorhus	Av polypropylen, hermetiskt tätt		
Överbelastningsskydd	Elektroniskt överbelastningsskydd med automatiskt stopp		
Filter			
Typ	Paneler med veckad del som kan tas ur; går att återanvända		
Filtermaterial	Veckad blandning av cellulosa/polyester		
Styrning av rengöringsprogram			
Typ	Mikroprocessor Adaptive Seek Control Logic (ASCL <sup>®</sup> ) logikstyrning		
Rengöringscykel	2 timmar		
Drivningssystem	Direktdrivning med gjäder av polyuretan och lager av acetal/rostfritt stål		
Strömförsörjning			
Primär ingångsspänning	230 V $\sphericalangle$		
Sekundär utgångsspänning	24 V $\equiv$		
Utgående märkströmstyrka	4 A		
Vikt	3,8 kg		
Kolli			
	Längd	Bredd	Höjd
Kartongens mått (i mm)	620	440	752
Kollits vikt med vagn	22,3 kg		

**ANVÄND ENDAST ORIGINAL RESERVDELAR**

# VIKTIGA SÄKERHETSFÖRESKRIFTER

Denna rengöringsrobot för bassänger har tillverkats med största omsorg och med säkerheten för ögonen. Vi rekommenderar att ni respekterar följande säkerhetsföreskrifter för bassängen:

## SPARA DESSA ANVISNINGAR

1. SÄTT ALLTID ROBOTEN I VATTNET INNAN du sätter i sladden i ett uttag.
2. GARANTERA DE BADANDES SÄKERHET GENOM ATT OMEDELBART TA UPP APPARATEN EFTER ANVÄNDNING. GENOM ATT FÖLJA DENNA REKOMMENDATION FÖRLÄNGER DU OCKSÅ APPARATENS LIVSLÄNGD.
3. KONTROLLERA ATT APPARATEN ÄR ANSLUTEN TILL ETT UTTAG MED 230 V<sup>~</sup>, TILL VILKET ANSLUTITS EN ANORDNING MED ETT 30 MA DIFFERENTIALSKYDD. DETTA ÄR AVSETT ATT SKYDDA PERSONER FRÅN ELSTÖTAR ORSAKADE AV ATT UTRUSTNINGENS ELEKTRISKA ISOLERING SKADATS.
4. RÖR INTE EN ANSLUTEN ROBOT.
5. UNDVIK EVENTUELLA RISKER OCH/ELLER ATT SKADA ROBOTEN, GENOM ATT INTE ANVÄNDA FÖRLÄNGNINGSSLADD.
6. STIG ALDRIG I BASSÄNGEN MEDAN ROBOTEN ÄR I DRIFT.
7. DOPPA ALDRIG KONTAKTEN I BASSÄNGEN.
8. STARTA ALDRIG ROBOTEN UTAN VATTEN, FÖR ATT INTE SKADA MOTORNS PACKNING OCH GÖRA ATT GARANTIN UPPHÖR ATT GÄLLA.
9. TA INTE UPP ROBOTEN GENOM ATT DRA DEN LÄNGS EN VÄGG. DETTA FÖR ATT INTE SKADA APPARATEN OCH/ELLER BASSÄNGVÄGGEN.
10. **SÄNK INTE NED SLANGEN I VATTEN. BYT SKADAD SLADD.**
11. **⚠ VARNING : MINSKA RISKEN FÖR PERSONSKADA GENOM ATT INTE TILLÅTA BARN UTAN TILLSYN ATT ANVÄNDA DENNA PRODUKT**
12. **FÖR ATT UNDVIKA RISK SKA NÄTSLADDEN BYTAS AV TILLVERKAREN, DENNES SERVICEAVDELNING ELLER AV PERSONAL MED MOTSVARANDE BEHÖRIGHET OM DEN ÄR SKADAD.**

Trots att roboten konstruerats för att fungera på ett så säkert sätt som möjligt, rekommenderar vi att apparaten, liksom all elektrisk apparatur, hanteras med största omsorg och att sladdens skick kontrolleras ofta. Ta upp rengöringsapparaten efter användning och skölj den i sötvatten. Red i förekommande fall ut sladden.

**ANVÄND ENDAST ORIGINAL RESERVDELAR**

## Begränsad garanti

Produkter från Hayward omfattas av en garanti mot tillverknings- och materialfel i två år från inköpsdagen. Eventuellt garantikrav ska åtföljas av inköpsbevis (daterat). Vi rekommenderar därför att du sparar fakturan.

Garantin är begränsad till reparation eller byte, efter Haywards eget fria skön, av defekt produkt, förutsatt att denna använts på normalt sätt, enligt anvisningar i relevanta manualer, inte har ändrats och inte innehåller annan del eller komponent än sådan från Hayward. Garantin omfattar inte skada på grund av frost eller kemisk produkt. Alla andra kostnader (frakt, arbete m.m.) är undantagna från garantin.

Hayward kan inte hållas ansvarigt för direkt eller indirekt skada som uppstår på grund av att produkten installerats, anslutits eller använts felaktigt.

Vänd dig till din återförsäljare för eventuella garantifrågor och för reparation eller byte av en artikel.

Återsändande av utrustningen till fabrik godtas bara efter att vi lämnat vårt godkännande i förväg.

**Slitdelar omfattas inte av garantin.**

## UNDANTAG FRÅN GARANTIN

Roboten ska vara ansluten enligt de elnormer som krävs enligt bruksanvisningen. Eventuell skada, brist, felfunktion eller annat fel på apparaten som är en följd av att kraven avseende strömförsörjning inte respekterats omfattas inte av garantin. Brist, felfunktion, fel eller skada på roboten på grund av felaktig, oförnuftig, oförsiktig eller oskäligen användning av kunden omfattas inte heller av garantin.

Avseende reparation som utförts av annan personal än behörig (kvalificerad personal) utan föregående godkännande från fabriken, kan Hayward ensamt besluta att sådan inte ska omfattas av garantin och inte ersättas, på grund av att de anvisningar företaget utfärdat inte respekterats.

Filterpatronerna omfattas inte av denna garanti och byts bara sedan kunden accepterat att bära kostnaden.

### Elnorm/land

F	NF C 15-100	GB	BS7671:1992
D	DIN VDE 0100-702	EW	EVHS-HD 384-7-702
A	ÖVE 8001-4-702	H	MSZ 2364-702:1994 / MSZ 10-533 1/1990
E	UNE 20460-7-702 1993, REBT ITC-BT-31 2002	M	MSA HD 384-7-702.S2
IRL	Wiring Rules + IS HD 384-7-702	PL	PN-IEC 60364-7-702:1999
I	CEI 64-8/7	CZ	CSN 33 2000 7-702
LUX	384-7.702 S2	SK	STN 33 2000-7-702
NL	NEN 1010-7-702	SLO	SIST HD 384-7-702.S2
P	RSIUEE	TR	TS IEC 60364-7-702

**ANVÄND ENDAST ORIGINAL RESERVDLAR**

## ANVÄNDARHANDLEDNING

Vi vill framföra vårt varma tack för att du köpt denna helautomatiska och mikroprocessorstyrda rengöringsrobot för bassänger. Hayward utgör ett föregångsexempel i fråga om utformning, prestanda och kvalitet. I denna manual finns viktiga upplysningar om hur rengöringsroboten fungerar och underhålls.

**ATT REGISTRERA DIN PRODUKT I VÅR DATABAS, GÅ PÅ :**  
**[www.hayward.fr](http://www.hayward.fr)**

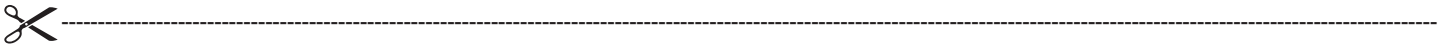

- 1) Inköpsdatum \_\_\_\_\_
- 2) Namn \_\_\_\_\_
- 3) Adress \_\_\_\_\_
- 4) Postnummer \_\_\_\_\_
- 5) E-mail \_\_\_\_\_
- 6) Varunummer \_\_\_\_\_ Seriell \_\_\_\_\_
- 7) Distributör \_\_\_\_\_
- 8) Adress \_\_\_\_\_
- 9) Postnummer \_\_\_\_\_ Land \_\_\_\_\_

### Remarque



**ANVÄND ENDAST ORIGINAL RESERVDLAR**

# PUHDISTUSROBOTTIA

## KÄYTTÖOPAS



Robotti puhdistaa, imee ja suodattaa uima-altaan. Ei yhtään asennusta eikä lisätarviketta. Laita se vain yksinkertaisesti veteen ja käynnistä. Se on täysin automaattinen. Suodattimen puhdistus helpottuu yläkautta helposti poistettavan suodatinpatruunan ansiosta. Adaptive Seek Control Logic (ASCL®) ohjauslogiikalla varustettu mikroprosessori optimoi puhdistusohjelman altaan koon ja muodon mukaan. Elektroninen suojajärjestelmä ylikuormitusta vastaan. Yksinkertaistettu käyttöjärjestelmä, joka on varustettu korroosionestolaakereilla, varmistaa suuremman luotettavuuden.

### SÄILYTÄ OHJEET

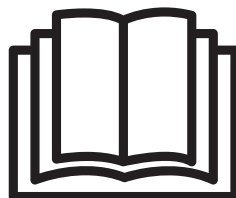
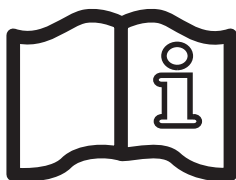

# LUE OHJEET HUOLELLISESTI ENNEN KUIN KÄYTÄT PUHDISTUSROBOTTIA.



**! HUOMAUTUS** - Ennen tuotteen asennusta lue huolellisesti varoitukset ja ohjeet. Oppaan turvallisuusvaroitusten ja -ohjeiden noudattamatta jättäminen voi aiheuttaa materiaalivahinkoja tai ruumiillisia vahinkoja ja jopa kuolemanvaaran.

**! HUOMAUTUS** - Tässä ohjekirjassa on tärkeitä tietoja, jotka auttavat käyttämään puhdistusrobottia ja varmistamaan sen huollon. Säilytä se niin, että voit katsoa sitä uudelleen myöhemmin. Tämä asiakirja on annettava uima-altaan omistajalle ja hänen on säilytettävä se varmassa paikassa.

**! HUOMAUTUS** - Laitetta ei ole tarkoitettu sellaisten henkilöiden käytettäväksi (erityisesti lasten), joiden fyysiset, aistihavaintoihin liittyvät tai älylliset kyvyt ovat heikemmät eikä myöskään kokemattomien tai osaamattomien henkilöiden käytettäväksi ainakaan, jos heidän turvallisuudestaan vastaava henkilö ei valvo heitä tai ei ole antanut ohjeita liittyen laitteen käyttöön.

**! HUOMAUTUS** - Onnettomuusvaaran vähentämiseksi älä anna lasten käyttää robottia tai leikkiä sillä.

**! HUOMAUTUS** - Käytä ainoastaan alkuperäisiä varaosia

**! HUOMAUTUS** - Käske altaassa olijoiden poistua, kun robottia käytetään.



**! HUOMAUTUS** - Tämä puhdistusrobotti on suunniteltu ja valmistettu takaamaan varman ja luotettavan huollon silloin, kun se on asennettu, sitä käytetään ja huolletaan oppaan ohjeiden mukaan. Lue ja noudata ohje- ja varoituskirjoja.

**! VAROITUS** - Uima-altaan päällystys voi huonontua, menettää väriä tai heikentyä ajan kuluessa tai veden kemiallisen koostumuksen vaikutuksesta, väärästä asennuksesta tai muista syistä. Täten asiakas vapauttaa valmistajan kaikista valituksista, jotka aiheutuvat uima-altaan päällystykselle puhdistuslaitteen käytön ja/tai toiminnan jälkeen. Valmistaja ei missään tapauksessa ole vastuussa suorista, epäsuorista tai ylimääräisistä menetyksistä tai vahingoista, jotka johtuvat robotin käytöstä tai osaamattomuudesta käyttäjä sitä asiakkaan altaassa.



**KÄYTÄ AINOASTAAN ALKUPERÄISIÄ VARAOSIA**



## TIETOJA KULUTTAJALLE JA TURVALLISUUS

 <b>VAARA</b>	<b>Sähköiskun tai sähkökuoleman vaara</b> Tuotteen virransyötön tulee olla paikallisen lainsäädännön (ks sivu 16) ja voimassa olevien määräysten mukainen. Vääränlainen sähköasennus voi olla vakavien vahinkojen tai vammojen aiheuttaja tai aiheuttaa jopa uimareiden kuolemaan johtavan sähköiskun sekä vahingoittaa omaisuutta.
 <b>HUOMAUTUS</b>	Älä leiki robotilla tai kaapelilla äläkä laita sitä keholle, jotta vältetään hiusten tai kehonosien imu. Kaapelista kiinni tarttuminen tai takertuminen voi hukuttaa uimarin.
 <b>VAROITUS</b>	Ota selvää takuun kattamista vaaroista. Robottia ei ole suunniteltu porrasaskelmien automaattiseen puhdistukseen tai toimimaan aurinkopressun alla. Sitä ei ole suunniteltu varmistamaan uima-altaan puhtautta heti sen asennuksen jälkeen.

### Robotin käyttö.

 <b>HUOMAUTUS</b>	On asennettava 30 mA:n differentiaalirele suojaamaan pistorasiaa sähköiskuilta. Tämän säännön huomioimatta jättäminen synnyttää sähkövaaran uima-altaan käyttäjille, mistä voi aiheutua vakavia vammoja, kuolema tai muita sähköiskusta johtuvia vaaroja, jopa materiaalivahinkoja.
 <b>VAROITUS</b>	<b>ÄLÄ KÄYNNISTÄ</b> puhdistusrobotia ennen kuin se on vedessä. Puhdistuslaitteen toimiminen veden ulkopuolella voi aiheuttaa sen vakavan heikkenemisen ja saada takuun raukeamaan. Ennen robotin poistamista uima-altaasta katkaise aina sen virransyöttö ja irtikytke se.
 <b>HUOMAUTUS</b>	Varaa turvaväli virransyötön ja uima-altaan välille voimassa olevien asennussääntöjen mukaisesti (vähintään 3,5 m)



## **LUE HUOLELLISESTI SEURAAVAT OHJEET ENNEN LAITTEEN KÄYNNISTYSTÄ!**

1. Ennen käyttöä puhdistuslaite laskee ja laittaa muistiin altaan muodon ja koon 10 minuutin ajan. Normaali ohjelmoitu jakso on suunniteltu käynnistymään tämän vaiheen jälkeen.
2. Suodatinpatruunat on puhdistettava tarkasti jokaisen käytön jälkeen niin usein kuin on tarvittavaa puhdistuslaitteen optimaalisen suorituskyvyn takaamiseksi.
3. Ennen robotin käyttöä ja erityisesti alettaessa huoltaa uima-allasta poista suurimmat jäännökset, jotka rajoittavat laitteen suorituskykyä. Suodattimen puhdistustiheys riippuu vedessä olevasta liasta.
4. Anna ensimmäisen käyttökerran aikana robotin toimia yhden täyden jakson ajan (2 tuntia) varmistaaksesi uima-altaan puhtauden; näin voit myös huomioida laitteen mahdollisuuksia. Seuraavat puhdistuskerrat voivat silti olla lyhyempiä.
5. On mahdollista, että puhdistuslaite törmää joskus pystyseiniään, mutta ei välttämättä kiipeä ylös. Tämä vaihe kuuluu olennaisena osana ohjelmoituun jaksoon.
6. Puhdistuslaite voi pysähtyä keskelle uima-allasta ja mennä taaksepäin puhdistusjakson aikana. Tämä vaihe kuuluu olennaisena osana ohjelmoituun jaksoon.
7. **ÄLÄ** käynnistä puhdistusrobotia veden ulkopuolella. Paina painiketta «**KÄYNNISTYS**» vasta, kun laite on upotettu veteen. Jos laite on varustettu automaattisella pysäytystoiminnolla, on silti parempi painaa painiketta «**PYSÄYTYS**», kun puhdistusjakso on päättynyt.
8. Kytke robotti vain 230 V:n verkkopistorasiaan ~, joka on lähellä ja suojattu oikosulkuja vastaan. Käytä 30 mA:n differentiaalirelettä niin, että vältetään sähköisku, joka voi johtua eristysviasta.
9. Sijoita robotin virtalähde vähintään 3,5 metrin päähän uima-altaan reunasta. Robotin standardikaapeli on 15,24 metriä pitkä.

## YLEISET TOIMINTAOHJEET

Tutustu robottiin katsomalla kuvaa 3, jossa kuvataan laitteen osat.

Aseta laatikko vieressä kuvatulla tavalla ja ota puhdistuslaite ulos. Puhdistuslaite sekä virransyöttö on koottu valmiiksi rattaille. Katso kuljetusrattaat kuvassa 4.

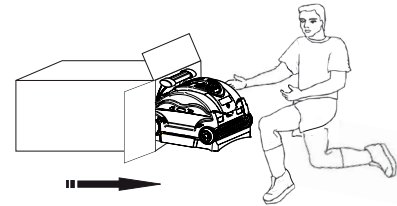

Kuva 1

1. Valitse lähin 230 V:n verkkopistorasia~, joka on suojattu oikosulkujen varalta. Käytä 30 mA:n differentiaalirelettä niin, että vältetään sähköisku, joka voi johtua eristysviasta.
2. Sijoita robotin virtalähde vähintään **3,5** metrin päähän uima-altaan reunasta. Robotin standardikaapeli on **15,24** metriä pitkä.

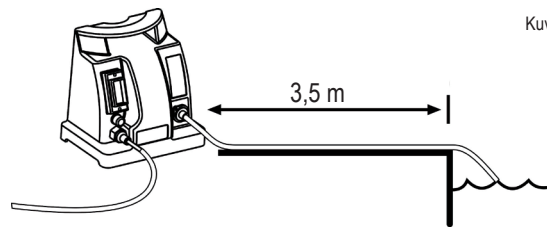

Kuva 2

3. Liitä kelluva kaapeli virransyöttöön. Käytä ainoastaan Hayward virransyöttöä.
  4. Aseta robotti uima-altaaseen. Se uppoa hitaasti altaaseen sitä mukaa, kun sen sisällä oleva ilma tulee ulos.
  5. Liitä laite suojattuun pistorasiaan ja käynnistä. Se suorittaa oman diagnostiikkaohjelman useamman minuutin ajan ennen kuin aloittaa puhdistusjakson.
- ⚠ Huomio : ÄLÄ** käynnistä laitetta silloin, kun se on veden ulkopuolella niin, että vältetään pumpun ja käyttömoottorin tiivisteiden vaurioituminen, mikä saa takuun **RAUKEAMAAN**.
6. Puhdistuslaite pysähtyy automaattisesti 2 tunnin jakson jälkeen. Jos uima-allas on puhdistettu alle 2 tunnissa, voit pysäyttää laitteen käsin painamalla painiketta «pysäytys»

**Jos tarvitaan toinen puhdistusjakso, KATKAISE virransyöttö 10 sekunniksi ja käynnistä uudelleen.**

7. Kun uima-allas on puhdistettu, **KATKAISE** virransyöttö ennen kuin otat laitteen pois altaasta.
8. Poista laite vedestä matalalta laidalta vetämällä kaapelia. **Ota se sitten käsivivun avulla, ÄLÄ KOSKAAN kaapelista.**
9. Jos virtakaapeli vaurioituu, valmistajan, sen asiakaspalvelun tai vastaavan ammattitaidon omaavien henkilöiden on vaihdettava se niin, että vältytään vaaralta.
- 10 Kaikki sähköliitokset tekee ammattitaitoinen, hyväksytty ja pätevä sähkömies asennusmaassa voimassa olevien lakien mukaisesti (ks sivu 16).

**Huomio** : Kun vedät kaapelia, rullaa se käteen, **ÄLÄ** käsivarren ympärille.

**ÄLÄ MENE UIMA-ALTAASEEN SILLOIN, KUN ROBOTTI TOIMII.**

Puhdistuslaitteen optimaalinen toimintalämpötilaväli vedessä on **10°C - 35°C**.

Ota robotti pois uima-altaasta jokaisen käytön jälkeen. Puhdistuslaitteen jättäminen pysyvästi veteen aiheuttaa lisähuollon.

Kuva 3

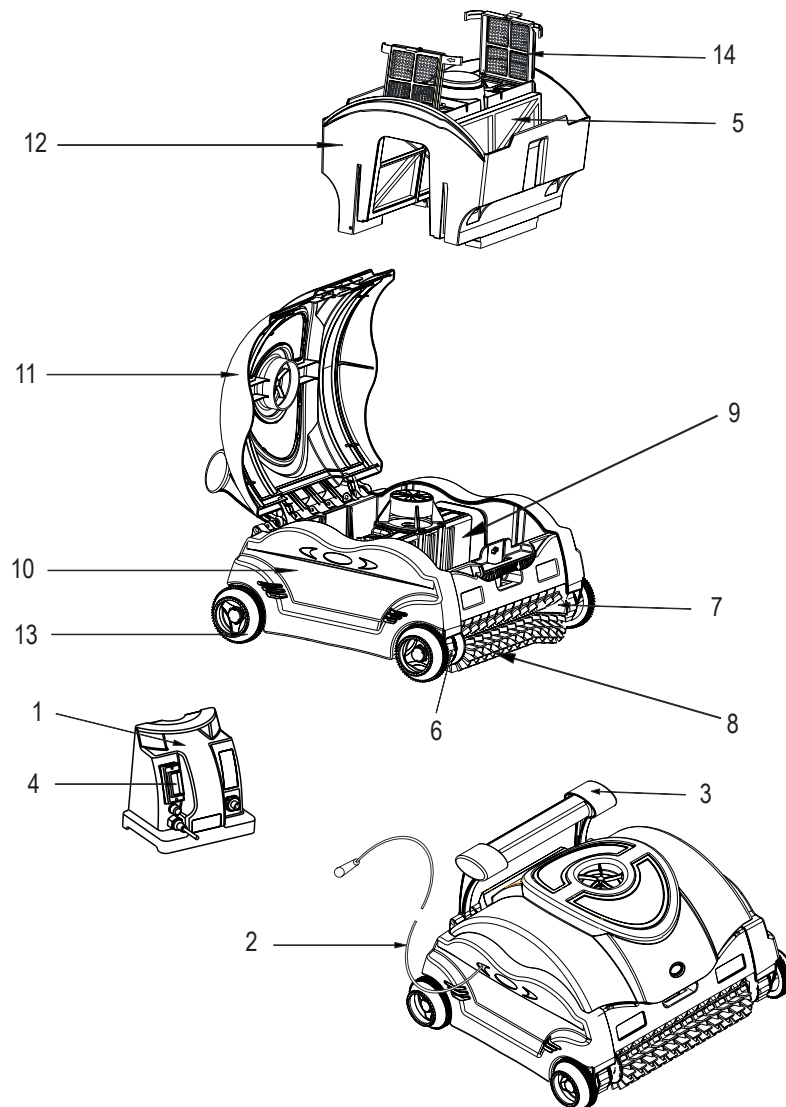

- |                     |                         |
|---------------------|-------------------------|
| 1. Virransyöttö     | 8. Pyöröharja           |
| 2. Kelluva kaapeli  | 9. Vedenpitävä moottori |
| 3. Käsivipu         | 10. Sivupaneeli         |
| 4. Yleiskatkaisin   | 11. Kansi               |
| 5. Suodatinpatruuna | 12. Suodatinastia       |
| 6. Käyttölaite      | 13. Pyörä               |
| 7. Pyörän putki     | 14. Suodatinluukku      |

**KÄYTÄ AINOASTAAN ALKUPERÄISIÄ VARAOSIA**

## KULJETUSRATTAASEEN LIITTYVÄT OHJEET - KATSO KAAVIO

- Kuljetusrattaat toimitetaan osittain koottuna (käsivipu ja putki eivät ole valmiiksi asennettuna).
- Laita ruuvi putkeen kuljetusrattaiden pohjalla ja kiinnitä mutterin avulla (3).
- Laita käsivipu putken yläosaan ja laita sitten ruuvi paikalleen ja kiinnitä mutterin avulla (4).

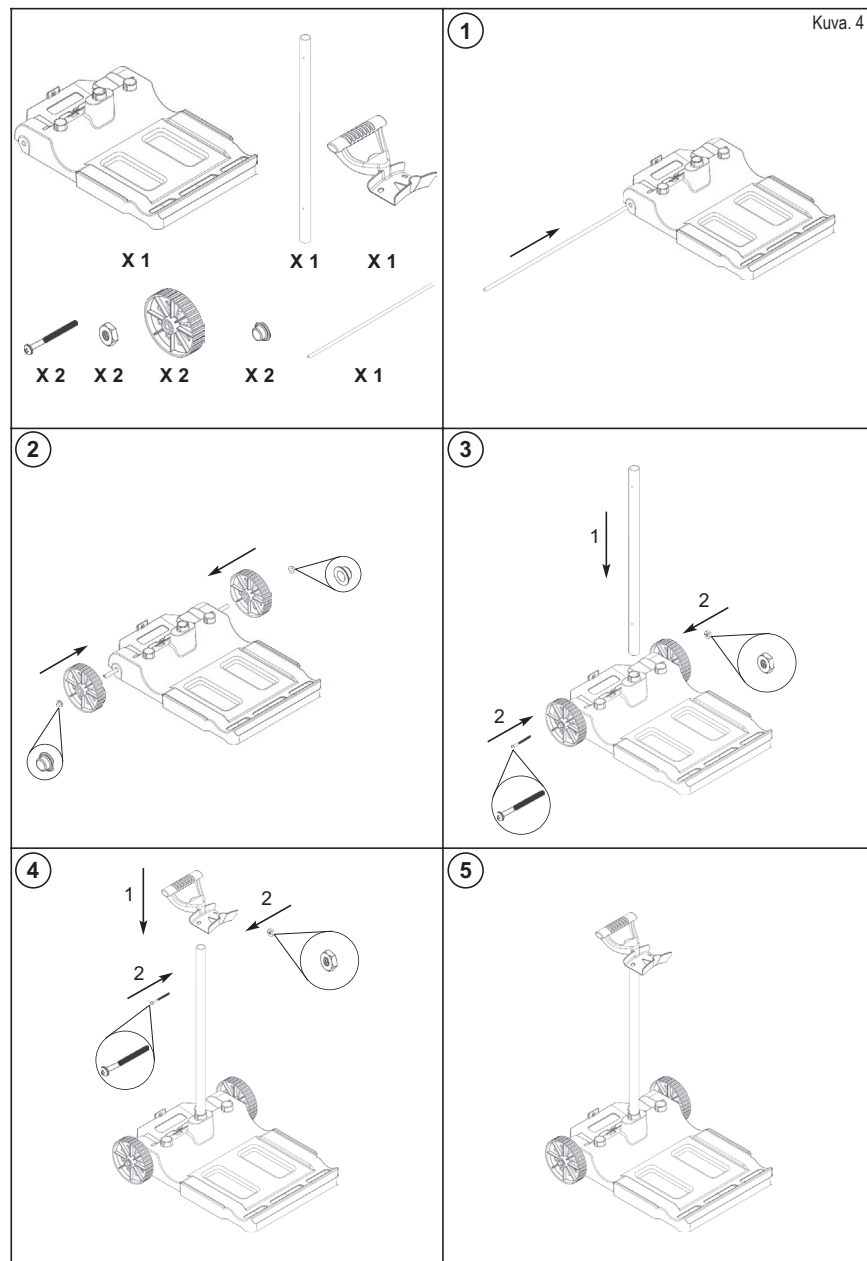

**KÄYTÄ AINOASTAAN ALKUPERÄISIÄ VARAOSIA**

# HUOLTO

Puhdista suodatin joka käytön jälkeen:

1. Avaa puhdistuslaite painamalla painiketta ja nostamalla yläkantta.

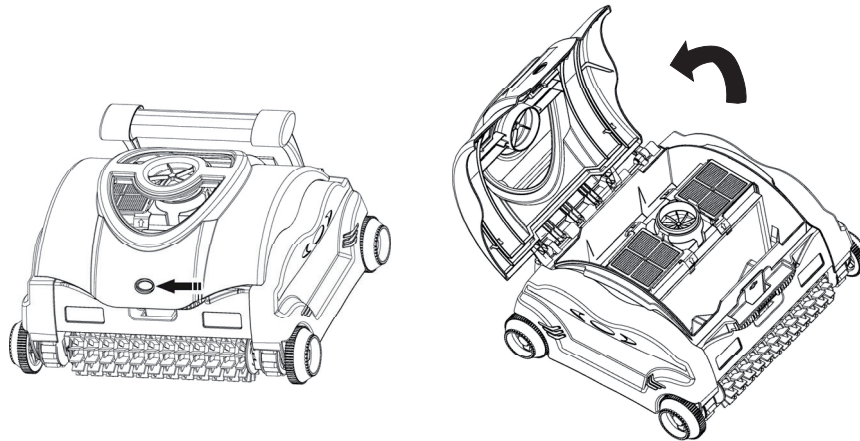

2. Poista suodattimen kannatinkotelo nostamalla sitä kahdella kädellä joka puolelta.
3. Kaada kotelo poistaaksesi jäännökset ja huuhtelee huuhteluletkulla pienten hiukkasten poistamiseksi.
4. Ei ole välttämätöntä poistaa suodatinpatruunat puhdistustoimenpiteitä varten.

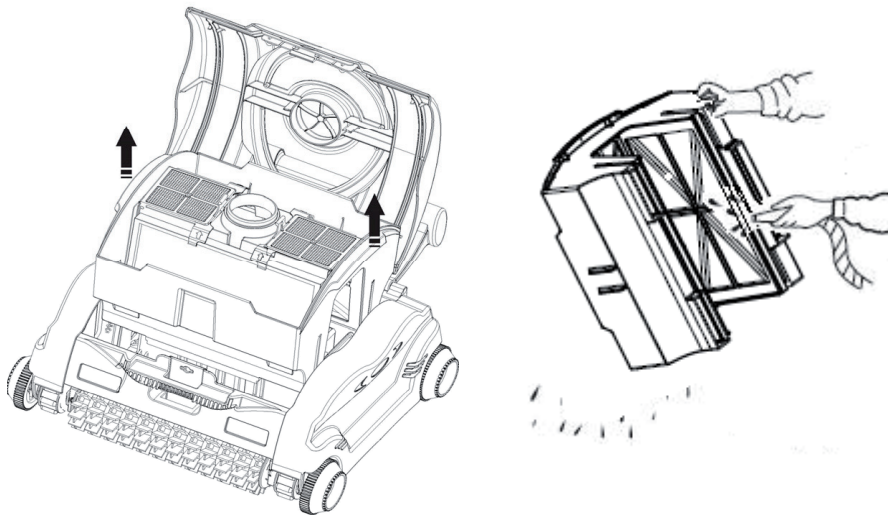

**KÄYTÄ AINOASTAAN ALKUPERÄISIÄ VARAOSIA**

5. Suodatinpatruunoiden poistamiseksi:

a. Poista lukituksesta ja nosta suodatinluukkuja.

b. Poista suodatinlevyt. Pese huuhteluletkulla suodatinosat jäänteiden poistamiseksi. Pidä suodatinosia näytetyllä tavalla, jotta jäänteiden putoaminen helpottuu.

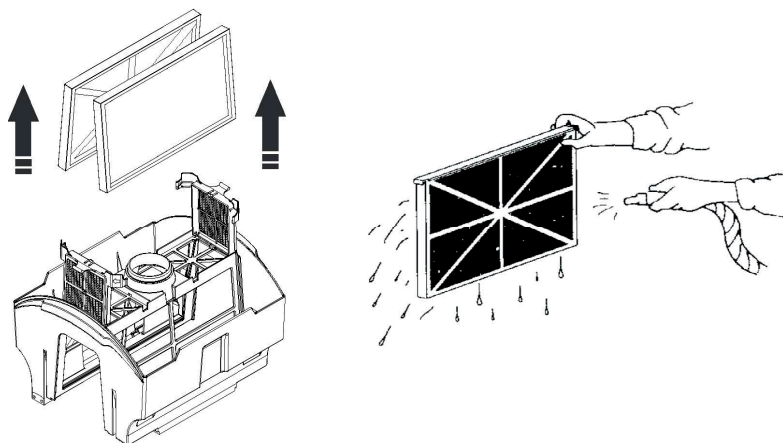

c. Pese kotelokonaisuus. (Katso edellinen kuva).

d. Laita suodatinlevyt takaisin koteloon levyjen vahvikkeet vastakkain.

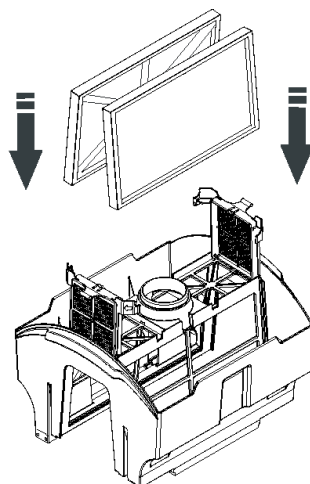

e. Poista suodatinluukut lukituksesta.



6. Laita kotelo takaisin paikoilleen puhdistuslaitteeseen kuten alla olevassa kaaviossa esitetään.

7. Sulje kansi uudelleen ja paina painiketta sen lukitsemiseksi.

Voidaan käyttää suodattimen puhdistusainetta liian liian ja/tai hiekan poistamiseksi.

**Huomaa:** suodatin on sitä puhtaampi, mitä useammin se puhdistetaan.

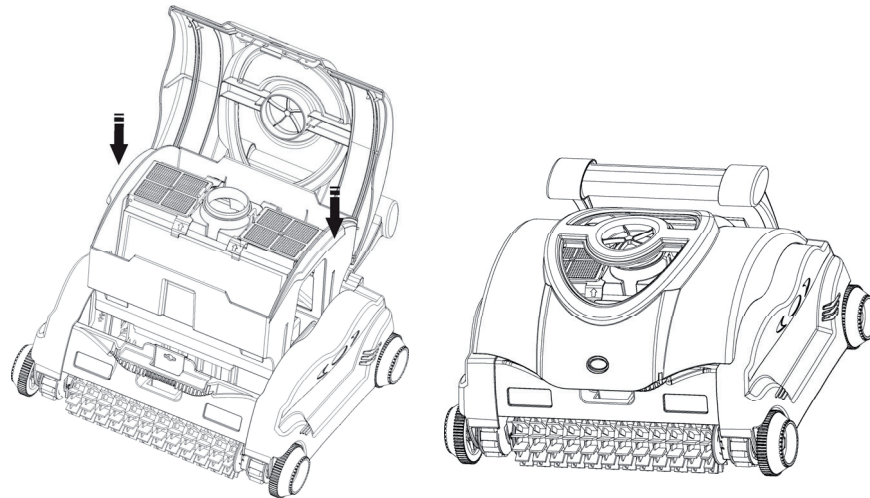

## Liikkuvien osien jaksottainen puhdistus.

**⚠ HUOMAUTUS** : Irtykytke laite sähköpistorasiasta ennen liikkuvien osien puhdistamista.

- Tarkasta venturin kunto varmistaaksesi, että mikään jäännös tai hius ei tuki turbiinia.
- Turbiini voidaan puhdistaa suihkuttamalla huuhteluletkulla.
- Poista kerääntyneet jäännökset käyttölaitteen ja pyörien väliltä.

## Varastointi

Poistettuasi puhdistuslaite vedestä varastoi se kuivaan ja hämärään paikkaan, jonka lämpötila on välillä 4°C - 46°C.

## Kaapelin huolto

Ajan kuluessa kaapeli voi kiertyä (kuten puhelinjohto). Tämän ongelman välttämiseksi oio se silloin tällöin auringossa.

**TÄRKEÄÄ** : Tarkasta kaapelin kunto säännöllisesti.

## TÄRKEITÄ NEUVOJA

- Puhdista suodatinpatruuna jokaisen käytön jälkeen laitteen suorituskyvyn optimoimiseksi.
- Vaihda käytetyt harjat.
- Varmista ennen robotin käyttöä, että kemikaalit liukenevat täysin, jotta vältetään suodatinosien likaantuminen.
- Suositellaan suodattimen puhdistamista useammin uima-altailla, joissa on korkea kalkkipitoisuus.
- Säilytä robotin alkuperäinen pakkaus pitkää varastointia tai laitteen palautusta varten sen huoltamiseksi tai korjaamiseksi.
- Käyttäjä ei saa korjata vedenpitävän moottorin ja virransyötön osia. Kaikki niihin liittyvät toimenpiteet **MITÄTÖIVÄT** takuun.
- Poista uima-altaasta ennen laitteen käynnistämistä lämpömittarit, lelut ja muut esineet, jotka voisivat lukita robotin ja vaurioittaa sitä ja uima-allasta.

# KORJAUS

Jos robotti ei ime jäännöksiä:

- Puhdista suodatin. Se voi olla likaantunut. Voidaan käyttää suodattimen puhdistusainetta liian liian ja/ tai hiekan poistamiseksi.

Robotti toimii ja pysähtyy sitten:

- Turbiini voi olla likaantunut tai lukkiutunut jäännöksistä. Tarkasta ja puhdista tarvittaessa seuraamalla kohdan «Huolto» ohjeita.
- Harja tai käyttölaite on lukkiutunut. Tarkasta, onko mahdollisia jäännöksiä ja puhdista tarvittaessa.
- Robotti voi toimia kerralla ohjelmointitavassa tai seinäntunnistimen ansiosta tapauksen mukaan.
- 3 imuaukkoa ovat vastaavasti suodattimen kannatinkotelon alla lähellä rullaa ja varmistavat jäännösten, kuten lehtien ja hiekan, keräämisen paremmalla tavalla verrattuna yksinkertaiseen imuun.
- Pienempi aukko, joka takaa voimakkaamman imun, saattaa olla tarpeellinen hienoille jäännöksille, esimerkiksi hiekalle. Puhdistuslaite synnyttää tehokkaamman imun ”erittäin nopealla osalla”, joka voidaan asentaa imuaukkoon.
- Robotti voi lukkiutua, jos uima-altaassa on pohjatappi. Puhdistuslaite pysyy tapilla jonkin aikaa, mutta pääsee siitä sisäänrakennetun ohjelman ansiosta.
- Poista suodattimet vain kotelon syväpuhdistusta varten.
- Puhdistuslaitteen tavallisen toimintajakson aikana käsivipu irtoaa uima-altaan pohjasta mahdollistaakseen laitteelle esteiden välttämisen, kuten pohjatapit ja porrasaskelmat.
- Robotti kiipeää seinää pitkin lyhyen aikaa mahdollistaakseen asennon vaihtamisen uima-altaassa ja varmistaakseen täyden puhdistuksen.
- Puhdistusrobotin suorituskyky : robotin suorittama puhdistus voidaan arvioida huonoksi sen eri jaksojen aikana. Uima-altaan puhtauden avulla puhdistuslaitteen täyden jakson loputtua voidaan arvioida sen suorituskykyä.
- Jos sen jakson aikana robotti puhdistaa vain yhtä uima-altaan osaa tai pientä alaa, tarkasta suodatin ja tarpeen tullen puhdistuslaite sekä varmista, ettei laite ole lukkiutunut pohjatapille, pohjan puhdistussuuttimille tai lelujen vuoksi. Käyttäjä voi laittaa robotin toimimaan eri paikoissa niin, että löytyy paras puhdistuspaikka.
- Jos jäännökset pakenevat robotilta puhdistuksen aikana, se voi olla merkki suodattimien ylikuormituksesta. Lisää silloin suodattimien puhdistustiheyttä. Tarkasta, ettei mikään isokokoinen jäännös tuki imuaukkoja. Poista uima-altaasta isot jäännökset ennen puhdistuslaitteen käyttöä. Jos osat ovat lukkiutuneet hiekan tai lehtien takia avoimessa asennossa, laita ne takaisin paikoilleen alueen puhdistuksen jälkeen.
- Älä anna laitteen pudota tai heitä sitä uima-altaaseen. Sijoita robotti etäälle uima-altaan seinästä asettaen se.
- Jos kelluva johto kietoutuu puhdistuslaitteen lukkiutumisen vuoksi suuriin esteisiin, kuten kivet, lelut tai pohjatappi, se voidaan oikoa asettamalla se koko pituudeltaan (jos mahdollista) aurinkoon; auringon lämpö mahdollistaa sen suoristumisen.
- Jos jäännösten määrä vaikuttaa suurelta kannen ikkunaluukkujen kautta, poista robotti vedestä niin, että vältetään jäännösten karkaaminen kotelosta takaisin uima-altaaseen.

**KÄYTÄ AINOASTAAN ALKUPERÄISIÄ VARAOSIA**

## TEKNISET OMINAISUUDET

Paino (ilman kaapelia)	9,75 Kg		
Kaapelin pituus, Tyyppi	15,24 m		
Ainekset	ABS korkealla iskunkestävyydellä; metalliosat ruostumattomasta teräksestä.		
Moottori	Pumppu	Käyttölaite	JÄRJESTELMÄ
Nopeus (krs/min)	2700	55	-
Jännite	24 V ---	22 V ---	5 V ---
Voimakkuus (A)	2,62 A	0,63 A	-
Vedenpitävyys	O-rengas & kaksoisakselitiivisteet		
Moottorikotelo	polypropyleenia, hermeettinen, tiivis		
Suojaus ylikuormitusta vastaan	Elektroninen ylikuormitusohjaus automaattisella pysäytyksellä		
Suodatin			
Tyyppi	Levyt laskostetulla, irrotettavalla ja uudelleen käytettävällä osalla		
Suodatusmateriaali	Laskostettu selluloosa/polyesterisekoite		
Puhdistusohjelman ohjaus			
Tyyppi	Mikroprosessori Adaptive Seek Control Logic (ASCL <sup>®</sup> ) ohjauslogiikalla		
Puhdistusjakso	2 tuntia		
Käyttöjärjestelmä	Suora käyttölaite polyuretaanihjaksilla & laakereilla asetaalista/ruostumattomasta teräksestä		
Virransyöttö			
Ensiötulojännite	230 V ~		
Toisioantojännite	24 V ---		
Nimellinen ulostulovoimakkuus	4 A		
Paino	3,8 Kg		
Lähetys			
	Pituus	Leveys	Korkeus
Laatikon mittasuhteet (mm:ssä)	620	440	752
Lähetyspaino rattailla	22,3 Kg		

**KÄYTÄ AINOASTAAN ALKUPERÄISIÄ VARAOSIA**

# TÄRKEITÄ TURVALLISUUSOHJEITA

Tämä puhdistusrobotti uima-altaille on valmistettu erittäin huolellisesti turvallisuutta silmällä pitäen. Suosittelemme, että noudatat seuraavia neuvoja uima-allasta varten :

## SÄILYTÄ OHJEET

1. LAITA ROBOTTI AINA VETEEN ENNEN kuin liität sen sähköpistorasiaan.
2. OTA LAITE HETI POIS KÄYTÖN JÄLKEEN UIMAREIDEN TURVALLISUUDEN TAKAAMISEKSI. TÄMÄN SUOSITUKSEN NOUDATTAMINEN PIDENTÄÄ MYÖS LAITTEEN KÄYTTÖIKÄÄ.
3. TARKASTA, ETTÄ LAITE ON KYTKETTY 230 V:N PISTORASIAAN~, JOKA ON LIITETTY 30 MA:N DIFFERENTIAALISUOJALAITTEESEEN, JONKA TARKOITUS ON SUOJATA HENKILÖITÄ LAITTEISTON SÄHKÖERISTYKSEN MAHDOLLISEN KATKEAMISEN AIHEUTTAMILTA SÄHKÖISKUILTA.
4. ÄLÄ KOSKE ROBOTTIA SILLOIN, KUN SE ON KYTKETTY.
5. ÄLÄ KÄYTÄ JATKOJOHTOA, JOTTA VÄLTYTÄÄN KAIKILTA ROBOTILLE KOITUVILTA VAAROILTA JA/TAI VAHINGOILTA.
6. **ÄLÄ KOSKAAN MENE UIMA-ALTAASEEN SILLOIN, KUN ROBOTTI TOIMII.**
7. ÄLÄ KOSKAAN UPOTA PISTOKETTA UIMA-ALTAASEEN.
8. ÄLÄ LAITA ROBOTTIA TOIMIMAAN VEDEN ULKOPUOLELLA, JOTTA VÄLTYTÄÄN MOOTTORIN TIIVISTEEN VAURIOITUMISELTA JA TAKUUN MITÄTÖITYMISELTÄ.
9. ÄLÄ OTA ROBOTTIA POIS VETÄMÄLLÄ SITÄ SEINÄÄ VASTEN, JOTTA VÄLTYTÄÄN LAITTEEN JA/TAI UIMA-ALTAAN SEINÄN VAURIOITUMISELTA.
10. **ÄLÄ UPOTA JOHTOA. VAIHDA VAURIOITUNEET JOHDOT.**
11. **⚠ HUOMAUTUS : HAAVAUTUMISVAARAN VÄHENTÄMISEKSI ÄLÄ ANNA LASTEN KÄYTTÄÄ TÄTÄ TUOTETTA ILMAN VALVONTAA.**
12. **JOS VIRTAKAAPELI VAURIOITUU, VALMISTAJAN, SEN ASIAKASPALVELUN TAI VASTAAVAN AMMATTITAIDON OMAAVIEN HENKILÖIDEN ON VAIHDETTAVA SE NIIN, ETTÄ VÄLTYTÄÄN VAARALTA.**

Vaikka robotti on suunniteltu toimimaan mahdollisimman turvallisesti, suosittelemme käsittelemään laitetta erittäin huolellisesti ja tarkastamaan säännöllisesti johdon kunto niin kuin minkä tahansa muun sähkölaitteen kunto. Ota puhdistuslaite pois käytön jälkeen ja huuhtelee se pehmeällä vedellä. Tarpeen tullen oio johto.

## KÄYTÄ AINOASTAAN ALKUPERÄISIÄ VARAOSIA

## Rajoitettu takuu

HAYWARD tuotteilla on takuu kaikkien valmistus- tai materiaalivirheiden varalta 2 vuoden ajan ostopäivästä lukien. Kaikkien takuupyyntöjen mukana on oltava ostotodistus (päivämäärä). Suosittelemme siis, että säilytät laskun.

Takuu on rajattu viallisten tuotteiden korjaukseen tai vaihtoon HAYWARDIN valinnan mukaan sillä ehdolla, että niitä on käytetty normaalisti niitä vastaavissa oppaissa annettujen ohjeiden mukaan, muuttamatta tai sisältämättä muita kuin alkuperäisiä HAYWARD osia. Takuu ei kata pakkasen tai kemikaalien aiheuttamia vaurioita. Kaikki muut kulut (kuljetus, työ jne.) eivät kuulu takuuseen.

HAYWARD ei ole vastuussa suorista tai epäsuorista vahingoista, jotka johtuvat tuotteen vääränlaisesta asennuksesta, liitoksesta tai käytöstä.

Ota yhteyttä jälleenmyyjään mitä tahansa takuu- ja korjaus- tai vaihtopyyntöä varten.

Laitteiston palautus tehtaalle hyväksytään vain meidän etukäteen antamalla suostumuksella.

**Takuu ei kata kuluja osia.**

## TAKUUN POIKKEUKSET JA SIIHEN KUULUMATTOMAT ASIAT

Robotti on kytkettävä ohjekirjan vaatimien sähköasetusten mukaisesti Kaikki laitteen vauriot, puutteet, toimintahäiriöt tai muut viat, jotka johtuvat virransyöttöä varten vaadittujen vaatimusten noudattamatta jättämisestä, eivät kuulu takuuseen.

Vääränlaisesta, järjettömästä, varomattomasta tai liiallisesta käytöstä asiakkaan taholta seuraavat robotin puutteet, toimintahäiriöt, viat tai vauriot eivät myöskään kuulu takuuseen.

Kaikkia muiden kuin hyväksytyyn (ammattitaitoinen) henkilökunnan tekemiä korjauksia varten ilman niitä edeltävää lupaa tehtaalta HAYWARD voi päättää yksipuolisesti olla soveltamatta takuuta ja korvaamatta korjausta siitä syystä, ettei yhtiön ilmoittamia ohjeita ole noudatettu.

Takuu ei kata suodatinpatruunoita eikä niitä vaihdeta kuin vain silloin, kun asiakas suostuu vastaamaan kuluist

### Sähköasetus / maa

F	NF C 15-100	GB	BS7671:1992
D	DIN VDE 0100-702	EW	EVHS-HD 384-7-702
A	ÖVE 8001-4-702	H	MSZ 2364-702:1994 / MSZ 10-533 1/1990
E	UNE 20460-7-702 1993, REBT ITC-BT-31 2002	M	MSA HD 384-7-702.S2
IRL	Wiring Rules + IS HD 384-7-702	PL	PN-IEC 60364-7-702:1999
I	CEI 64-8/7	CZ	CSN 33 2000 7-702
LUX	384-7.702 S2	SK	STN 33 2000-7-702
NL	NEN 1010-7-702	SLO	SIST HD 384-7-702.S2
P	RSIUEE	TR	TS IEC 60364-7-702

**KÄYTÄ AINOASTAAN ALKUPERÄISIÄ VARAOSIA**

## KÄYTTÖOPAS

Kiitos paljon, että hankit tämän uima-altaan puhdistusrobotin, joka on kokonaan automaattinen, ja jota ohjaa mikroprosessori. Hayward on suunnittelun, suorituskyvyn ja laadun esimerkki. Tässä ohjekirjassa on tärkeitä tietoja puhdistusrobotin toiminnasta ja huollosta.

REKISTERÖI TUOTE MEIDÄN TIETOKANTAAN, JATKA :  
[www.hayward.fr](http://www.hayward.fr)

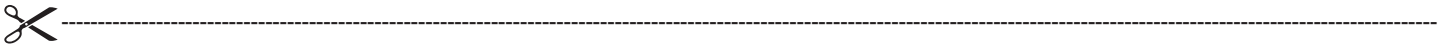

- 1) Ostopäivä \_\_\_\_\_
- 2) Nimi \_\_\_\_\_
- 3) Osoite \_\_\_\_\_
- 4) Postinumero \_\_\_\_\_
- 5) E-mail \_\_\_\_\_
- 6) Osanumero \_\_\_\_\_ Sarja \_\_\_\_\_
- 7) Jakelija \_\_\_\_\_
- 8) Osoite \_\_\_\_\_
- 9) Postinumero \_\_\_\_\_ Pays \_\_\_\_\_



KÄYTÄ AINOASTAAN ALKUPERÄISIÄ VARAOSIA

# RENGØRINGSROBOT

## BRUGERVEJLEDNING



Hayward rengøringsmaskiner er dem, der sammenlignes med, for konstruktion, ydelse og kvalitet. Robotten kan både rengøre, suge og filtrere din pool individuelt. Den er fulldautomatisk og behøver hverken installation eller tilbehør. Sæt den bare i vandet og start den. Rengøring af filtret er gjort nemmere takket være filterpladen, som er nem at fjerne oppefra. En microprocessor med styreprogrammet Adaptive Seek Control Logic (ASCL<sup>®</sup>) optimerer rengøringsprogrammet i forhold til formen på din pool. Det elektroniske system, der sikrer mod overbelastning, og en simpel motor med korrosionsfri lejer sikrer den allerstørste pålidelighed.

**OPBEVAR DENNE VEJLEDNING TIL SENERE BRUG.**

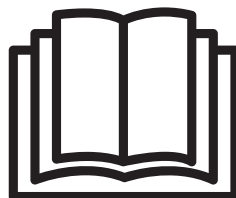
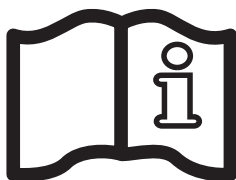



Det er strengt nødvendigt altid at overholde de basale sikkerhedshenvisninger. Såfremt disse henvisninger ikke følges, kan det resultere i alvorlige kvæstelser endog have døden til følge.

 Faresymbol. Når du ser dette symbol på apparatet eller i vejledningen, skal du, for at undgå at komme til skade, være opmærksom på deres betydning, som er beskrevet nedenfor.

 **ADVARSEL** henviser til farer som **muligvis** kan føre til alvorlig personskade, død eller omfattende materielle skader, og som udgør en mulig fare, såfremt de ignoreres.

 **GIV AGT** henviser til farer som **kan** føre til alvorlig personskade, død eller omfattende materielle skader, og som udgør en mulig fare, såfremt de ignoreres. Dette symbol kan også advare brugerne om uforudsigelige og farlige situationer.

Mærkningen **BEMÆRK** indikerer vigtige særlige instruktioner, som ikke indebærer en risiko.



 **ADVARSEL** - Læs instruktionerne både i denne vejledning og på apparatet grundigt. Overholdes instruktionerne ikke, kan dette føre til kvæstelser.

 **ADVARSEL** – Dette dokument skal overdrages til enhver bruger af poolen, som skal opbevare den på stedet.

 **ADVARSEL** – Dette apparat er ikke beregnet til at blive betjent af personer (især børn) med begrænsede fysiske, sensoriske eller intellektuelle evner eller af personer, der mangler erfaring eller viden, med mindre disse overvåges eller har fået instruktion i brugen af apparatet af en person, der er ansvarlig for disse personers sikkerhed.

 **ADVARSEL** – For at nedsætte risikoen for, at der sker en ulykke, må børn ikke bruge robotten eller lege med den.

 **ADVARSEL** – Brug kun originale reservedele.



 **GIV AGT** – Undersøg jævnligt rengøringsrobotten og ledningen. Brug den ikke, hvis du finder fejl eller skade ved den, der vil kunne beskadige poolen.

 **ADVARSEL** – Brug ikke robotten, hvis der er badende i poolen.



 **ADVARSEL** – Før dette produkt installeres, skal advarslerne og instruktionerne læses grundigt. Manglende overholdelse af advarsler og instruktioner i denne brugervejledning kan medføre både person- og materiel skade eller endog bringe personer i livsfare.

 **GIV AGT** – Poolens beklædning kan tage skade, blive misfarvet eller mør med tiden eller under indflydelse af vandets kemiske sammensætning, fejl ved installationen eller andre faktorer. Med dette dokument frigør kunden producenten fra enhver reklamation, der skyldes skader på poolens indvendige beklædning som følge af brug af rengøringsrobotten og/eller dennes funktionsmåde. Producenten kan på ingen måde holdes ansvarlig for tab eller skade, hverken direkte eller indirekte på tilbehør, som følge af kundens brug af eller manglende evne til at bruge robotten i poolen.

## KUNDEINFORMATION OG SIKKERHED

 <b>FARE</b>	<b>Risiko for elektrisk stød eller livsfarligt elektrisk stød</b> Strømtilførsel til dette produkt skal være i overensstemmelse med lokal lovgivning (se s. 17) og gældende bestemmelser. En ukorrekt elektrisk installation kan være årsag til alvorlige ulykker, til kvæstelser og kan endog forårsage de badendes død ved elektrisk stød samt forårsage skade på ting.
 <b>ADVARSEL</b>	Leg ikke med robotten eller kablet og brug den ikke på kroppen, for at undgå risikoen for at hår og kropsdele suges op. Bliver de badende viklet ind i kablet eller holdt tilbage af det, kan det medføre en risiko for drukning.
 <b>GIV AGT</b>	Før apparatet tages i brug, er det vigtigt at gøre sig bekendt med, hvordan det fungerer og hvilke risici, der er dækket af garantien. Robotten er ikke konstrueret til automatisk rengøring af trapper/trin eller fungere under en presenning. Den er ikke konstrueret til at foretage rengøring af en pool umiddelbart efter installation.

### Brug af robotten.

 <b>ADVARSEL</b>	Der skal monteres et HFI-relæ på 30 mA for at beskytte kontakten mod risiko for stød. Manglende overholdelse af dette forhold kan blive årsag til, at der opstår en farlig situation for brugere af poolen, eller være årsag til alvorlige læsioner, være dødbringende eller føre til andre farer på grund af elektrisk stød, eller materielskade.
 <b>GIV AGT</b>	<b>START IKKE</b> rengøringsrobotten før den er helt under vand. Sættes rengøringsrobotten i gang uden for vand, kan den blive stærkt beskadiget, hvilket medfører at garantien bortfalder. Før robotten tages op af poolen, skal strømmen altid afbrydes eller stikket tages ud.
 <b>ADVARSEL</b>	Sørg for at der er en sikkerhedsafstand mellem strømkilden og poolen, således som de gældende installationsregler tilskriver (min. 3,5 m).

**BRUG KUN ORIGINALE RESERVEDELE**



## **LÆS DE FØLGENDE HENVISNINGER GRUNDIGT FØR APPARATET TAGES I BRUG!**

1. Før enhver benyttelse bruger rengøringsrobotten 10 minutter til at beregne og huske form og størrelse på poolen. Den normale, programmerede cyklus er beregnet til at starte efter denne periode.
2. Filterpatroner skal rengøres omhyggeligt, hver gang robotten har været i brug lige så ofte, som det er nødvendigt for at garantere rengøringsrobotens optimale ydelse.
3. Før robotten tages i brug, og især i forbindelse med service af poolen, skal det største affald fjernes, idet det ville kunne begrænse apparatets effektivitet. Hvor ofte filteret skal rengøres afhænger af, hvilke urenheder, der findes i vandet.
4. Når robotten benyttes første gang skal du lade den gennemføre en hel cyklus (2 timer) for at være helt sikker på, at poolen er ren. Derved får du også mulighed for at overskue, hvilke muligheder apparatet har. Efterfølgende rengøring kan derimod afkortes.
5. Det er muligt, at rengøringsrobotten somme tider støder mod væggen, men uden at den nødvendigvis kravler opad. Denne fase er en naturlig del af den programmerede cyklus.
6. Rengøringsrobotten kan stoppe midt i poolen og køre baglæns i løbet af en rengøringscyklus. Denne fase er en naturlig del af den programmerede cyklus.
7. SÆT IKKE rengøringsrobotten i gang uden for vandet. Tryk ikke på knappen "**START**" med mindre apparatet er helt under vand. Selv om det er forsynet med en automatisk stopfunktion, er det alligevel bedst at trykke på knappen "**STOP**" når cyklussen er afsluttet.
8. Robotten må kun tilsluttes en stikkontakt på 220/230 V  $\sim$  som både er i nærheden og beskyttet med kortslutning. Brug et HFI-relæ på 30 mA for at forhindre elektrisk stød, som kan være forårsaget af en isoleringsfejl.
9. Sæt strømkilden til robotten med en mindsteafstand på 3,5 m fra poolens kant. Robottens standardkabel er 15,24 m langt.

## GENERELLE FUNKTIONSINSTRUKTIONER

Du kan lære robotten at kende ved at referere til figur 3, som beskriver apparatets komponenter.

Placer pakken som vist på modsatte side og tag robotten ud. Både denne og strømforsyningen er allerede monteret på vognen. Se transportvognen på figur 4

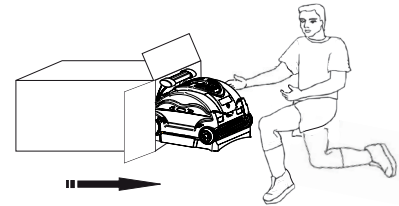

Fig. 1

1. Vælg den en 230/220 V stikdåse,  $\sim$  der er nærmest, og er tilsluttet en sikkerhedsafbryder - HFI relæ - på 30 mA, som skal beskytte personer mod elektrisk stød forårsaget af eventuel beskadigelse af udstyrets elektriske isolering.
2. Placer strømkilden til robotten med en mindsteafstand på **3,5 m** fra poolens kant. Robottens standardkabel er **15,24 m** langt.

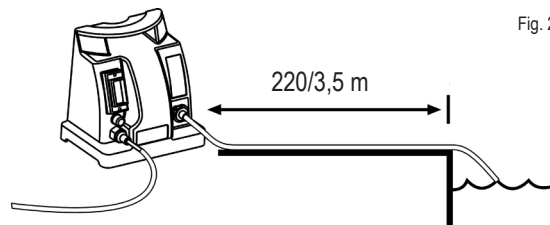

Fig. 2

3. Slut flydekablet til transformatoren. Brug kun en transformator af mærket **Hayward**.
4. Sæt robotten i poolen. Nu synker den langsomt ned i poolen i takt med at luften presses ud af den.
5. Tilslut apparatet i en sikret kontakt (230/220 V)  $\sim$  og tænd. Robotten foretager et selvdiagnosticerende program i nogle minutter før den sætter sin rengøringscyklus i gang.

**⚠ Giv agt: SÆT IKKE** apparatet i gang før det er i vandet for at undgå, at pumpen og motorens pakninger beskadiges, hvad der vil gøre garantien **UGYLDIG**.

6. Rengøringsrobotten stopper automatisk efter en cyklus på 2 timer. Hvis det tager mindre end 2 timer at rengøre din pool, kan du stoppe apparatet manuelt ved at trykke på knappen "STOP".

**Hvis det er nødvendigt med endnu en rengøringscyklus, skal strømforsyningen AFBRYDES i 10 sekunder, hvorefter der kan genstartes. (se instruktioner om strømtilførsel).**

7. Når poolen er rengjort, skal strømforsyningen **AFBRYDES**, før apparatet tages op af poolen.
8. Tag apparatet op i den laveste ende af poolen ved at trække i kablet. **Tag derefter fat i håndtaget. ALDRIG i kablet.**
9. Hvis strømkablet er beskadiget, skal det udskiftes af producenten, dennes servicefolk eller folk med en tilsvarende kvalifikation, således at der ikke opstår nogen risiko for fare.
10. Alle elektriske tilslutninger skal foretages af en faguddannet, autoriseret elektriker og i henhold til gældende normer i installationslandet (se s. 16).

**Bemærk:** Når kablet trækkes ind, skal det vikles op om hånden, **IKKE** om armen.

### **GÅ IKKE NED I POOLEN MENS ROBOTTEN ARBEJDER.**

Det optimale temperaturområde for rengøringsrobotens funktion i vandet skal ligge mellem **10°C** og **35°C**.

Tag robotten op af poolen hver gang den har været i brug. Hvis den efterlades i vandet skal den have et ekstra eftersyn.

Fig. 3

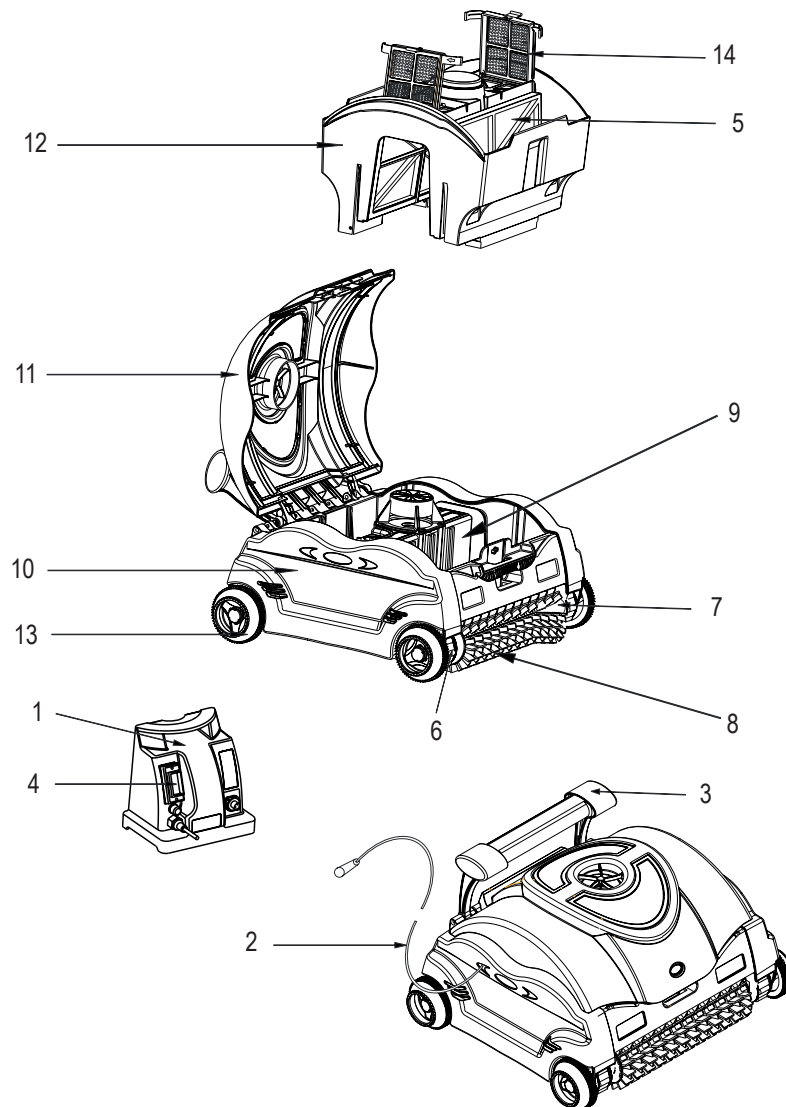

- |                   |                     |
|-------------------|---------------------|
| 1. Strømforsyning | 8. Rundbørste       |
| 2. Flydekabel     | 9. Vandtæt motor    |
| 3. Håndtag        | 10. Sidepanel       |
| 4. Hovedafbryder  | 11. Dæksel          |
| 5. Filterpatron   | 12. Filterbeholder  |
| 6. Drev           | 13. Hjul            |
| 7. Hjulstang      | 14. Klap til filter |

**BRUG KUN ORIGINALE RESERVEDELE**

# INSTRUKTIONER VEDRØRENDE TRANSPORTVOGN - SE TEGNING

- Transportvognen leveres delvist samlet (håndtag og rør er ikke monteret).
- Sæt skruen i røret i bunden af transportvognen og fastspænd den med møtrikken (3).
- Sæt håndtaget i den øverste del af røret, og sæt dernæst skruen i og spænd den fast med møtrikken (4).

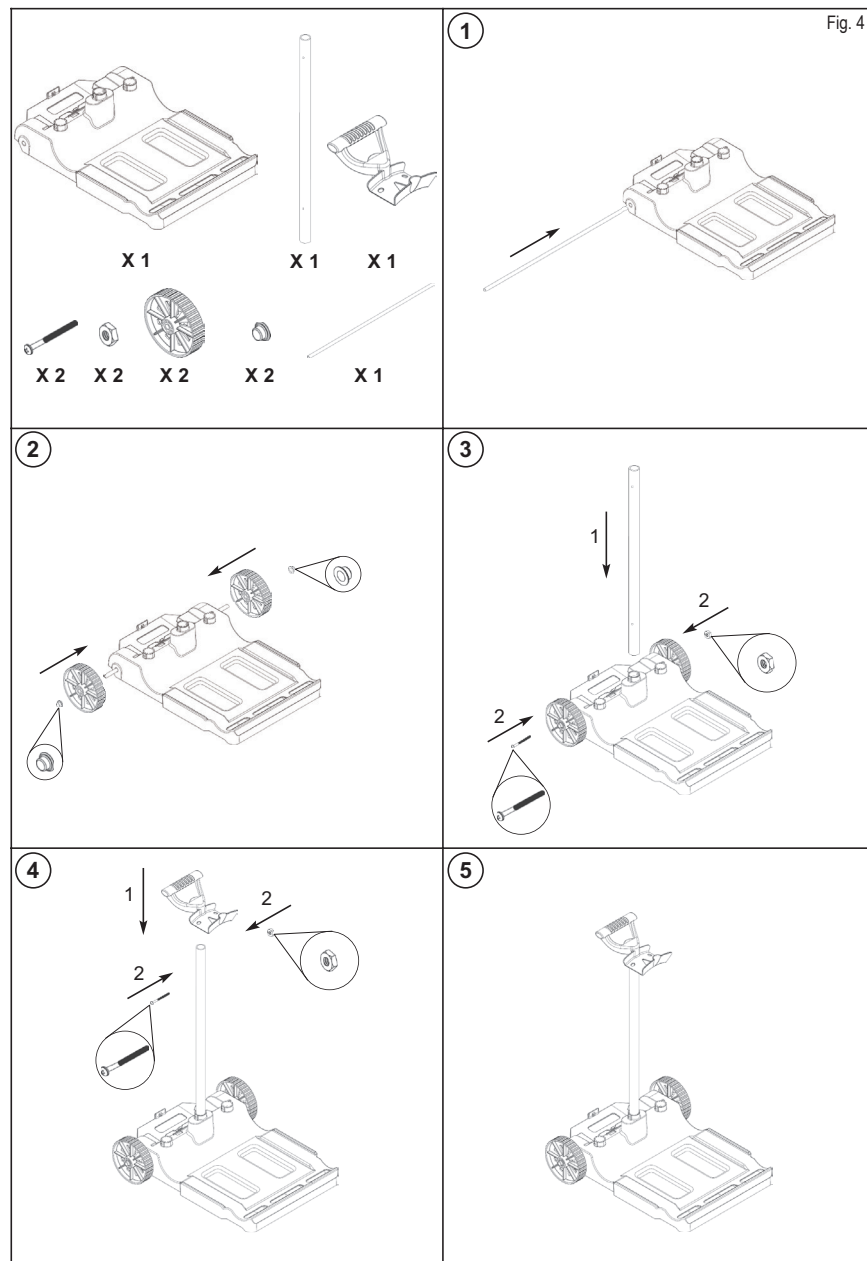

**BRUG KUN ORIGINALE RESERVEDELE**

## VEDLIGEHOLDELSE

Gør filtret rent hver gang robotten har været i brug:

1. Luk rengøringsrobotten op ved at trykke på knappen og løfte det øverste dæksel.

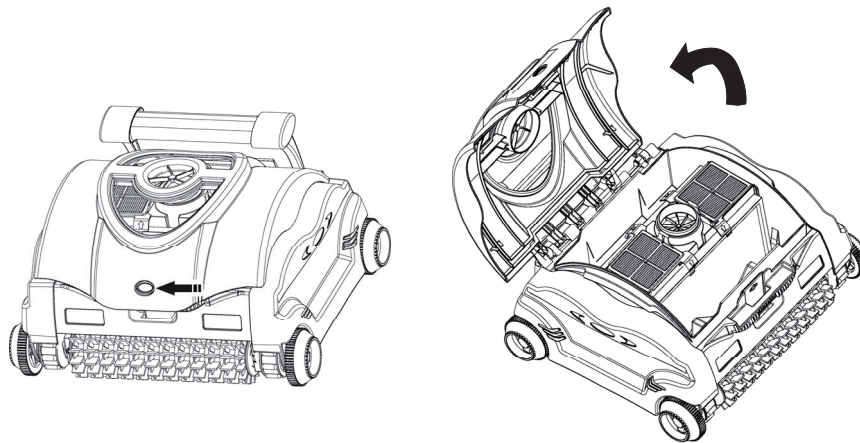

2. Fjern filterblokken ved at løfte den op med begge hænder.
3. Vend bunden i vejret på blokken for at fjerne snavs og rens den med en vandslange for at fjerne de mindste partikler.
4. Det er ikke nødvendigt at fjerne filterpanelerne, når robotten rengøres.

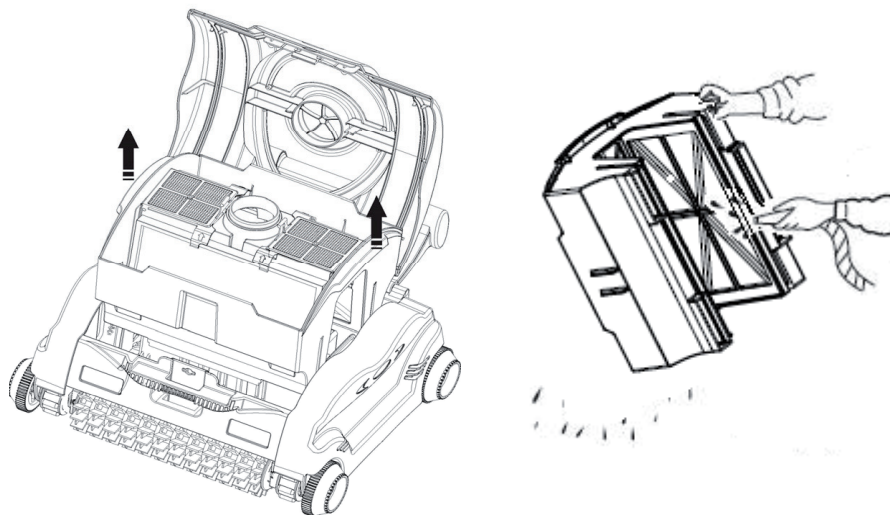

**BRUG KUN ORIGINALE RESERVEDELE**



5. Fjern filterpanelerne således:

- a. Lås op og løft klapperne over filtret.
- b. Fjern filterpanelerne Ved hjælp af en vandslange skal filterdelene vaskes ud for at fjerne snavset. Hold filtrets dele som vist, så snavset nemt kan rystes af.

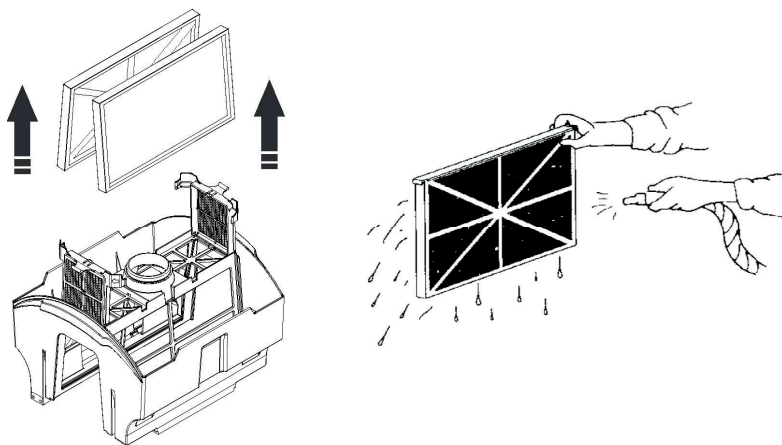

- c. Rens hele blokken (se den foregående illustration).
- d. Sæt filterpanelerne på plads i beholderen, således at panelernes forstærkninger vender mod hinanden.

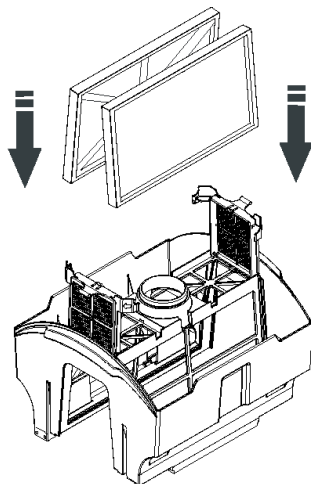

- e. Skru atter klapperne på filtret til.

6. Sæt filterblokken tilbage i robotten i henhold til illustrationen nedenfor.
7. Luk dækslet igen og tryk på knappen for at blokere det.

**OBS:** For at undgå for meget snavs og/eller sand, skal der anvendes en specialopløsning til gummifiltre. Husk at, jo oftere filtret rengøres, des renere holdes det.

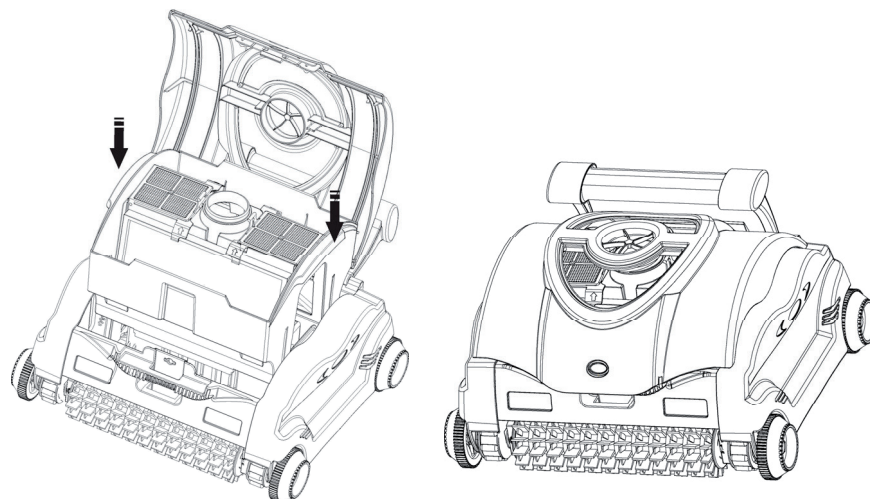

## Regelmæssig rengøring af bevægelige dele.

**⚠ ADVARSEL** Tag stikket ud af stikkontakten før du begynder at rengøre apparatets bevægelige dele.

- Kontroller ventilåbningerne for at sikre dig, at hverken snavs eller hår kan blokere turbinen.
- Turbinen kan rengøres med en kraftig vandstråle fra haveslangen.
- Fjern akkumuleret snavs mellem drivmekanismen og hjulene

## Opbevaring

Når enheden ikke er i vandet, skal rengøringsrobotten opbevares på et tørt sted uden direkte sol ved temperaturer mellem 4°C og 46°C.

## Vedligeholdelse af kablet

Vedvarende anvendelser kan medføre, at kablet bliver snoet (som en telefonledning). For at råde bod på det, skal den jævnligt strækkes ud i solen, så den retter sig.

**VIGTIGT:** Kontroller kablet med jævne mellemrum.

## VIGTIGE TIP

- Pas på ikke at tabe apparatet og undlad at kaste det ned i poolen. Placer robotten i en vis afstand fra poolvæggen, når den sættes i vandet.
- Gør filterpanelerne rene hver gang robotten har været i brug for at optimere apparatets ydelse.
- Udskift slidte børster og skumgummiruller.
- Før robotten tages i brug, skal du sikre dig, at de kemiske produkter er fuldstændig opløst, således at tilstopning af filterdelene undgås.
- Det anbefales at rengøre filtret oftere, hvis der er en høj koncentration af kalk i poolen.
- Behold robotdens originalemballage med henblik på opbevaring af apparatet i længere tid eller returnering for service eller reparation.
- **Dele på den vandtætte motor eller strømforsyningen må ikke repareres af brugeren. Ethvert indgreb på den medfører at garantien automatisk BORTFALDER.**
- Før apparatet sættes i gang skal termometre, legetøj og andre genstande, der findes i poolen og som risikerer at komme i vejen for robotten eller forårsage skade på den eller poolen, fjernes.
- Tag kun filtrene ud, hvis blokken skal gøres ren i bunden.
- I løbet af rengøringsrobotens normale driftscyklus, kan man med håndtaget løfte robotten fra poolens bund for at lade apparatet køre uden om forhindringer, som for eksempel aftapningsventiler og trappetrin.
- På områder, hvor der findes meget sand, kan det være nødvendigt at skylle spjældene (ved sugeåbningerne) og knappen på robotdens dæksel med vand, for at sikre at den fungerer korrekt.

## REPARATION

- Hvis robotten ikke suger snavs op:
  - o Filtret skal renses. Det kan være tilstoppet. Et flydende rengøringsmiddel til filtret kan bruges for at fjerne yderligere snavs og/eller sand.
- Robotten kører, og stopper pludseligt:
  - o Turbinen kan være tilstoppet af snavs. Se efter og, hvis nødvendigt, rens i henhold til instruktionerne i afsnittet om vedligeholdelse.
  - o Børsterne og lejerne kan være blokeret. Kontroller deres tilstand, og rengør hvis nødvendigt.
  - o Der befinder sig 3 sugeåbninger hhv. under filterblokken og tæt ved rullerne. Kontroller deres tilstand, og rengør hvis nødvendigt.
- Robotten kravler op ad væggen i et kort øjeblik, således at den kan skifte position i poolen og sikre rengøring overalt.
- Robotten kan blive blokeret, hvis der er installeret en aftapningsventil i bunden af poolen. Robotten kan blive stående på aftapningsventilen i nogen tid, men den vil gøre sig fri takket være det integrerede program.
- Rengøringsrobotens præstation: Rengøring foretaget af robotten er ikke særligt tydelig i løbet de forskellige cyklusser. Det er først, når robotten har fuldført sin cyklus, man kan se, hvor ren poolen er blevet og dermed, hvor effektiv den er.
- Hvis robotten kun rengør en del af poolen eller en mindre flade i løbet af dens cyklus, skal filtret efterses og renses om nødvendigt, og du skal sikre dig, at apparatet ikke blokeres af aftapningsventiler eller rensedyser i poolens bund eller af legetøj. Brugeren vil søge den mest hensigtsmæssige placering for at få optimal rengøring.
- Hvis der siver snavs ud fra robotten under rengøringen, kan det betyde, at filtrene er tilstoppede. Rens dem oftere. Se efter, at der ikke er større stykker skidt og affald, som risikerer at blokere sugeåbningerne. Fjern større stykker skidt fra poolen før robotten tages i brug. Hvis sand og blade blokerer klapventilerne, når de står i åben position, skal disse rengøres og dernæst lukkes til.
- Hvis flydekablet snor sig fordi robotten blokerer på store forhindringer som sten, legetøj eller aftapningsventiler, kan det rettes ud ved at rulle det helt ud (hvis det er muligt) i solen; solvarmen får det til at rette sig ud.
- Hvis en stor mængde affald er synlig gennem lågets køjer, skal robotten straks op af vandet for at undgå, at affaldet siver tilbage i beholderen og videre ud i poolen igen.

## TEKNISKE SPECIFIKATIONER

Vægt (uden kabel)	9,75 Kg		
Kabellængde, type	220/15,24 m		
Materiale	Slagresistent ABS; metaldele af rustfrit stål.		
Motor	Pumpe	Drev	KREDSLØB
Hastighed (omdr./min.)	2 700	55	-
Spænding	24 V $\equiv$	22 V $\equiv$	5 V $\equiv$
Strømstyrke (A)	220/2,62 A	220/0,63 A	-
Vandtæthed	O-ring og dobbelte aksellejer		
Motorskjold	I polypropylen, hermetisk, vandtæt		
Overbelastningssikring	Elektronisk kontrol af overbelastning med automatisk afbryder		
Filter			
Type	Aftageligt lamelpanel, genbrugeligt		
Filtermateriale	Plisseret cellulose/polyester-blanding		
Styring af rengøringsprogram			
Type	Mikroprocessor med styreprogrammet Adaptive Seek Control Logic (ASCL <sup>®</sup> )		
Rengøringscyklus	2 timer		
Drivmekanisme	Direkte drev med føringer i polyuretan & lejer i acetal/rustfrit stål		
Strømforsyning			
Primær indgangsspænding	220/230 V $\sim$		
Sekundær udgangsspænding	24 V $\equiv$		
Nominel udgangseffekt	220/4 A		
Vægt	3,8 Kg		
Forsendelse			
	Længde	Bredde	Højde
Emballagemål (i mm)	620	440	752
Forsendelsesvægt inkl. transportvogn	22,3 Kg		

**BRUG KUN ORIGINALE RESERVEDELE**

# VIGTIGE SIKKERHEDSINSTRUKTIONER

Denne rengøringsrobot til swimmingpool er fremstillet, så den lever op til sikkerhedskravene. Hvad angår driftssikkerhed, bedes du være opmærksom på følgende, gældende regler:

## GEM DENNE VEJLEDNING

1. SÆT ALTID ROBOTTEN I VANDET FØR DEN TILSLUTTES STIKKONTAKTEN.
2. TAG STRAKS Robotten OP AF VANDET EFTER BRUG AF HENSYN TIL DE BADENDES SIKKERHED. OVERHOLDELSE AF DETTE RÅD FORLÆNGER SAMTIDIG APPARATETS LEVETID.
3. SE EFTER, AT APPARATET ER TILSLUTTET EN KONTAKT MED 220/230V~, SOM ER FORBUNDET MED ET SIKKERHEDSAFBRYDER - HFI RELÆ PÅ 30 MA, SOM SKAL BESKYTTE PERSONER MOD ELEKTRISK STØD, FORÅRSAGET AF EVENTUEL BESKADIGELSE AF UDS TYRETS ELEKTRISKE ISOLERING.
4. RØR IKKE VED ROBOTTEN NÅR DEN ER TILSLUTTET.
5. BRUG IKKE FORLÆNGERLEDNING, FOR AT UNDGÅ ENHVER RISIKO OG/ELLE BESKADIGELSE AF DIN ROBOT.
6. **GÅ ALDRIG I POOLEN, MENS ROBOTTEN ARBEJDER**
7. KAST ALDRIG STIKKET I POOLEN.
8. LAD IKKE ROBOTTEN KØRE, MENS DEN IKKE ER I VANDET. DETTE KAN BESKADIGE MOTORENS LEJE OG VIL GØRE GARANTIE UGYLDIG.
9. TAG IKKE ROBOTTEN OP VED AT TRÆKKE DEN IND MOD POOLVÆGGEN, DA DETTE VIL KUNNE BESKADIGEROBOTTEN OG/ELLER POOLVÆGGEN.
10. **NEDSÆNK IKKE KABLET UNDER VAND. UDSKIFT BESKADIGEDE KABLER.**
11. **⚠ ADVARSEL: FOR AT NEDSÆTTE RISIKOEN FOR PERSONSKADE, MÅ BØRN IKKE BRUGE DETTE PRODUKT UDEN OPSYN.**
12. **HVIS STRØMKABLET ER BESKADIGET, SKAL DET UDSKIFTES AF PRODUCENTEN, DENNES SERVICEFOLK ELLER FOLK MED EN TILSVARENDE KVALIFIKATION, SÅLEDES AT DER IKKE OPSTÅR NOGEN RISIKO FOR FARE.**

Selv om robotten er udviklet til at fungere med maksimal sikkerhed, anbefaler vi at håndtere apparatet med den største forsigtighed, samt hyppigt at undersøge kablets tilstand i lighed med andre elektriske apparater. Efter brug, skal robotten tages op af vandet og skylles i rent vand. Hvis det er nødvendigt, skal kablet rettes ud.

## Indskrænkning af HAYWARD®-garantien

HAYWARD's produkter er garanteret mod fabrikations- eller materialefejl i 2 år at regne fra købsdatoen. Anmodning om at bringe garantien i anvendelse skal ledsages af et købsbevis, der viser købsdatoen. Vi anbefaler, at du opbevarer kvitteringen.

Inden for rammerne af garantien, kan HAYWARD vælge at reparere eller bytte fejlbehæftede produkter, under forudsætning af at disse kun har været anvendt i henhold til den respektive vejledning, at der ikke er foretaget modifikationer, og at de kun indeholder originaldele. Garantien dækker ikke skade, der skyldes frost eller kemiske produkter. Alle øvrige omkostninger (transport, arbejdskraft, osv. ) er ikke omfattet af garantien.

HAYWARD kan ikke holdes ansvarlig for direkte eller indirekte skade som følge af ukorrekt installation, tilslutning eller forkert brug af produktet.

Ved enhver garantihenvendelse, reparation eller erstatning af et produkt, skal forhandleren kontaktes.

Returnering af udstyret til fabrikken godkendes kun med vores forudgående accept.

**Slidte dele er ikke dækket af garantien.**

## UNDTAGELSER OG UDELUKKELSE FRA GARANTIEN

Robotten skal tilsluttes i henhold til de el-standarder, der er krav om i vejledningen. Beskadigelse, fejl, fejlfunktion eller andre problemer med apparatet, som skyldes manglende overholdelse af krav til strømforsyning er undtaget fra eller ikke omfattet af garantien.

Fejl, fejlfunktion, uheld og skader på robotten som følge af forkert, ufornuftig, uforsigtig eller endog voldelig anvendelse fra brugerens side er ikke omfattet af garantien.

Hvad angår reparation, der foretages af uautoriseret personale (ikke faguddannede), uden fabrikkens forudgående tilladelse, kan HAYWARD ensidigt beslutte, at garantien ikke er gældende og afvise at erstatte reparationen på grund af manglende overholdelse af de instruktioner, firmaet har foreskrevet.

Filterpaneler er ikke omfattet af denne garanti og bliver ikke ombyttet med mindre kunden accepterer at påtage sig omkostningerne.

### El-normer / land

F	NF C 15-100	GB	BS7671:1992
D	DIN VDE 0100-702	EW	EVHS-HD 384-7-702
A	ÖVE 8001-4-702	H	MSZ 2364-702:1994 / MSZ 10-533 1/1990
E	UNE 20460-7-702 1993, REBT ITC-BT-31 2002	M	MSA HD 384-7-702.S2
IRL	Wiring Rules + IS HD 384-7-702	PL	PN-IEC 60364-7-702:1999
I	CEI 64-8/7	CZ	CSN 33 2000 7-702
LUX	384-7.702 S2	SK	STN 33 2000-7-702
NL	NEN 1010-7-702	SLO	SIST HD 384-7-702.S2
P	RSIUEE	TR	TS IEC 60364-7-702

**BRUG KUN ORIGINALE RESERVEDELE**

## BRUGERVEJLEDNING

Tusind tak dit køb af denne fuldautomatiske poolrengøringsrobot, der styres af en mikroprocessor. Denne vejledning indeholder vigtige informationer vedrørende funktion og vedligeholdelse af din rengøringsrobot. Gem den, så du senere kan slå op i den.

For teknisk assistance af enhver art, bedes du kontakte Hayward på tlf. +33 474 465 962.

**DU KAN REGISTRERE DIT PRODUKT PÅ VORES DATABASE VED AT GÅ TIL:  
[www.hayward.fr](http://www.hayward.fr)**



### Til din information

Noter følgende oplysninger, så du kan referere til dem senere, hvis du får brug for det:

- 1) Købsdato \_\_\_\_\_
- 2) Navn \_\_\_\_\_
- 3) Adresse \_\_\_\_\_
- 4) Post nr. \_\_\_\_\_
- 5) E-mail \_\_\_\_\_
- 6) Batch nr. \_\_\_\_\_ Serie nr. \_\_\_\_\_
- 7) Forhandler \_\_\_\_\_
- 8) Adresse \_\_\_\_\_
- 9) Post nr. \_\_\_\_\_ Land \_\_\_\_\_

### Bemærk



Undlad at bruge rengøringsrobotten før poolen er klargjort efter vinteren.



# ПЫЛЕСОС-УБОРЩИК

## РУКОВОДСТВО ПОЛЬЗОВАТЕЛЯ



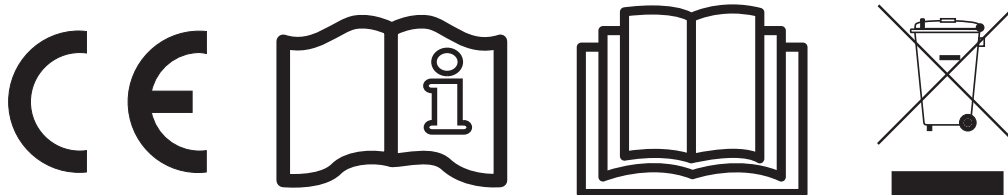

Пылесосы Hayward воплощают в себе последние достижения в области конструктивного дизайна, производительности и качества. Пылесос производит независимое отскребание, вакуумную чистку и фильтрацию Вашего бассейна. Он полностью автоматический, не требует ни установки, ни дополнительных приспособлений. Требуется лишь опустить пылесос в воду и включить его. При наличии фильтрующего картриджа с доступом сверху очистка фильтра производится намного легче. Наличие микропроцессора с адаптирующейся схемой логического управления (АСЛУ®) позволяет оптимизировать процесс чистки бассейнов любой формы и размеров. Устройство отличается высокой надежностью благодаря функциям самодиагностики, защите от перегрузки и простоте конструкции с прямым приводом, а также не подвергающимся коррозии подшипникам.

### СОХРАНЯЙТЕ ЭТУ ИНСТРУКЦИЮ



Соблюдайте все основные правила техники безопасности, включая нижеследующие. Несоблюдение инструкций может привести к тяжелым травмам и/ или летальному исходу.

 Это предупреждающий символ. Встретив такое обозначение на оборудовании или в этой инструкции, обратите внимание на одно из следующих сигнальных слов, предупреждающих вас о возможных телесных повреждениях.

 **ВНИМАНИЕ** Это слово предупреждает об опасных факторах, которые **могут** привести к тяжелым телесным повреждениям, смерти или значительному материальному ущербу. Игнорирование этой надписи может стать причиной возникновения факторов риска.

 **ОСТОРОЖНО** Это слово предупреждает об опасных факторах, которые **приводят** или **могут** привести к легким телесным повреждениям или повреждениям средней тяжести, и/ или к материальному ущербу. Игнорирование этой надписи может стать причиной возникновения факторов риска. Она также сообщает потребителю о непрогнозируемых и небезопасных действиях.

Значок **ПРИМЕЧАНИЕ** указывает на особые важные рекомендации, не касающиеся опасных факторов.



 **ВНИМАНИЕ** – Прочтите и соблюдайте все рекомендации из этой инструкции пользователя, а также рекомендации, указанные на оборудовании. Несоблюдение инструкций может привести к телесным повреждениям.

 **ВНИМАНИЕ** – Этот документ выдается владельцу бассейна и должен храниться в надежном месте.

 **ВНИМАНИЕ** – Не допускайте использование изделия лицами с ограниченными физическими, сенсорными или умственными способностями, а также лицами, не обладающими достаточным опытом и знаниями, без предварительного контроля или инструктажа по эксплуатации устройства лицом, ответственным за технику безопасности.

 **ВНИМАНИЕ** – Не допускайте использования устройства детьми, не разрешайте им играть с устройством.

 **ВНИМАНИЕ** – Используйте только неподдельные запасные части.

 **ОСТОРОЖНО** – Производите регулярный осмотр пылесоса и шлангов; не пользуйтесь неисправным устройством или устройством с видимыми шероховатостями поверхности и зазубренными краями, поскольку это может привести к повреждению бассейна.

 **ВНИМАНИЕ** – Запрещается использовать пылесос, если в бассейне находятся люди.

 **ВНИМАНИЕ** – Перед установкой настоящего изделия внимательно прочтите и строго соблюдайте все прилагаемые к нему предупредительные инструкции и надписи. Несоблюдение этих мер безопасности и предупредительных инструкций может привести к тяжелым травмам, смерти или повреждению имущества.

 **CAUTION** – изнашивание, обесцвечивание и осыпание отделки стенок бассейна по прошествии некоторого времени могут быть следствием одной или нескольких причин, а именно: старения, ненадлежащего химического состава воды, неправильной установки, а также других факторов. Настоящим Покупатель отказывается от любых и всех претензий, равно как и освобождает Производителя от любых и всех претензий в отношении повреждения отделочного слоя штукатурки или виниловой облицовки бассейна Покупателя, которые могут возникнуть после использования и/или эксплуатации пылесоса. Ни при каких обстоятельствах Производитель не несет ответственности за любые убытки, урон или повреждения, будь они прямые, косвенные или случайные, проистекающие из применения либо невозможности применения пылесоса в бассейне Покупателя.

**ИСПОЛЬЗУЙТЕ ТОЛЬКО НЕПОДДЕЛЬНЫЕ ЗАПАСНЫЕ ЧАСТИ**

## ИНФОРМАЦИЯ ДЛЯ ПОЛЬЗОВАТЕЛЕЙ И ПРАВИЛА ТЕХНИКИ БЕЗОПАСНОСТИ

 <b>ОПАСНОСТЬ</b>	<b>Риск получения электрического удара или поражения электрическим током</b> Подача электропитания на данное изделие должна быть выполнена с соблюдением всех местных нормативов, распоряжений и постановлений (см. стр. 17). Ненадлежащая установка влечет за собой опасность поражения электрическим током, что может привести к смерти или получению тяжелых травм купающимися или обслуживающим персоналом, а также причинить повреждения имуществу.
 <b>ВНИМАНИЕ</b>	Запрещается играть с пылесосом или кабелем, равно как и прижимать его к телу. При это можно прищемить или вырвать волосы, а также повредить прочие части тела. Купальщики могут запутаться в кабеле и вследствие этого утонуть.
 <b>ОСТОРОЖНО</b>	Перед установкой пылесоса уясните для себя его возможности. Пылесос не предназначен для автоматической чистки ступенек или работы под обогревающим покрывалом для бассейнов. Он также не рассчитан на первоначальную расчистку места под новый бассейн.

### Эксплуатация подводного пылесоса-очистителя.

 <b>ВНИМАНИЕ</b>	На электрической розетке для обеспечения ее сохранности и предотвращения риска поражения электрическим током следует установить устройство дифференциальной защиты на 30 мА. Несоблюдение этих требований влечет за собой опасность поражения электрическим током, что может привести к смерти или получению тяжелых травм купающимися или обслуживающим персоналом, а также причинить повреждения имуществу.
 <b>ОСТОРОЖНО</b>	<b>ЗАПРЕЩАЕТСЯ</b> переводить выключатель пылесоса в положение "ВКЛ" ("ON"), если он не погружен в воду. Эксплуатация пылесоса на воздухе может привести к серьезной его поломке и аннулированию гарантии. Не забудьте перевести выключатель в положение "ВЫКЛ" ("OFF") и выдернуть кабель из розетки перед тем, как вынимать пылесос из бассейна.
 <b>ВНИМАНИЕ</b>	Настоятельно рекомендуем обеспечить безопасное расстояние между источником питания и бассейном в соответствии с положениями действующих стандартов по монтажу и установке (минимум 3,5 м)

**ИСПОЛЬЗУЙТЕ ТОЛЬКО НЕПОДДЕЛЬНЫЕ ЗАПАСНЫЕ ЧАСТИ**



## **ПРОЧИТЕ НИЖЕСЛЕДУЮЩИЕ ПОЛЕЗНЫЕ СОВЕТЫ ПЕРЕД ТЕМ, КАК НАЧИНАТЬ ЭКСПЛУАТАЦИЮ СВОЕГО ИЗДЕЛИЯ!**

1. Перед каждым использованием пылесоса дайте ему 10 мин на оценку размеров и конфигурации бассейна. Нормальный запрограммированный цикл его работы просто не начнется раньше этого срока.
2. Фильтрующие картриджи пылесоса следует тщательно очищать после каждого использования либо же так часто, как нужно для обеспечения наиболее оптимальной его работы.
3. Перед началом эксплуатации Вашего пылесоса и, в особенности, открывая бассейн в первый раз, удалите из него крупные предметы, которые могут помешать нормальной работе пылесоса. Если бассейн очень грязен, очищать фильтр следует чаще.
4. При первом использовании пылесоса дайте ему отработать полный цикл (2 часа), чтобы произвести полную очистку бассейна и уяснить для себя его возможности. Последующие чистки могут и не потребовать полного цикла работы.
5. Время от времени пылесос может наткнуться на стенку, но не обязательно принимать при этом вертикальное положение. Это - нормальная часть запрограммированного цикла.
6. Во время работы пылесос может остановиться посередине бассейна и двинуться в обратном направлении. Это - нормальная часть запрограммированного цикла.
7. **ЗАПРЕЩАЕТСЯ** включать подводный пылесос на воздухе. Переводить выключатель пылесоса в положение "**Вкл**" ("**On**") следует только после его погружения в воду. Пылесос выключится автоматически, но все-таки лучше перевести выключатель в положение "**ВЫКЛ**" ("**OFF**") после завершения цикла чистки.
8. Включайте штепсель пылесоса только в закрытую розетку на 230 В ~ переменного тока, которая имеет защиту от короткого замыкания. Установите дифференциальное защитное устройство на 30 мА во избежание поражения людей электрическим током, вызванным возможным нарушением электроизоляции.
9. Источник электропитания пылесоса должен находиться на расстоянии не менее 3,5 м от края бассейна. Длина стандартного кабеля пылесоса составляет 15,24 м.

**ИСПОЛЬЗУЙТЕ ТОЛЬКО НЕПОДДЕЛЬНЫЕ ЗАПАСНЫЕ ЧАСТИ**

## ОБЩИЕ ИНСТРУКЦИИ ПО ЭКСПЛУАТАЦИИ.

Рекомендуем Вам внимательно ознакомиться с устройством пылесоса (см. Рис. 3). Далее в настоящем "Руководстве" при описании различных его частей Вы часто встретите ссылки на этот рисунок.

Положите картонную упаковку на бок и выньте из нее пылесос, как показано на рисунке. Сам пылесос и блок питания уже установлены на двухколесное шасси-тележку. См. сборку двухколесной тележки на Рис. 4.

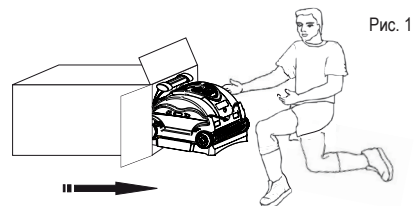

1. Выберите ближайшую розетку на 230 В $\sim$ , защищенную от короткого замыкания. Установите дифференциальное защитное устройство на 30 мА во избежание поражения людей электрическим током, вызванным возможным нарушением электроизоляции.
2. Источник электропитания пылесоса должен находиться на расстоянии не менее **3,5** метров от края бассейна. Длина стандартного кабеля пылесоса составляет **15,24** метра.

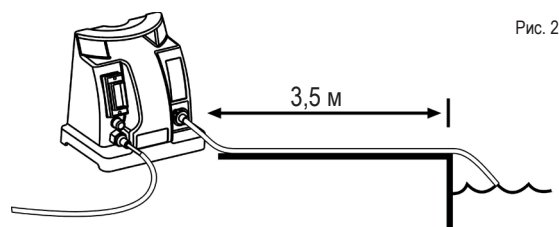

3. Соедините плавучий кабель с источником питания. Используйте только фирменный источник питания, изготовленный компанией "**Hayward**".
  4. Опустите пылесос в бассейн. По мере выхода скопившегося внутри корпуса воздуха он погрузится на самое дно.
  5. Соедините источник питания с защищенной розеткой и включите его. В течение нескольких минут, перед началом цикла очистки, пылесос проведет тест самодиагностики.
- ⚠ Осторожно: ЗАПРЕЩАЕТСЯ** передвигать выключатель блока питания в положение "**ВКЛ**" ("**ON**"), если пылесос остается на воздухе, а не в воде. Это может привести к повреждению насоса и уплотнений приводного гидромотора, что влечет за собой **АНУЛИРОВАНИЕ** гарантии.
6. После завершения цикла очистки продолжительностью 2 часа пылесос выключится автоматически. Если Ваш бассейн был очищен менее чем за 2 часа, можно выключить пылесос вручную, переместив выключатель в положение "Выкл" ("Off").

**Если необходим еще один цикл очистки, выключите источник питания на 10 секунд, после чего вновь включите его. (См. инструкции по эксплуатации источника питания).**

**ИСПОЛЬЗУЙТЕ ТОЛЬКО НЕПОДДЕЛЬНЫЕ ЗАПАСНЫЕ ЧАСТИ**

7. После того, как бассейн был очищен, переведите выключатель блока питания в положение "ВЫКЛ" ("OFF") перед тем, как вынимать пылесос из бассейна.
8. Достаньте пылесос из воды на неглубоком месте бассейна, потянув за кабель, и пылесос всплывет на поверхность. **Доставайте его из воды, взявшись за ручку, а НЕ за кабель.**
9. Если шнур питания поврежден, то во избежание поражения электрическим током заменять его может лишь производитель, сервисный агент или специально обученный техник.
10. Все электрические подключения должен выполнять квалифицированный электрик в соответствии с применимыми правилами и стандартами (см. стр. 16).

**Осторожно:** Вытягивая кабель, перебирайте его руками, и НИ В КОЕМ СЛУЧАЕ не наматывайте его на локоть или ладонь.

**ЗАПРЕЩАЕТСЯ ВХОДИТЬ В БАССЕЙН, ЕСЛИ В НЕМ РАБОТАЕТ ПЫЛЕСОС.**

Оптимальная рабочая температура воды для пылесоса составляет **10°C - 35°C**.

После каждого использования обязательно доставайте пылесос из бассейна. Если пылесос все время будет оставаться в бассейне, ему может понадобиться дополнительное техобслуживание.

Рис. 3

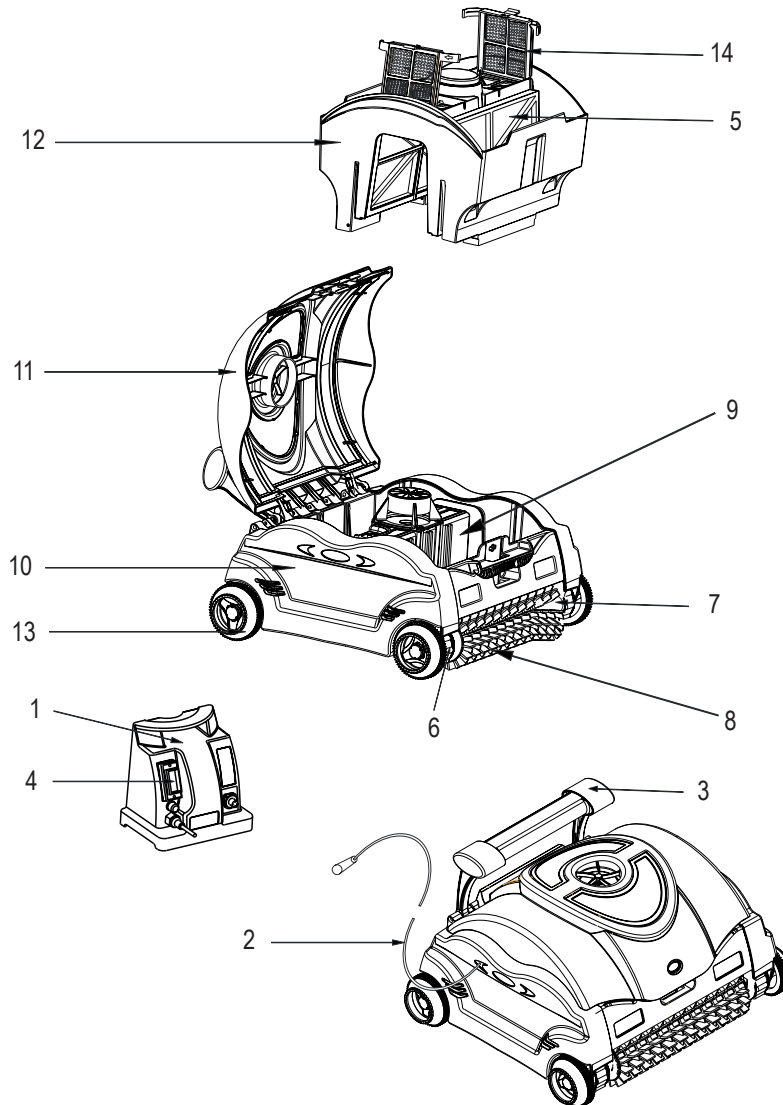

- |                           |                              |
|---------------------------|------------------------------|
| 1. Источник питания       | 8. Колесная щетка            |
| 2. Плавающий кабель       | 9. Герметичный моторный блок |
| 3. Ручка                  | 10. Боковая панель           |
| 4. Выключатель "Вкл/Выкл" | 11. Крышка обтекателя        |
| 5. Фильтрующий картридж   | 12. Фильтрующий блок         |
| 6. Направляющее звено     | 13. Колесо                   |
| 7. Колесная втулка        | 14. Заслонка фильтра         |

**ИСПОЛЬЗУЙТЕ ТОЛЬКО НЕПОДДЕЛЬНЫЕ ЗАПАСНЫЕ ЧАСТИ**

## ИНСТРУКЦИИ ПО ЭКСПЛУАТАЦИИ ТЕЛЕЖКИ - СМ. СХЕМУ

- Двухколесная тележка поставляется в частично собранном виде, за исключением ручки и колесной втулки.
- Вставьте винт во втулку у основания двухколесной тележки и закрепите его шпилькой (3)
- Вставьте ручку в верхнюю часть втулки, пропустите в нее винт и закрепите его шпилькой (4)

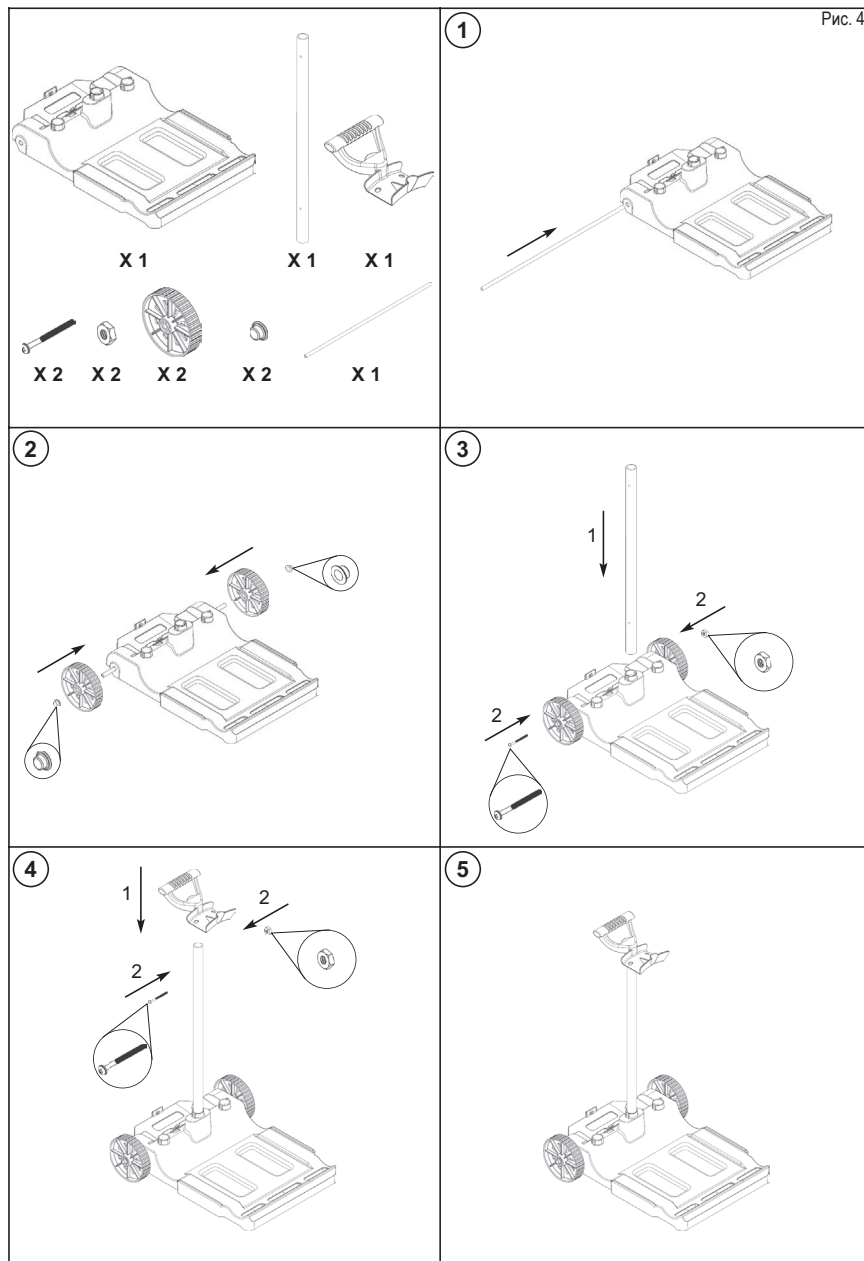

**ИСПОЛЬЗУЙТЕ ТОЛЬКО НЕПОДДЕЛЬНЫЕ ЗАПАСНЫЕ ЧАСТИ**



## ОБСЛУЖИВАНИЕ

После каждого использования очистите фильтрующий картридж:

1. Откройте пылесос, нажав на клавишу крышки и приподняв обтекатель.

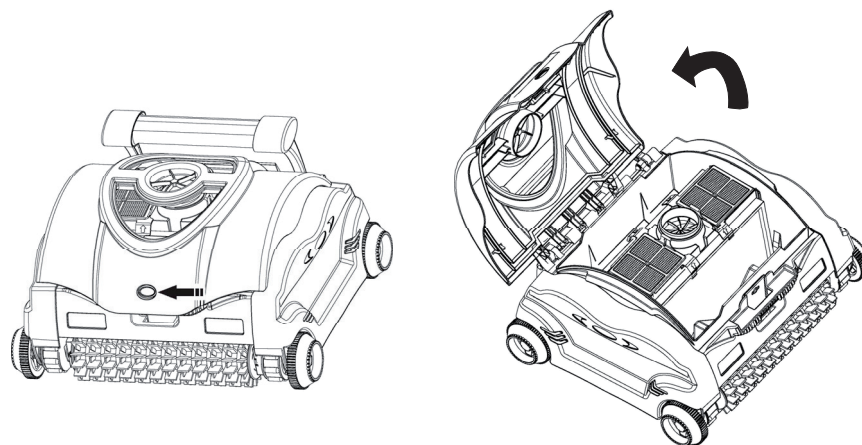

2. Выньте фильтрующий блок из пылесоса, взявшись за него руками с обеих сторон.
3. Переверните фильтрующий блок и вытряхните из него мусор, после чего промойте его водой из садового шланга, чтобы удалить мелкие частицы.
4. Вынимать фильтрующие картриджи для очистки не нужно.

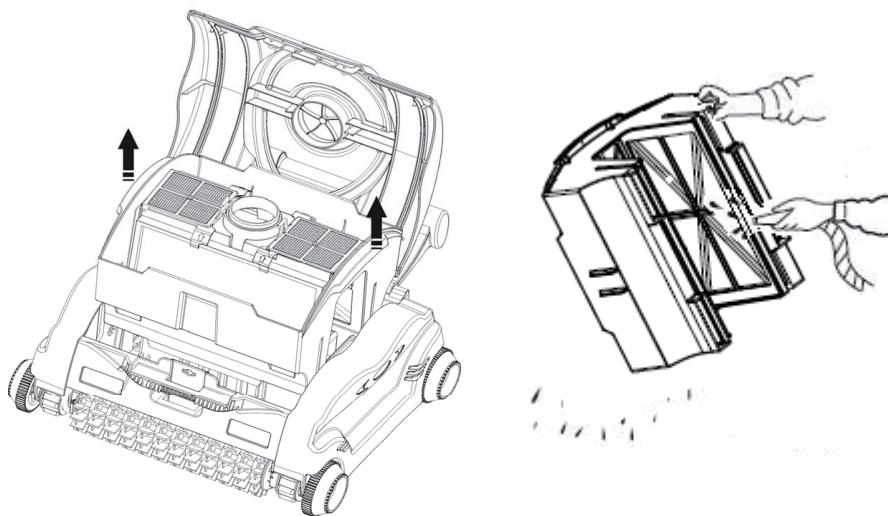

**ИСПОЛЬЗУЙТЕ ТОЛЬКО НЕПОДДЕЛЬНЫЕ ЗАПАСНЫЕ ЧАСТИ**

5. Вынуть фильтрующие картриджи:

- a. Расстегните и поднимите защелки обеих заслонок фильтров
- b. Выньте фильтрующие картриджи. Садовым шлангом с распылительной насадкой промойте компоненты фильтров, чтобы удалить мусор. Держите компоненты фильтров так, как показано на диаграмме, чтобы из них выпадал мусор.

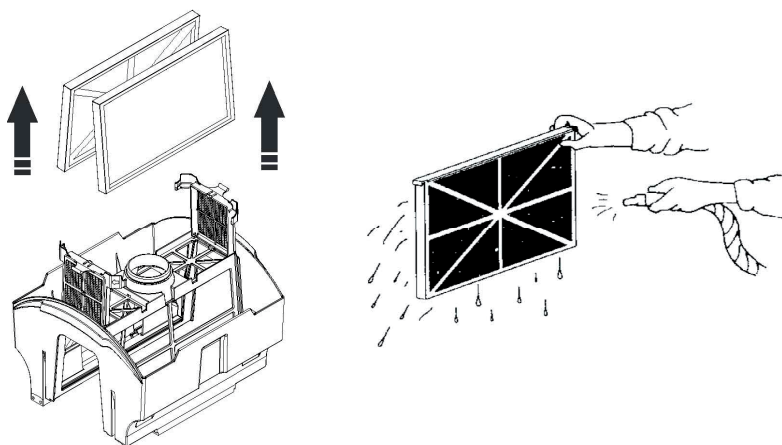

- c. Промойте весь фильтрующий блок. (см. блок на рисунке выше).
- d. Установите фильтрующие картриджи обратно в блок таким образом, чтобы распорки средней рамы смотрели лицом внутрь.

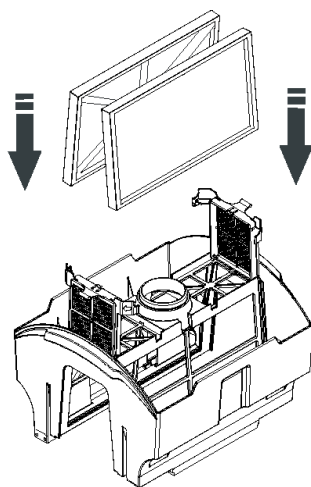

- e. Вновь застегните защелки заслонок фильтров.

**ИСПОЛЬЗУЙТЕ ТОЛЬКО НЕПОДДЕЛЬНЫЕ ЗАПАСНЫЕ ЧАСТИ**

6. Вставьте фильтрующий блок обратно в пылесос, воспользовавшись чертежом, чтобы установить, где находятся его передняя и задняя части.
7. Закройте обтекатель и нажмите клавишу крышки, чтобы он со щелчком встал на место.

**ПРИМЕЧАНИЕ:** Для удаления обильного загрязнения на фильтрах в виде грязи и/или песка можно воспользоваться специальными моющими растворами.

Помните: Чем чище Ваш фильтр, тем более эффективным окажется процесс очистки.

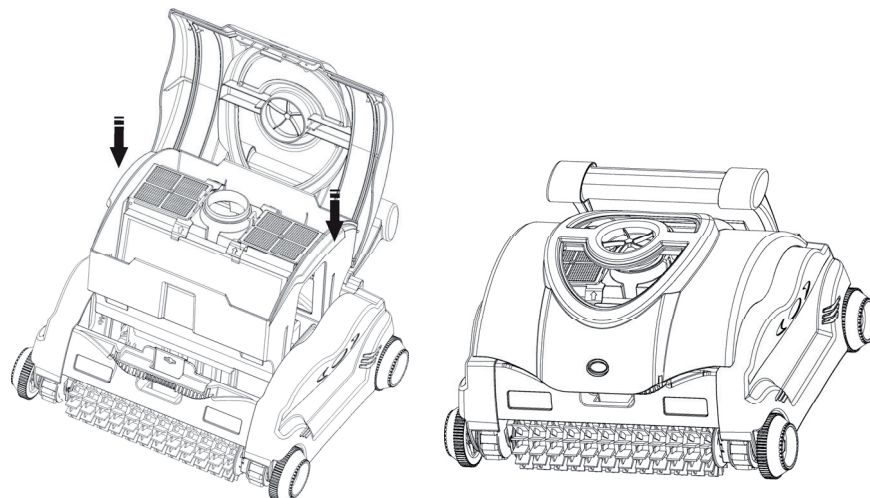

## Периодическая очистка движущихся частей

**⚠ ВНИМАНИЕ!** Отсоедините источник питания от электрической розетки перед тем, как очищать движущиеся части.

- Внимательно осмотрите диффузор, чтобы убедиться в том, что крыльчатка не забита грязью или волосами.
- Почистить крыльчатку можно, поливая ее водой из садового шланга.
- Удалите весь мусор, забившийся в щель между направляющими звеньями и колесами.

## Хранение

Когда устройство не находится в воде, его следует хранить в сухом месте, защищенном от прямых солнечных лучей, при температуре 4°C - 46°C

## Уход за кабелем

Со временем в результате длительного использования кабель может свиться в кольца (подобно телефонному шнуру). Чтобы избежать этого, периодически растягивайте кабель на солнце, и тогда кольца и изгибы распрямятся.

**ВНИМАНИЕ:** Периодически кабель следует осматривать на предмет обнаружения внешних повреждений.

**ИСПОЛЬЗУЙТЕ ТОЛЬКО НЕПОДДЕЛЬНЫЕ ЗАПАСНЫЕ ЧАСТИ**

## ВАЖНЫЕ СВЕДЕНИЯ

- Ронять или бросать пылесос в бассейн запрещается. Отодвиньте пылесос от стенки бассейна, но не швыряйте его в бассейн.
- Очистка фильтрующего картриджа после каждого использования повышает его рабочую эффективность.
- Изношенные щетки и валики.
- Чтобы избежать засорения фильтрующих компонентов в пылесосе, перед началом его эксплуатации убедитесь в том, что все химические добавки полностью растворились.
- В бассейнах с нормально высокой концентрацией кальция рекомендуется очищать фильтр чаще обычного.
- Сохраняйте фирменную картонную упаковку. Она может пригодиться для длительного хранения или транспортировки пылесоса на тот случай, если ему понадобится специализированное обслуживание у дилера.
- **В герметичном моторном блоке и блоке питания отсутствуют части, которые может обслуживать покупатель. Их открывание приводит к автоматическому АННУЛИРОВАНИЮ Вашей гарантии.**
- Перед началом эксплуатации пылесоса удалите из бассейна термометры, игрушки и им подобные предметы. Они могут заклинить или закупорить пылесос, что, в свою очередь, способно привести к его поломке и/или повреждению Вашего бассейна.
- Фильтрующий блок рассчитан на очистку с фильтрами, установленными для процедуры нормального очищения. Чтобы провести глубокую очистку, пользователь может вынуть фильтрующие картриджи и по очереди почистить их.
- Во время нормального рабочего цикла пылесоса та его сторона, на которой расположена ручка, будет приподниматься со дна бассейна, чтобы пылесос мог преодолеть препятствия, например, выступающую решетку главного коллектора или ступеньки лестницы.
- При работе на засыпанных песком участках пылесосу может потребоваться промывка водой всех частей, где установлены заслонки (заслонка фильтрующего блока расположена на впускном отверстии). Кроме того, для обеспечения свободного хода нажимной кнопки обтекателя может возникнуть необходимость промыть водой и ее тоже.

**ИСПОЛЬЗУЙТЕ ТОЛЬКО НЕПОДДЕЛЬНЫЕ ЗАПАСНЫЕ ЧАСТИ**

## **ВЫЯВЛЕНИЕ И УСТРАНЕНИЕ НЕИСПРАВНОСТЕЙ**

- Если пылесос не собирает мелкий или крупный мусор:
  - Очистите фильтр. Он может быть забит. Для удаления обильного загрязнения на фильтрах в виде грязи и/или песка можно воспользоваться специальными моющими растворами
- Если пылесос мгновенно запускается, но затем перестает работать:
  - Крыльчатка может засориться мусором. Проверяйте ее и при необходимости проводите очистку, следуя указаниям, приведенным в разделе по обслуживанию.
  - Колесико щетки или направляющие могут застревать; в этом случае следует удалить накопившийся мусор и при необходимости произвести очистку.
  - На днище фильтрующего блока и рядом с колесиком щетки расположены 3 впускных отверстия, которые следует регулярно проверять и при необходимости чистить.
- В том, что пылесос, наткнувшись на стену, будет какое-то время двигаться вдоль нее, нет ничего необычного; так он сможет изменить направление движения в бассейне, чтобы тщательно очистить всю его площадь.
- Пылесос может застрять, если в бассейне установлен мощный главный коллектор. Пылесос может остановиться на решетке коллектора на некоторое время, но непременно освободится самостоятельно благодаря вложенной в его память программе.
- Восприятие качества работы пылесоса: Иногда бывает трудно составить верное впечатление о том, как работает пылесос в разные периоды каждого цикла. Поэтому судить об эффективности его работы следует по возросшей чистоте бассейна после того, как пылесос полностью завершит цикл очистки.
- Если пылесос за один цикл неудовлетворительно очистил весь бассейн или вообще обработал лишь малую его часть, рекомендуем проверить фильтр и, при необходимости, почистить его. При этом особое внимание следует обращать на то, чтобы пылесос не застревал на решетках коллектора, игрушках или насадках для чистки пола. Рекомендуем пользователю попробовать запустить пылесос на разных участках бассейна, чтобы определить наилучшее местоположение для работы.
- Если из пылесоса, когда Вы вынимаете его из бассейна, сыплется мусор, это может свидетельствовать о перегрузке фильтра. В этом случае рекомендуется чаще чистить его. Убедитесь в том, что ни одно из трех всасывающих отверстий не закупорено крупными частицами мусора. Крупный мусор следует удалить из бассейна до начала работы пылесоса. Если дренажные заслонки не работают, или их заклинило песком либо листьями в открытом положении, очистите их, а потом верните в рабочее положение.
- Если плавучий шнур перекрутился из-за того, что пылесос застрял на крупных предметах, например, камнях, игрушках или решетках главного коллектора, его можно выпрямить, растянув во всю длину на солнце (если это возможно); тепло солнечных лучей поможет уменьшить скручивание.
- Если сквозь оконца обтекателя виден скопившийся в большом количестве мусор, рекомендуем как можно быстрее достать пылесос из воды, чтобы уменьшить вероятность того, что мусор начнет вываливаться из фильтрующего блока, загрязняя, таким образом, только что вычищенный бассейн.

**ИСПОЛЬЗУЙТЕ ТОЛЬКО НЕПОДДЕЛЬНЫЕ ЗАПАСНЫЕ ЧАСТИ**

## ТЕХНИЧЕСКИЕ ХАРАКТЕРИСТИКИ

Вес (без кабеля)	9,75 кг		
Длина кабеля, тип	15,24 м		
Материалы	Высокопрочный АБС - Металлические части из цветной нержавеющей стали		
Моторный блок	Насос	Привод	БЛОК УПРАВЛЕНИЯ
Скорость (об/мин)	2 700	55	-
Напряжение	24 В <sup>===</sup>	22 В <sup>===</sup>	5 В <sup>===</sup>
Ток (ампер)	2,62 А	0,63 А	-
Водонепроницаемое уплотнение	Двойное дополнительное уплотнение радиального вала и кольцевое уплотнение		
Корпус двигателя	Герметичный, водонепроницаемый, высокопрочный полипропилен		
Защита от перегрузки	Электронный мониторинг перегрузки с помощью автоматического отключения		
Фильтр			
Тип	Съемный, многоразовый, складчатый картридж		
Среды	Гофрированная целлюлоза/полиэфирная смесь		
Текущий контроль очистки			
Тип	Микропроцессор адаптирующейся схемы логического управления (АСЛУ®)		
Цикл очистки	2 часа		
Система привода	Прямой привод с полиуретановыми приводными направляющими и ацетальной подшипниковой системой из нержавеющей стали		
Источник питания			
Входное первичное напряжение	230 В ~		
Выходное вторичное напряжение	24 В <sup>===</sup>		
Номинальный выходной ток	4 А		
Вес	3,8 кг		
Транспортировка			
	Длина	Ширина	Высота
Размеры картонной коробки	620	440	752
Отгрузочный вес с тележкой	22,3 кг		

**ИСПОЛЬЗУЙТЕ ТОЛЬКО НЕПОДДЕЛЬНЫЕ ЗАПАСНЫЕ ЧАСТИ**

## ПРАВИЛА ТЕХНИКИ БЕЗОПАСНОСТИ

При разработке и изготовлении данного роботизированного пылесоса для плавательных бассейнов особое внимание уделялось именно проблемам безопасности. Мы рекомендуем Вам принять нижеследующие меры предосторожности в качестве стандарта безопасности для своего бассейна:

### СОХРАНИТЕ ЭТУ ПАМЯТКУ

1. ВСЕГДА ОПУСКАЙТЕ ПЫЛЕСОС В ВОДУ ПЕРЕД ТЕМ, КАК ВКЛЮЧИТЬ ЕГО В ЭЛЕКТРИЧЕСКУЮ РОЗЕТКУ.
2. ДЛЯ ОБЕСПЕЧЕНИЯ БЕЗОПАСНОСТИ КУПАЛЬЩИКОВ НЕ ЗАБУДЬТЕ ДОСТАТЬ ПЫЛЕСОС ИЗ ВОДЫ СРАЗУ ЖЕ ПОСЛЕ ЗАВЕРШЕНИЯ ЕГО РАБОТЫ. ЭТИМ ВЫ ТАКЖЕ МОЖЕТЕ ПРОДЛИТЬ СРОК СЛУЖБЫ СВОЕГО ПЫЛЕСОСА.
3. РАЗРЕШАЕТСЯ ВКЛЮЧАТЬ ПЫЛЕСОС ТОЛЬКО В ЗАКРЫТУЮ РОЗЕТКУ НА 230 В $\sim$  С ЗАЩИТОЙ ОТ КОРОТКОГО ЗАМЫКАНИЯ. УСТАНОВИТЕ ДИФФЕРЕНЦИАЛЬНОЕ ЗАЩИТНОЕ УСТРОЙСТВО НА 30 МА ВО ИЗБЕЖАНИЕ ПОРАЖЕНИЯ ЛЮДЕЙ ЭЛЕКТРИЧЕСКИМ ТОКОМ, ВЫЗВАННЫМ ВОЗМОЖНЫМ НАРУШЕНИЕМ ЭЛЕКТРОИЗОЛЯЦИИ.
4. НЕ ПРИКАСАЙТЕСЬ К ПЫЛЕСОСУ, ПОКА ОН ОСТАЕТСЯ ВКЛЮЧЕННЫМ В ЭЛЕКТРИЧЕСКУЮ РОЗЕТКУ.
5. УДЛИНИТЕЛЬ ИСПОЛЬЗОВАТЬ ЗАПРЕЩАЕТСЯ. ЭТО МОЖЕТ ПОСТАВИТЬ ПОД УГРОЗУ ВАШУ БЕЗОПАСНОСТЬ И/ИЛИ ПОВРЕДИТЬ ПЫЛЕСОС.
6. **ВСЕГДА ДЕРЖИТЕСЬ ПОДАЛЬШЕ ОТ БАСЕЙНА, В КОТОРОМ РАБОТАЕТ ПЫЛЕСОС.**
7. СЛЕДИТЕ ЗА ТЕМ, ЧТОБЫ ШТЕПСЕЛЬ НЕ ПОПАЛ В ВОДУ.
8. ЗАПРЕЩАЕТСЯ ЭКСПЛУАТИРОВАТЬ ПЫЛЕСОС НА ВОЗДУХЕ. ЭТО ПРИВЕДЕТ К НАРУШЕНИЮ ГЕРМЕТИЧНОСТИ МОТОРНОГО БЛОКА И АННУЛИРОВАНИЮ ГАРАНТИИ.
9. НЕ ВЫТАСКИВАЙТЕ ПЫЛЕСОС ИЗ БАСЕЙНА ПО ЕГО БОКОВОЙ СТЕНКЕ. ЭТО МОЖЕТ ПРИВЕСТИ К ПОВРЕЖДЕНИЮ ИЗДЕЛИЯ И/ИЛИ СТЕНКИ ВАШЕГО БАСЕЙНА.
10. **НЕ ЗАРЫВАЙТЕ ШНУР В ЗЕМЛЮ ИЛИ ВОДУ. ПОВРЕЖДЕННЫЙ ШНУР НЕОБХОДИМО ЗАМЕНИТЬ.**
11. **⚠ ВНИМАНИЕ - ВО ИЗБЕЖАНИЕ ПОЛУЧЕНИЯ ТРАВМ НЕ ПОЗВОЛЯЙТЕ ДЕТЯМ РАБОТАТЬ С ДАННЫМ ПЫЛЕСОСОМ БЕЗ ПОСТОЯННОГО НАБЛЮДЕНИЯ ВЗРОСЛЫХ.**
12. **ЕСЛИ ШНУР ПИТАНИЯ ПОВРЕЖДЕН, ТО ВО ИЗБЕЖАНИЕ ПОРАЖЕНИЯ ЭЛЕКТРИЧЕСКИМ ТОКОМ ЗАМЕНЯТЬ ЕГО МОЖЕТ ЛИШЬ ПРОИЗВОДИТЕЛЬ, СЕРВИСНЫЙ АГЕНТ ИЛИ СПЕЦИАЛЬНО ОБУЧЕННЫЙ ТЕХНИК.**

Несмотря на то, что мы стремились сделать работу с пылесосом как можно более безопасной, рекомендуем Вам все-таки соблюдать разумные предосторожности при обращении с ним. Не забывайте также регулярно осматривать шнур электропитания на предмет выявления повреждений или износа, как и в случае с обычной бытовой электротехникой. После использования достаньте изделие из бассейна, промойте его чистой водой и распрямите все изгибы и скрутки, которые могут образоваться на шнуре.

**ИСПОЛЬЗУЙТЕ ТОЛЬКО НЕПОДДЕЛЬНЫЕ ЗАПАСНЫЕ ЧАСТИ**



## Ограниченная гарантия HAYWARD®

На ВСЕ изделия компании "HAYWARD" распространяется гарантия в случае обнаружения производственных либо материальных дефектов сроком на 2 года, начиная с даты покупки. К любым претензиям по гарантии следует в обязательном порядке прилагать доказательство покупки изделия, включая дату ее совершения. Поэтому мы настоятельно рекомендуем Вам сохранять и счет-фактуру вместе с товарной накладной на изделие.

Гарантия, предоставляемая на изделия компании "HAYWARD", ограничивается ремонтом или заменой дефектных изделий по выбору компании "HAYWARD", при условии их нормальной эксплуатации с соблюдением требований, приведенных в их "Руководствах", а также подразумевая, что изделия эти не подвергались каким-либо конструктивным изменениям и модификациям, и что использовались они исключительно вкуче с компонентами и принадлежностями, поставляемыми компанией "HAYWARD". Гарантия не распространяется на повреждения, причиненные воздействием низких температур или химикатов. Все прочие расходы (транспорт, обслуживание и т.п.) из гарантии исключены.

Компания "HAYWARD" не несет ответственности за любой прямой либо косвенный ущерб, понесенный вследствие ненадлежащей установки, соединения или эксплуатации изделия.

Для того, чтобы предъявить претензии по гарантии, равно как и потребовать ремонта либо замены изделия, рекомендуем Вам обращаться к своему дилеру.

Изделия, возвращенные на наш завод-изготовитель, не будут приняты без нашего предварительного письменного согласия.

**Настоящая гарантия не распространяется на изнашиваемые части.**

## ИСКЛЮЧЕНИЯ ИЗ ГАРАНТИИ

Пылесос следует эксплуатировать с соблюдением всех требований к электроснабжению и электробезопасности, указанных на источнике питания. В противном случае настоящая гарантия не распространяется на повреждения, дефекты, отказы или иные поломки пылесоса, проистекающие из несоблюдения вышеупомянутых требований к электропитанию.

Дефекты, отказы, поломки или повреждения пылесоса, причиненные ненадлежащим либо халатным и небрежным его использованием покупателем, исключаются из настоящей гарантии.

В случае производства любого ремонта Вашего пылесоса неуполномоченными лицами (а не людьми, имеющими разрешение на выполнение подобных работ) без предварительного получения инструкций и указаний завода-изготовителя, компания "HAYWARD", исключительно по собственному усмотрению, может постановить, что настоящая гарантия не распространяется на данный случай, и отказать в выплате возмещения за проведенный ремонт из-за несоблюдения установленных инструкций завода-изготовителя.

Настоящая гарантия не распространяется на фильтрующие картриджи, заменить которые можно только в случае Вашего предварительного согласия на оплату сопутствующих издержек.

### Электрический стандарт / страна

F	NF C 15-100	GB	BS7671:1992
D	DIN VDE 0100-702	EW	EVHS-HD 384-7-702
A	ÖVE 8001-4-702	H	MSZ 2364-702:1994 / MSZ 10-533 1/1990
E	UNE 20460-7-702 1993, REBT ITC-BT-31 2002	M	MSA HD 384-7-702.S2
IRL	Правила проводки + IS HD 384-7-702	PL	PN-IEC 60364-7-702:1999
I	CEI 64-8/7	CZ	CSN 33 2000 7-702
LUX	384-7.702 S2	SK	STN 33 2000-7-702
NL	NEN 1010-7-702	SLO	SIST HD 384-7-702.S2
P	RSIUEE	TR	TS IEC 60364-7-702

**ИСПОЛЬЗУЙТЕ ТОЛЬКО НЕПОДДЕЛЬНЫЕ ЗАПАСНЫЕ ЧАСТИ**



## РУКОВОДСТВО ДЛЯ ПОЛЬЗОВАТЕЛЯ

Поздравляем Вас с приобретением автоматического подводного пылесоса с мультипроцессорным управлением для очистки бассейнов! Настоящее "Руководство" содержит важные сведения по эксплуатации и техническому обслуживанию Вашего пылесоса. Рекомендуем сохранить настоящее "Руководство" для последующего использования.

С техническими вопросами Вы можете обратиться в компанию Hayward по телефону +33 474 465 962.

**ЧТОБЫ ЗАРЕГИСТРИРОВАТЬ ПЫЛЕСОС В НАШЕЙ БАЗЕ ДАННЫХ, ПЕРЕЙДИТЕ ПО ССЫЛКЕ:  
[www.hayward.fr](http://www.hayward.fr) (раздел Services)**



### Для записей

Для собственного удобства укажите следующую информацию:

- 1) Дата приобретения \_\_\_\_\_
- 2) Полное имя \_\_\_\_\_
- 3) Адрес \_\_\_\_\_
- 4) Почтовый индекс \_\_\_\_\_
- 5) Адрес электронной почты \_\_\_\_\_
- 6) Номер части \_\_\_\_\_ Серийный номер \_\_\_\_\_
- 7) Продавец бассейна \_\_\_\_\_
- 8) Адрес \_\_\_\_\_
- 9) Почтовый индекс \_\_\_\_\_ Страна \_\_\_\_\_

### Примечание



Пылесос не применяется для очистки бассейна при весеннем запуске. В случаях, когда в бассейне скапливается избыточное количество мусора, следует произвести предварительную чистку для приведения бассейна в "рабочее эксплуатационное" состояние.

**ИСПОЛЬЗУЙТЕ ТОЛЬКО НЕПОДДЕЛЬНЫЕ ЗАПАСНЫЕ ЧАСТИ**



Hayward is a registered trademark  
of Hayward Industries, Inc.  
© 2013 Hayward Industries, Inc.