

# WÄRMEPUMPE SILENCE 30+ MSRC 110

Produktdatenblatt mit technischen Details

**AQUARK**<sup>®</sup>



## Technische Details

Heizleistung L27   W27 80% r.F. kW (Turbo Mode)	10,5
COP bei 50% Leistung	15,2
Heizleistung L15   W26 70% r.F. kW (Turbo Mode)	7,2
Heizleistung L15   W26 70% r.F. kW (Perfect Mode)	5,8
Heizleistung L15   W26 70% r.F. kW (Silent Mode)	3,6
COP bei 50% Leistung	7,5
Leistungsaufnahme gesamt (kW)	0,18 – 1,47
Beckenvolumen in m <sup>3</sup> nach Hersteller (mit Poolabdeckung)	20 – 35
Nennspannung	230 V
Absicherung, träge (A)	13
Maximale Stromaufnahme (A)	0,78 – 6,39
Schalldruck bei 10 m (dBA)	16,0 – 21,7
Schalldruck 1 m bei 50 % (dBA)	36,4
Wasseranschlüsse Ø mm	50
Wasserdurchfluss (m <sup>3</sup> /h)	2 – 4
Gewicht brutto/netto kg	83 / 93
Abmessungen Gerät (LxBxH) mm	1044 x 535 x 655
Wärmetauscher	Titan
Gehäuse	Aluminium Legierung
Kältemittel	R290
Lufttemperaturbereich	-20 °C ~ 43 °C
Heizbereich	18 °C ~ 40 °C
Kühltemperatur - Einstellbereich	12 °C ~ 30 °C

## AUSFÜHRUNG

- Wärmepumpe mit Inverter-Technologie (InverPad® Turbo)
- Wärmetauscher aus Titan
- Geräuscharm: 36,4 dB(A) dank Turbo-Fan-Technologie
- Automatische Heissgasabtauung
- Heiz- und Kühlbetrieb möglich mit WiFi-Modul
- Gehäuse aus Aluminium-Legierung geeignet für den Einsatz bis zu -20 °C
- Lieferung mit Winterabdeckung

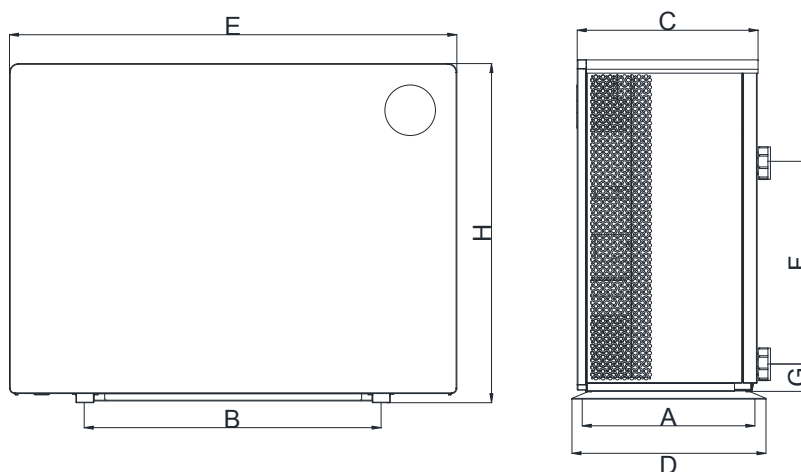

## VERMESSUNGSTABELLE (mm)

MSRC 110	A	B	C	D	E	F	G	H
155020	505	725	499	535	1044	380	76	655